

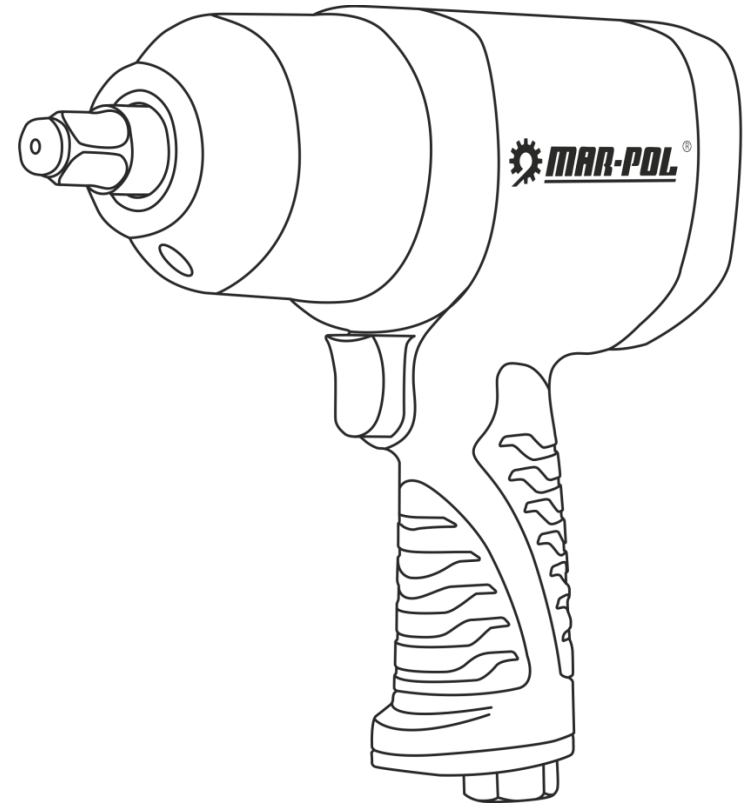

ΠΝΕΥΜΑΤΙΚΟ ΚΡΟΥΣΤΙΚΟ ΚΛΕΙΔΙ Μ80499



ΠΡΩΤΟΤΥΠΟ ΕΓΧΕΙΡΙΔΙΟ



**Αγαπητέ πελάτη!!**

Σας ευχαριστούμε που αγοράσατε το προϊόν μας, σας ευχόμαστε ικανοποίηση στη χρήση του. Έχετε γίνει κάτοχος ενός πνευματικού κλειδιού κρούσης. Αυτό το κλειδί χαρακτηρίζεται από μέγιστη ασφάλεια και απλή λειτουργία, είναι μια αξιόπιστη, υψηλής απόδοσης συσκευή με γρήγορη εγκατάσταση και έτοιμη για χρήση. Αν και είναι εύκολο στη χρήση, η λειτουργία του πρέπει να συμμορφώνεται με τις απαιτήσεις που περιέχονται σε αυτό το εγχειρίδιο και με τους κανονισμούς υγείας και ασφάλειας που ισχύουν στην περιοχή όπου χρησιμοποιείται.

**Περιεχόμενα**

### 1) Επεξήγηση των εικονογραμμάτων στη συσκευή.



Διαβάστε προσεκτικά το εγχειρίδιο πριν χρησιμοποιήσετε το κλειδί.



Η σήμανση CE υποδηλώνει συμμόρφωση με τους κανονισμούς της ΕΕ



Να χρησιμοποιείτε πάντα προστατευτικά γάντια όταν εργάζεστε



Να φοράτε πάντα προστατευτικά αυτιών όταν εργάζεστε. Ακουστικά πάνω από το αυτί ή ωτοασπίδες.



Να χρησιμοποιείτε πάντα προστατευτικά για τα μάτια, γυαλιά ασφαλείας ή προστατευτική μάσκα όταν εργάζεστε.

Η συσκευή έχει σχεδιαστεί για χρήση μόνο σε νοικοκυριά και δεν επιτρέπεται να χρησιμοποιείται επαγγελματικά, δηλαδή σε χώρους εργασίας ή για αμειβόμενη εργασία. Το κλειδί κρούσης αέρα χρησιμοποιείται μόνο για τη χαλάρωση και το σφίξιμο των μπουλονιών και των παξιμαδιών. Δεν μπορεί να χρησιμοποιηθεί για κανέναν άλλο σκοπό. Οποιαδήποτε χρήση αντίθετη με την προβλεπόμενη χρήση απαλλάσσει τον κατασκευαστή από την ευθύνη για οποιαδήποτε ζημία προκύψει από αυτή τη χρήση. Κάθε φορά που το μπουλόνι/παξιμάδι σφίγγεται με πνευματικό κλειδί, η δύναμη πρέπει να ελέγχεται ή/και να διορθώνεται με ένα δυναμόκλειδο.

**Εάν μεταπωλήσετε το κλειδί, παραδώστε το εγχειρίδιο στον νέο ιδιοκτήτη. Είναι μέρος της συσκευής.**

**ΠΡΟΣΟΧΗ!** Διαβάστε όλες τις οδηγίες παρακάτω. Σε αντίθετη περίπτωση, ενδέχεται να προκληθεί τραυματισμός, πυρκαγιά ή ζημιά σε εξοπλισμό και περιουσία. Ο όρος "εργαλείο αέρα" που χρησιμοποιείται στις οδηγίες ισχύει για όλα τα εργαλεία με πεπιεσμένο αέρα.

### 3) Χώρος εργασίας με πνευματικό κλειδί

Διατηρήστε τον χώρο εργασίας καλά φωτισμένο και καθαρό. Η ακαταστασία και ο κακός φωτισμός μπορεί να προκαλέσουν ατυχήματα.

Μην εργάζεστε με εργαλεία σε περιβάλλον με αυξημένο κίνδυνο έκρηξης, που περιέχει εύφλεκτα υγρά, αέρια ή ατμούς. Τα εργαλεία κρούσης μπορούν να δημιουργήσουν σπινθήρες που μπορεί να προκαλέσουν πυρκαγιά σε επαφή με εύφλεκτα αέρια ή ατμούς. Κρατήστε τα παιδιά και τους παρευρισκόμενους μακριά από τον χώρο εργασίας. Η απώλεια συγκέντρωσης μπορεί να σας κάνει να χάσετε τον έλεγχο του εργαλείου. Ποτέ μην εργάζεστε σε χώρο με σκόνη! Ο πεπιεσμένος αέρας θα σηκώσει όλη τη σκόνη στον αέρα! Όταν εργάζεστε με στοιχεία που έχουν διαβρωθεί κατά τη διάρκεια της εργασίας, μπορεί να δημιουργηθεί σκόνη, τότε συνιστάται η χρήση μάσκας σκόνης. Όταν φεύγετε από το χώρο εργασίας, φροντίστε να αποσυνδέσετε το κλειδί από το πνευματικό σύστημα! Το κλειδί μπορεί να λειτουργήσει σε θερμοκρασία 10-35 βαθμών Κελσίου.

### 4) Εξωτερική περιγραφή

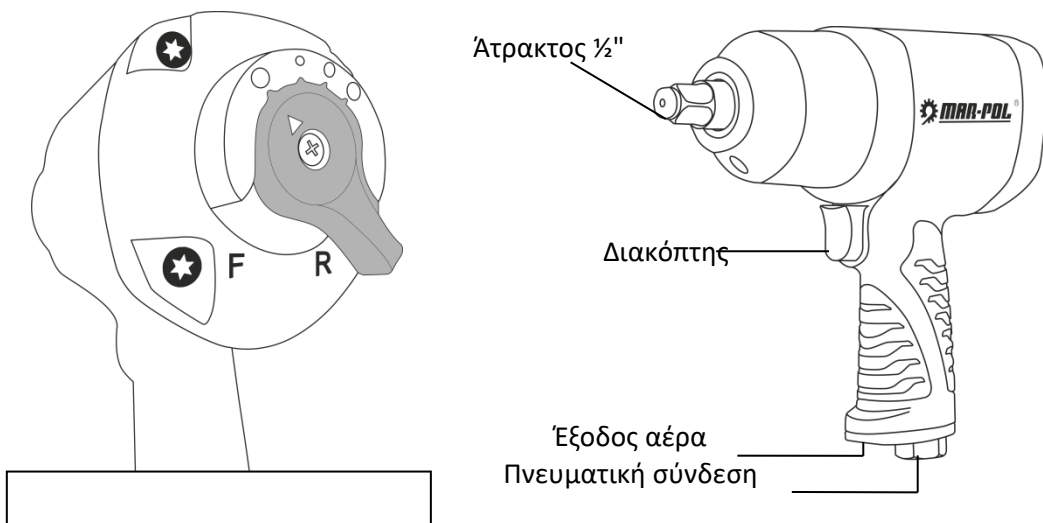

F = Περιστροφή δεξιού χεριού

R = Περιστροφή αριστερού

χειριού

### 5) Σύνδεση του κλειδιού στο σύστημα αναλωμένου αέρα

Όλα τα πνευματικά εργαλεία απαιτούν καθαρό πεπιεσμένο αέρα για να λειτουργήσουν, απαιτείται επίσης σωστή λίπανση για σωστή λειτουργία. Για αυτό χρησιμοποιούνται λιπαντικά, τα οποία ψεκάζουν το νέφος λαδιού μέσα στον αγωγό.

Το διάγραμμα σύνδεσης πρέπει να μοιάζει με το παρακάτω σχήμα. Πίεση λειτουργίας κλειδιού από 6 έως 8 bar. Η περαιτέρω αύξηση της πίεσης δεν θα αυξήσει την ισχύ, μπορεί μόνο να προκαλέσει ζημιά.

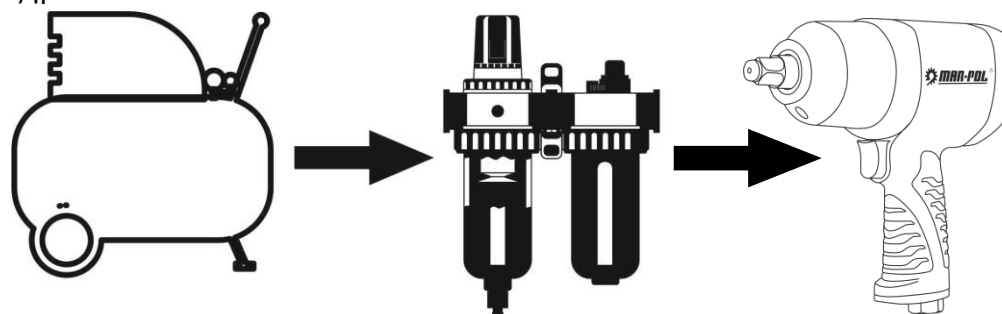

KOMPRESOR

OSUZASZ Z NAOLEJACZEM

KLUCZ PNEUMATYCZNY

Για να συνδέσετε τους εύκαμπτους σωλήνες, αξίζει να χρησιμοποιήσετε πνευματικούς γρήγορους συνδέσμους, θα διευκολύνει τη γρήγορη αλλαγή του εργαλείου. Επιπλέον, σε περίπτωση έκτακτης ανάγκης, θα επιτρέψει την γρήγορη αποσύνδεση του κλειδιού από την πηγή πεπιεσμένου αέρα. Απαιτείται καλώδιο εσωτερικής διαμέτρου 10 mm για τη σύνδεση του κλειδιού, θυμηθείτε ότι οι ταχυσύνδεσμοι μπορεί να αποτελούν περιορισμό, αξίζει πάντα να ελέγχετε τις διαμέτρους της διόδου τους.

1. Πριν χρησιμοποιήσετε τα εξαρτήματα (λάστιχα, σύνδεσμοι, στεγνωτήριο, λιπαντικό) βεβαιωθείτε ότι είναι προσαρμοσμένα για εργασία με κρουστικά εργαλεία και την απαιτούμενη πίεση 8 bar.
2. Όταν χρησιμοποιείτε συνδέσμους με νύχια (περιστροφική στερέωση), χρησιμοποιείτε πάντα προστασία με καρφίτσα! Επίσης, φροντίστε να χρησιμοποιήσετε ένα καλώδιο ασφαλείας! Εάν η σύνδεση αποσυνδεθεί, θα αποτρέψει την απώλεια ελέγχου του εύκαμπτου σωλήνα.
3. Μη χρησιμοποιείτε ποτέ κατεστραμμένους σωλήνες με διαρροές πίεσης.

4. Κατά την αποσύνδεση του κλειδιού, υπάρχει ένα φαινόμενο εξισορρόπησης πίεσης, μέρος του αέρα θα διασκορπιστεί γύρω από το κλειδί, θα πρέπει να είστε προετοιμασμένοι για αυτό.

Ανεξάρτητα από τον τύπο των συνδέσμων που χρησιμοποιούνται, θα πρέπει να εξασκηθείτε στο πώς να αποσυνδέσετε γρήγορα το σύστημα σε περίπτωση έκτακτης ανάγκης!

6) Λειτουργία με πνευματικό κλειδί

Η σωστή στάση του σώματος όταν εργάζεστε με αερόκλειδο απαιτείται για ασφαλή και άνετη εργασία, κρατήστε πάντα μια σταθερή στάση. Μην εργάζεστε με λυγισμένη την πλάτη, μην μεταφέρετε ποτέ το φορτίο με την πλάτη σας. Κατά την εκτέλεση εργασιών, προσπαθήστε να διατηρήσετε μια φυσική θέση. Όταν σφίγγετε μεγάλο αριθμό βιδών, προσπαθήστε να αλλάξετε τη θέση σας, σχεδιάστε την εργασία έτσι ώστε να είναι δυνατή. Η διατήρηση μιας θέσης για μεγάλο χρονικό διάστημα έχει αρνητική επίδραση στη συγκέντρωση και προκαλεί γρήγορη κόπωση. Το εφέ επαναφοράς είναι ένα στοιχείο που δεν μπορεί να αποφευχθεί όταν εργάζεστε με περιστροφικά εργαλεία. Στην περίπτωση ενός πνευματικού κλειδιού, αυτό το πρόβλημα έχει ελαχιστοποιηθεί, ωστόσο, θα πρέπει να θυμόμαστε ότι υπάρχει μια δύναμη που ασκείται στον καρπό αντίθετα από την φορά περιστροφής του κλειδιού. Εάν δυσκολεύεστε να κατακτήσετε τη δύναμη του κλειδιού, σταματήστε τη δουλειά σας!

Η αντικατάσταση των υποδοχών / εξαρτημάτων πρέπει να γίνεται με την πίεση αποσυνδεδεμένη, η τυχαία ενεργοποίηση του κλειδιού ενώ κρατάτε την πρίζα μπορεί να οδηγήσει σε σοβαρούς τραυματισμούς στα χέρια σας.

Τα εξαρτήματα που χρησιμοποιούνται με το κλειδί αέρα πρέπει να είναι προσαρμοσμένα για να λειτουργούν με το πνευματικό εργαλείο, η χρήση συνηθισμένων υποδοχών μπορεί να προκαλέσει σκάσιμο του προσαρτήματος και διασπορά των στοιχείων προς όλες τις κατευθύνσεις. Ο κατασκευαστής δεν ευθύνεται για οποιαδήποτε ζημιά προκύψει από τέτοιες ενέργειες. Μην χρησιμοποιείτε ποτέ πρίζες με ορατή ζημιά όπως ρωγμές ή παραμόρφωση.

Πριν σφίξετε το μπουλόνι ή το παξιμάδι με ένα αερόκλειδο, σφίξτε το μπουλόνι ή το παξιμάδι με το χέρι πάνω στο σπείρωμα (τουλάχιστον τέσσερις στροφές). Βεβαιωθείτε ότι το μέγεθος του κλειδιού υποδοχής έχει επιλεγεί σωστά σε σχέση με το στοιχείο που θέλετε να ξεβιδώσετε ή να σφίξετε. Η λανθασμένη επιλογή μεγεθών μπορεί να έχει ως αποτέλεσμα την καταστροφή τόσο του κλειδιού όσο και του παξιμαδιού ή του μπουλονιού.

Σύσφιξη και χαλάρωση

Τοποθετήστε μια κατάλληλη κρουστική υποδοχή στον άξονα.

Συνδέστε το εργαλείο στο πνευματικό σύστημα.

Πιάστε το εργαλείο και με τα δύο χέρια. Το δεξί χέρι βρίσκεται στη λαβή και το αριστερό στο επάνω περίβλημα. Σύρετε το κλειδί υποδοχής πάνω από το παξιμάδι ή την κεφαλή της βίδας.

Επιλέξτε την κατεύθυνση περιστροφής με το διακόπτη στο επάνω περίβλημα.

Ενώ κρατάτε σταθερά το κλειδί, πατήστε το διακόπτη.

Προσοχή! Όταν εργάζεστε σε περιορισμένους χώρους, σκεφτείτε να πιάσετε το χέρι σας ανάμεσα στο εργαλείο και ένα άλλο στοιχείο, ειδικά όταν ξεβιδώνετε! ΣΗΜΑΝΤΙΚΟ: Όταν η βίδα δεν αφήνει να φύγει, μην κρατάτε το κουμπί για περισσότερο από 3 δευτερόλεπτα. Εάν δεν το κάνετε αυτό, ενδέχεται να προκληθεί βλάβη στον μηχανισμό κρουστών. Στην περίπτωση σύσφιξης, μόλις επιτευχθεί η μέγιστη ροπή, το περαιτέρω σφίξιμο θα θερμάνει το μπουλόνι, το οποίο μπορεί να οδηγήσει σε θραύση.

Σε περίπτωση ξεβιδώματος, εάν η βίδα δεν ξεβιδωθεί μετά από 5 δευτερόλεπτα, σταματήστε το ξεβίδωμα και εφαρμόστε ένα διεισδυτικό λιπαντικό στα σπειρώματα. Αφού περιμένετε όπως προτείνει ο κατασκευαστής του σκευάσματος, επαναλάβετε την προσπάθεια ξεβιδώσης. Εάν δεν είναι επιτυχής, χρησιμοποιήστε άλλη δόση του σκευάσματος.

Θυμηθείτε να χρησιμοποιείτε την αρχή Watch-Think-Do στην εργασία.

Η κατάλληλη επανεξέταση των δραστηριοτήτων σας είναι ζωτικής σημασίας για τη διασφάλιση της αποτελεσματικότητας και της ασφάλειας της εργασίας σας. Παρά την προσεκτική προετοιμασία του εργαλείου και της τεκμηρίωσης, ο κατασκευαστής δεν είναι σε θέση να προβλέψει όλους τους κινδύνους και τις καταστάσεις που προκύπτουν από τη χρήση αυτού του εργαλείου, η κοινή λογική σας είναι η καλύτερη προστασία έναντι ατυχήματος.

ΜΗΝ ΚΡΑΤΑΤΕ ΠΟΤΕ ΤΟ ΚΛΕΙΔΙ ΑΠΟ ΤΗΝ ΠΡΙΖΑ, ΤΗΝ ΕΠΕΚΤΑΣΗ Ή ΑΛΛΑ ΕΞΑΡΤΗΜΑΤΑ ΚΙΝΗΤΟΥ! Το κλειδί δεν είναι ηλεκτρικά μονωμένο, όταν βιδώνετε βίδες σε κτίρια, βεβαιωθείτε ότι δεν υπάρχουν ηλεκτρικά καλώδια, σωλήνες ή άλλες αρτηρίες στη διαδρομή της βίδας!

Ο χειριστής του κρουστικού κλειδιού είναι εκτεθειμένος σε θόρυβο και κραδασμούς! Για να μειώσετε τον αρνητικό αντίκτυπο αυτών των παραγόντων στην υγεία σας, φροντίστε να χρησιμοποιείτε ατομικό προστατευτικό εξοπλισμό όπως γάντια, προστασία ματιών και προστασία ακοής. Κάντε τακτικά διαλείμματα κατά τη διάρκεια της εργασίας, το επίπεδο θορύβου εξαρτάται από το είδος της εργασίας. Οι κραδασμοί που δημιουργούνται από τον μηχανισμό κρουστών μπορούν να ταξιδέψουν κατά μήκος των μεταλλικών κατασκευών και να δημιουργήσουν πρόσθετο θόρυβο. Για να μειώσετε αυτό το αποτέλεσμα σε μακριά στοιχεία, όπως προφίλ χάλυβα, αξίζει να κρεμάσετε απορροφητικές κουβέρτες. Κατά την αποσυναρμολόγηση εξαρτημάτων που καλύπτονται με

Η μακροχρόνια έκθεση σε κραδασμούς οδηγεί σε προβλήματα με το νευρικό σύστημα και προβλήματα στην κυκλοφορία. Η χαμηλή θερμοκρασία αυξάνει τις επιπτώσεις της έκθεσης σε κραδασμούς, όταν εργάζεστε σε ψυχρές συνθήκες, φορέστε ζεστά ρούχα και κρατήστε τα χέρια σας ζεστά και στεγνά.

Το κλειδί έχει λαβή για κρέμασμα, χρησιμοποιήστε το όποτε είναι δυνατόν για να μειώσετε το βάρος του χειριστή.

Όταν εργάζεστε, μην πιέζετε τη λαβή του κλειδιού με δύναμη, θα αυξήσει τους κραδασμούς που μεταδίδονται στο σώμα του χειριστή. Η λαβή πρέπει να είναι σταθερή και όσο το δυνατόν πιο ελαφριά. Η χρήση χαλαρών υποδοχών ή προεκτάσεων που δεν ταιριάζουν στο εργαλείο θα αυξήσει το επίπεδο δόνησης. Σε περίπτωση ανίχνευσης αρνητικών επιπτώσεων όπως μυρμήγκιασμα, κάψιμο, χλωμό των χεριών, αίσθημα ζέστης, πόνοι στις αρθρώσεις ή στους ώμους, ενημερώστε αμέσως τον εργοδότη και συμβουλευτείτε γιατρό. Αυτά τα συμπτώματα δεν μπορούν να αγνοηθούν. Η εργασία με ένα κλειδί αέρα δημιουργεί ατμούς και σκόνη που μπορεί να προκαλέσουν σοβαρές ασθένειες όπως καρκίνο, άσθμα ή προβλήματα κυκλοφορίας!

## 7) Ενδυματολογικός κώδικας κατά την εργασία

Το πνευματικό κλειδί έχει περιστρεφόμενα κινούμενα μέρη. Υπάρχει κίνδυνος να πιαστούν φαρδιά ρούχα ή μακριά μαλλιά. Φροντίστε να καρφώσετε τα μαλλιά σας και να τα κρύψετε κάτω από το καπέλο σας. Αφαιρέστε τα φαρδιά ρούχα για να μειώσετε τον κίνδυνο ατυχήματος.

Βεβαιωθείτε ότι χρησιμοποιείτε μέτρα αυτοπροστασίας. Όταν χρησιμοποιούνται γάντια, συνιστάται η χρήση γαντιών που δεν καλύπτουν τη σκόνη, γεγονός που μειώνει τον κίνδυνο να πιαστούν τα γάντια από τα περιστρεφόμενα μέρη του μηχανήματος και εάν το γάντι πιαστεί, μπορεί να προκαλέσει σοβαρά κατάγματα στα οστά του χεριού και των δακτύλων .

## 8) Η χρήση δεν είναι σύμφωνη με την προβλεπόμενη χρήση

Το αερόκλειδο δεν μπορεί να χρησιμοποιηθεί για τις δραστηριότητες που αναφέρονται παρακάτω! Μην χρησιμοποιείτε ποτέ το κλειδί ως τρυπάνι. Μην χρησιμοποιείτε ποτέ το κλειδί για να εκκινήσετε τους κινητήρες! Μην χρησιμοποιείτε ποτέ το κλειδί για να οδηγείτε άλλα μηχανήματα ή συσκευές.

## 9) Συντήρηση και αποθήκευση του αερόκλειδου

Προσοχή! Πριν ξεκινήσετε τη συντήρηση, αποσυνδέστε το κλειδί από την παροχή πεπιεσμένου αέρα! Όπως κάθε εργαλείο, έτσι και το κλειδί απαιτεί σωστή συντήρηση για να παρέχεται μακροχρόνια και χωρίς επείγουσα λειτουργία. Μην χρησιμοποιείτε ποτέ σκληρά απορρυπαντικά ή διαλύτες για να καθαρίσετε το κλειδί. Το περίβλημα του κλειδιού μπορεί να καθαριστεί με ένα υγρό πανί χωρίς την προσθήκη απορρυπαντικών. Χρησιμοποιείτε μόνο λάδι που προορίζεται για λίπανση εργαλείων αέρα

Σε περίπτωση αποθήκευσης για περισσότερο από 1 μήνα, ο στρόβιλος πρέπει να λιπαίνεται επιπλέον για μείωση της διάβρωσης. Για να το κάνετε αυτό, γυρίστε το κλειδί με την πνευματική σύνδεση προς τα πάνω, τοποθετήστε 10 ml λάδι για τη λίπανση πνευματικών εργαλείων στην οπή εισαγωγής αέρα, στη συνέχεια πατήστε το διακόπτη και γυρίστε χειροκίνητα τον άξονα του κλειδιού και προς τις δύο κατευθύνσεις, θα απλώσει το λάδι στο τοιχώματα του στρόβιλου. Ο χώρος αποθήκευσης του εργαλείου πρέπει να είναι στεγνός και όσο το δυνατόν πιο σταθερός, το δωμάτιο δεν πρέπει να είναι προσβάσιμο σε εξωτερικούς.

Ανταλλακτικά που χρησιμοποιούνται για την επισκευή του εργαλείου ενδέχεται να παρέχονται από τον κατασκευαστή, η χρήση μη γνήσιων ανταλλακτικών μπορεί να οδηγήσει σε ζημιά στο εργαλείο και τραυματισμό του χειριστή. Τα βασικά στοιχεία περιστρέφονται με υψηλή ταχύτητα, η χρήση μη εξουσιοδοτημένων στοιχείων μπορεί να προκαλέσει το σκάσιμο τους.

Οι επισκευές που απαιτούν το ξεβίδωμα του κλειδιού επιτρέπεται να εκτελούνται μόνο από εξειδικευμένο προσωπικό σέρβις.

## 10) Καταστάσεις έκτακτης ανάγκης, προβλήματα και η επίλυσή τους

Οι ακόλουθες επικίνδυνες καταστάσεις μπορεί να προκύψουν όταν εργάζεστε με ένα κλειδί κρούσης.

### 1. Η ζημιά στο διακόπτη / κλειδί δεν σταματά.

-- Αποσυνδέστε αμέσως τον εύκαμπτο σωλήνα πίεσης.

- αφαιρέστε το καπάκι,

Στείλτε το κλειδί στο σέρβις, τυχόν επισκευές του κεντρικού διακόπτη είναι απαραίδεκτες από τον χρήστη, είναι στοιχείο ασφαλείας που πρέπει να ελεγχθεί σωστά μετά τη συναρμολόγηση!

### 2. Βλάβη στην προσκόλληση

-- Αποσυνδέστε την πνευματική σύνδεση

- Βεβαιωθείτε ότι τα μέρη του προσαρτήματος δεν προκαλούν ζημιά, ειδικά στα μέλη του προσωπικού.

- Επιθεωρήστε οπτικά τον άξονα, εάν δεν έχει υποστεί ζημιά, τοποθετήστε μια νέα πρίζα και συνεχίστε να εργάζεστε.

### 3. Το κλειδί εξασθενεί, μπορείτε να ακούσετε μια πτώση στην ταχύτητα της τουρμπίνας

-- Αποσυνδέστε την πνευματική σύνδεση.

- Γυρίστε το κλειδί με τη σύνδεση στραμμένη προς τα πάνω

- Εισάγετε 10-15 mm κηροζίνης ή λαδιού στην είσοδο αέρα.

- Περιστρέψτε τον άξονα με το χέρι πολλές στροφές κρατώντας τον κεντρικό διακόπτη.

**ΠΡΟΣΟΧΗ! Μετά την πίεση σύνδεσης, η ουσία που εφαρμόστηκε προηγουμένως θα εκτιναχθεί από την έξοδο αέρα μαζί με τις ακαθαρσίες!**

-- συνδέστε την πίεση και μετά γυρίστε το κλειδί αρκετές φορές στη μέγιστη ταχύτητα (όχι περισσότερο από 3 δευτερόλεπτα.)

Εάν οι προαναφερθείσες δραστηριότητες φέρουν το επιθυμητό αποτέλεσμα, φροντίστε να ελέγξετε το στεγνωτήριο μαζί με το λιπαντικό. Προβλήματα αυτού του τύπου δείχνουν ότι δεν λειτουργούν σωστά.

11) Μια τελευταία σημείωση ασφαλείας

- Απαγορεύεται η τροποποίηση ή βελτίωση του εξοπλισμού. Αυτοί οι τύποι θεραπειών οδηγούν τις περισσότερες φορές σε μείωση της απόδοσης του κλειδιού και μπορεί να προκαλέσουν τραυματισμούς.

- Μην εργάζεστε με κατεστραμμένο εργαλείο αέρα

- Το κλειδί πρέπει να παραδίδεται στην υπηρεσία για ετήσια επιθεώρηση για να διασφαλιστεί η ασφαλής λειτουργία και να διατηρηθούν οι παράμετροι και οι σημάσεις ασφαλείας σύμφωνα με το ISO 11148

- Ο αέρας υπό πίεση είναι επικίνδυνος και μπορεί να προκαλέσει τραυματισμό, προσέχετε πάντα την κατάσταση των σωλήνων πίεσης και των συνδέσεων.

5. Ποτέ μην κατευθύνετε το ρεύμα αέρα προς τον εαυτό σας ή προς παρευρισκόμενους ή ζώα.

6. Το κρύο ρεύμα αέρα πρέπει να κατευθύνεται μακριά από τα χέρια, η ψύξη εντείνει τις επιπτώσεις των αρνητικών κραδασμών.

7. Μην υπερβαίνετε ποτέ τη μέγιστη πίεση που αναφέρεται στη συσκευή.

8. Μην σηκώνετε ποτέ το κλειδί στον εύκαμπτο σωλήνα πίεσης.

## Τεχνικά χαρακτηριστικά

Μοντέλο	M80499	
	Μονάδα μέτρησης	Τιμή
Εργασιακή πίεση	ραβδος	6-8
Απαιτείται διάμετρος σωλήνα	mm	10
Κατανάλωση αέρα	l/min	113
Σύνδεση με σπείρωμα	cal	1/4
Ηχητική πίεση L <sub>WA</sub>	dB	98
Μέγιστη Περιστροφή	Obt/min	10 000
Μέγεθος ατράκτου	cal	1/2"
χρόνος	Kg	2,02
Μέγιστο υποστηριζόμενο μπουλόνι / παξιμάδι	mm	18
Επίπεδο κραδασμών (σφίξιμο στη μέγιστη απόδοση)	m/s <sup>2</sup>	6 +- 2,4 m/s <sup>2</sup>