

KRAFT&DELE

KD-5296



Ταινιολειαντήρας Βάσης με Τροχό Λείανσης 650 W

ΠΡΟΕΙΔΟΠΟΙΗΣΗ! ΠΡΙΝ ΑΡΧΙΣΕΤΕ ΝΑ ΕΡΓΑΖΕΤΕ ΜΕ ΤΗ ΣΥΣΚΕΥΗ

ΠΑΡΑΚΑΛΩ ΔΙΑΒΑΣΤΕ ΠΡΟΣΕΚΤΙΚΑ ΑΥΤΟ ΤΟ ΕΓΧΕΙΡΙΔΙΟ ΟΔΗΓΙΩΝ.

Γενικές οδηγίες ασφαλείας για ηλεκτρικά εργαλεία

ΠΡΟΕΙΔΟΠΟΙΗΣΗ! Ανατρέξτε σε όλες τις υποδείξεις ασφαλείας, οδηγίες, εικόνες και τις προδιαγραφές που παρέχονται με αυτό το ηλεκτρικό εργαλείο. Ενδέχεται να αγνοήσετε τις ακόλουθες οδηγίες

προκαλέσει ηλεκτροπληξία, πυρκαγιά και/ή σοβαρό τραυματισμό Όλες οι οδηγίες Σημειώσεις και οδηγίες ασφαλείας θα πρέπει να τηρούνται για μελλοντική αναφορά.

Χρησιμοποιείται σε συμβουλές ασφαλείας

Ο όρος «ηλεκτρικό εργαλείο» αναφέρεται σε ηλεκτρικά εργαλεία που λειτουργούν από το δίκτυο (με καλώδιο δικτύου) ή ηλεκτρικά εργαλεία που λειτουργούν με μπαταρία (χωρίς καλώδιο τροφοδοσίας).

ΠΡΟΕΙΔΟΠΟΙΗΣΗ Διαβάστε και κατανοήστε όλες τις προειδοποιήσεις ασφαλείας, οδηγίες, εικόνες και προδιαγραφές που παρέχονται με το ηλεκτρικό εργαλείο. μη συμμόρφωση όλες οι παρακάτω οδηγίες ενδέχεται να προκαλέσουν ηλεκτροπληξία, πυρκαγιά και/ή σοβαρό τραυματισμό.

Διατηρήστε όλες τις προειδοποιήσεις και τις οδηγίες για μελλοντική αναφορά.

1) Ασφάλεια του χώρου εργασίας

α. Διατηρείτε τον χώρο εργασίας καθαρό και καλά φωτισμένο. Ταραγμένες ή άφωτες μπομπονιέρες ατυχήματα.

β. Μη χρησιμοποιείτε ηλεκτρικά εργαλεία σε εκρηκτική ατμόσφαιρα, π.χ. παρουσία εύφλεκτων υγρών, αερίων

ή σκόνη. Τα ηλεκτρικά εργαλεία δημιουργούν σπινθήρες που μπορεί να αναφλέξουν τη σκόνη ή τις αναθυμιάσεις.

γ. Κρατήστε μακριά παιδιά και παρευρισκόμενους ενώ εργάζεστε. Η απόσπαση της προσοχής μπορεί να προκαλέσει απώλεια ελέγχου του εργαλείου.

2) Ηλεκτρική ασφάλεια

α. Τα βύσματα του ηλεκτρικού εργαλείου πρέπει να ταιριάζουν με την πρίζα. Δεν πρέπει ποτέ να τροποποιηθεί με κανέναν τρόπο

βύσματα. Μη χρησιμοποιείτε κανέναν προσαρμογέα με γειωμένα (γειωμένα) ηλεκτρικά εργαλεία.

Τα μη τροποποιημένα βύσματα και οι προσαρμοσμένες πρίζες θα μειώσουν τον κίνδυνο ηλεκτροπληξίας.

β. Αποφύγετε την επαφή του σώματος με γειωμένα αντικείμενα ή επιφάνειες όπως σωλήνες, καλοριφέρ, κουζίνες,

ψυγείο Υπάρχει αυξημένος κίνδυνος ηλεκτροπληξίας εάν το σώμα σας είναι γειωμένο.

γ. Μην εκθέτετε τα ηλεκτρικά εργαλεία σε βροχή ή υγρασία. Το νερό μπαίνει τα ηλεκτρικά εργαλεία αυξάνουν τον κίνδυνο ηλεκτροπληξίας.

δ. Μην χρησιμοποιείτε υπερβολικά το καλώδιο. Ποτέ μην χρησιμοποιείτε το καλώδιο για να το μεταφέρετε, να τραβήξετε ή να το αποσυνδέσετε ηλεκτρικό εργαλείο. Κρατήστε το καλώδιο μακριά από θερμότητα, λάδι, αιχμηρές άκρες ή κινούμενα μέρη. Τα κατεστραμμένα ή μπερδεμένα καλώδια αυξάνουν τον κίνδυνο ηλεκτροπληξίας.

ε. Όταν χρησιμοποιείτε το εργαλείο σε εξωτερικούς χώρους, χρησιμοποιήστε ένα καλώδιο επέκτασης που είναι κατάλληλο για την εφαρμογή.

στ. Η χρήση καλωδίου κατάλληλου για εξωτερική χρήση μειώνει τον κίνδυνο ηλεκτροπληξίας.

ζ. Εάν η λειτουργία ενός ηλεκτρικού εργαλείου σε υγρό μέρος είναι αναπόφευκτη, χρησιμοποιήστε μια πηγή ρεύματος προστατεύεται από συσκευή υπολειπόμενου ρεύματος (RCD). Η χρήση RCD μειώνει τον κίνδυνο ηλεκτροπληξίας ηλεκτρικό ρεύμα. ΣΗΜΕΙΩΣΗ Ο όρος "συσκευή υπολειπόμενου ρεύματος (RCD)" μπορεί να αντικατασταθεί

όρος "Διακόπτης κυκλώματος σφάλματος γείωσης (GFCI)" ή "Διακόπτης κυκλώματος διαρροής γείωσης (ELCB)".

3) Προσωπική ασφάλεια

α. Μείνετε σε εγρήγορση, παρακολουθήστε το εργαλείο και χρησιμοποιήστε την κοινή λογική όταν χειρίζεστε το εργαλείο

ημέρα Μη χρησιμοποιείτε το εργαλείο όταν είστε κουρασμένοι ή υπό την επήρεια ναρκωτικών, αλκοόλ ή φαρμάκων

ότι. Μια στιγμή απροσεξίας κατά τη λειτουργία των ηλεκτρικών εργαλείων μπορεί να οδηγήσει σε σοβαρό προσωπικό τραυματισμό.

β) Χρησιμοποιήστε μέσα ατομικής προστασίας. Να φοράτε πάντα γυαλιά ασφαλείας, προστατευτικός εξοπλισμός,

όπως μάσκα σκόνης, αντιολισθητικά παπούτσια, κράνος ή προστασία ακοής, που χρησιμοποιούνται σε

κατάλληλες συνθήκες, μειώνουν τους τραυματισμούς.

γ. Αποτρέψτε την ακούσια εκκίνηση. Πριν συνδέσετε σε πηγή ρεύματος ή/και μπαταρία, βεβαιωθείτε ότι ο διακόπτης είναι στη θέση απενεργοποίησης πριν σηκώσετε ή μεταφέρετε το εργαλείο.

Μεταφορά ηλεκτρικών εργαλείων με το δάχτυλό σας στον διακόπτη ή τροφοδοσία ηλεκτρικών εργαλείων με τον διακόπτη ενεργοποιημένο

ευνοεί ατυχήματα.

δ. Αφαιρέστε το εργαλείο ρύθμισης ή το κλειδί πριν ενεργοποιήσετε το ηλεκτρικό εργαλείο.

Κλειδί ή ένα εργαλείο που έχει μείνει σε ένα περιστρεφόμενο μέρος του ηλεκτρικού εργαλείου μπορεί να προκαλέσει τραυματισμό

σώμα.

ε. Μην υπερβαίνετε. Διατηρείτε πάντα την ισορροπία και τη σωστή στάση του σώματος. Το κάνει δυνατό καλύτερος έλεγχος του ηλεκτρικού εργαλείου σε απροσδόκητες καταστάσεις.

στ. Πρέπει να φοράτε κατάλληλο ρουχισμό. Μη φοράτε φαρδιά ρούχα ή κοσμήματα.

Μαλλιά

και τα ρούχα μακριά από κινούμενα μέρη. Φαρδιά ρούχα, κοσμήματα ή μακριά μαλλιά μπορούν να μείνουν παγιδευμένα σε κινούμενα μέρη.

ζ. Εάν παρέχονται εγκαταστάσεις για τη σύνδεση των εγκαταστάσεων συλλογής σκόνης, βεβαιωθείτε ότι είναι κατώτερες

εφαρμόζονται και εφαρμόζονται σωστά. Η συλλογή σκόνης μπορεί να μειώσει τους κινδύνους από σκονισμένες ατμόσφαιρες.

η. Μην αφήνετε τη συνήθεια της συχνής χρήσης του εργαλείου να σας αφήνει εφησυχάστε και αγνοήστε τους κανόνες ασφαλείας του εργαλείου. Η απρόσεκτη λειτουργία μπορεί σε κλάσματα δευτερολέπτου προκαλέσει σοβαρό τραυματισμό.

4) Χρήση και φροντίδα ηλεκτρικών εργαλείων

α. Μην πιέζετε το ηλεκτρικό εργαλείο. Χρησιμοποιήστε το σωστό ηλεκτρικό εργαλείο για η αίτησή σου. Το σωστό ηλεκτρικό εργαλείο θα κάνει τη δουλειά καλύτερα και

ασφαλέστερα με ρυθμό έως και kt

που σχεδιάστηκε.

β. Μην χρησιμοποιείτε το ηλεκτρικό εργαλείο εάν ο διακόπτης δεν ενεργοποιεί ή απενεργοποιεί τη συσκευή. Κάθε ένα ηλεκτρικό εργαλείο που δεν μπορεί να ελεγχθεί με το διακόπτη είναι επικίνδυνο και πρέπει να επισκευαστεί.

γ. Αποσυνδέστε το φως από την πηγή ρεύματος και/ή αφαιρέστε την μπαταρία, εάν είναι αποσπώμενη, από το εργαλείο πριν κάνετε οποιεσδήποτε ρυθμίσεις ή αλλάξετε αξεσουάρ αποθήκευση. Τέτοια προληπτικά μέτρα ασφαλείας μειώνουν τον κίνδυνο ατυχημάτων εκκίνηση του ηλεκτρικού εργαλείου.

δ. Αποθηκεύστε τα ηλεκτρικά εργαλεία σε αδράνεια μακριά από παιδιά και μην τα αφήνετε χειρίζονται ηλεκτρικά εργαλεία από άτομα που δεν είναι εξοικειωμένα με το ηλεκτρικό εργαλείο ή το παρόν εγχειρίδιο εντολή. Τα ηλεκτρικά εργαλεία είναι επικίνδυνα στα χέρια μη εκπαιδευμένων χρηστών.

ε. Συντηρήστε το ηλεκτρικό εργαλείο και τα εξαρτήματα. Ελέγξτε για κακή ευθυγράμμιση ή εμπλοκή κινούμενων μερών, είτε έχει υπάρξει θραύση στοιχείων και αν δεν υπάρχουν σπασίματα άλλες περιστάσεις που μπορεί να επηρεάσουν δυσμενώς τη λειτουργία του ηλεκτρικού εργαλείου. Σε περίπτωση που έχει υποστεί ζημιά, επισκευάστε το ηλεκτρικό εργαλείο πριν από τη χρήση. Πολλά ατυχήματα προκαλούνται άσχημα συντηρημένο ηλεκτρικό εργαλείο.

στ. Διατηρείτε τα κοπτικά εργαλεία αιχμηρά και καθαρά. Σωστά συντηρημένα εργαλεία κοπής με αιχμηρές άκρες Οι κοπτικές άκρες είναι λιγότερο πιθανό να μπλοκάρουν και ελέγχονται ευκολότερα.

ζ. Χρησιμοποιήστε το ηλεκτρικό εργαλείο, τα εξαρτήματα, τα τρυπάνια κ.λπ. σύμφωνα με τις οδηγίες, ανάλογα με τις συνθήκες και την εργασία να ολοκληρωσω. Η χρήση ηλεκτρικού εργαλείου που δεν προορίζεται μπορεί να έχει ως αποτέλεσμα επικίνδυνη η κατάσταση.

η. Διατηρείτε τις λαβές και τις επιφάνειες συγκράτησης στεγνές, καθαρές και απαλλαγμένες από λάδια και λίπη. Γλιστερές λαβές και Οι επιφάνειες λαβής δεν επιτρέπουν την ασφαλή λειτουργία και τον έλεγχο του εργαλείου σε απροσδόκητες καταστάσεις καταστάσεις.

5) Service συσκευής

θ. Το σέρβις ενός ηλεκτρικού εργαλείου πρέπει να γίνεται μόνο από εξειδικευμένο προσωπικό πανομοιότυπα ανταλλακτικά. Αυτό θα διατηρήσει το ηλεκτρικό εργαλείο ασφαλές.

ΟΔΗΓΙΕΣ ΑΣΦΑΛΕΙΑΣ ΓΙΑ ΤΡΥΠΑΝΙ ΚΟΛΩΝΩΝ

α. Το τρυπάνι πρέπει να είναι σωστά ασφαλισμένο. Ένα τρυπάνι που δεν το κάνει είναι σωστά στερεωμένο/δεμένο, μπορεί να μετακινηθεί ή να ανατραπεί, προκαλώντας προσωπικός τραυματισμός.

β) Το τεμάχιο εργασίας πρέπει να στερεωθεί ή να στερεωθεί στο στήριγμα του τεμαχίου εργασίας. Οχι μην τρυπάτε εξαρτήματα που είναι πολύ μικρά για να χωρέσουν με ασφάλεια. κράτημα Το τεμάχιο εργασίας με το χέρι κατά τη λειτουργία μπορεί να προκαλέσει τραυματισμό.

γ. Μη φοράτε γάντια. Τα γάντια μπορεί να εμπλακούν σε περιστρεφόμενα μέρη ή τσιπς, γεγονός που μπορεί να οδηγήσει σε τραυματισμό σε προσωπικό τραυματισμό.

δ. Κρατήστε τα χέρια σας μακριά από την περιοχή διάτρησης ενώ το εργαλείο λειτουργεί. επαφή με το περιστρεφόμενο εξαρτήματα ή τσιπ μπορεί να προκαλέσουν προσωπικό τραυματισμό.

ε. Βεβαιωθείτε ότι το εξάρτημα περιστρέφεται πριν εισέλθετε στο τεμάχιο εργασίας. Στον αντίποδα

Διαφορετικά, το εξάρτημα μπορεί να μπλοκάρει στο τεμάχιο εργασίας, προκαλώντας το απροσδόκητο

μετατόπιση τεμαχίου εργασίας και προσωπικός τραυματισμός.

στ. Εάν μπλοκάρει ένα εξάρτημα, σταματήστε να ασκείτε πίεση προς τα κάτω και απενεργοποιήστε το μηχάνημα.

Ελέγξτε και προβείτε σε διορθωτικές ενέργειες για να εξαλείψετε την αιτία της εμπλοκής.

Το τσίμπημα μπορεί να προκαλέσει απροσδόκητη κίνηση του τεμαχίου εργασίας και να προκαλέσει τραυματισμό

ζ. Αποφύγετε τα μεγάλα τσιπ διακόπτοντας τακτικά την πίεση προς τα κάτω. Αιχμηρά μεταλλικά τσιπ μπορεί

προκαλέσει τσίμπημα και προσωπικό τραυματισμό.

η. Μην καθαρίζετε ποτέ τα τσιπ από την περιοχή διάτρησης ενώ το εργαλείο λειτουργεί. Για να αφαιρέσετε τα τσιπ, μετακινήστε το στην άκρη

μακριά από το αντικείμενο εργασίας, απενεργοποιήστε το εργαλείο και περιμένετε να σταματήσει να κινείται το εξάρτημα.

Χρησιμοποιήστε εργαλεία όπως βούρτσα ή γάντζο για να αφαιρέσετε τα τσιπ. Επαφή με περιστρεφόμενα μέρη ή μέσα

μπορεί να προκαλέσει προσωπικό τραυματισμό.

θ. Τα προσαρτήματα με ονομαστική ταχύτητα πρέπει να έχουν τιμή τουλάχιστον ίση με τη μέγιστη ταχύτητα

αναγράφεται στο ηλεκτρικό εργαλείο. Τα αξεσουάρ που λειτουργούν σε ταχύτητες υψηλότερες από την ονομαστική ταχύτητα ενδέχεται να αποτύχουν σπάσει και καταρρέει.

- Φοράτε προστατευτικά ακοής

- Μην κάνετε ποτέ τις προειδοποιητικές ετικέτες σε ένα ηλεκτρικό εργαλείο δυσανάγνωστες.

- Τοποθετήστε το ηλεκτρικό εργαλείο σε μια συμπαγή, επίπεδη και επίπεδη επιφάνεια. Εάν το ηλεκτρικό εργαλείο θα

γλιστρήσει ή ταλαντευτεί, το τρυπάνι μπορεί να μην λειτουργεί ομαλά και με ασφάλεια.

- Διατηρείτε την περιοχή εργασίας καθαρή εκτός από το τεμάχιο εργασίας. Ψιόγυθ αντικείμενα με αιχμηρές άκρες μπορεί να προκαλέσουν τραυματισμό. Τα μείγματα υλικών είναι ιδιαίτερα

επικίνδυνος. Η σκόνη ελαφρού μετάλλου μπορεί να καεί ή να εκραγεί.

- Ρυθμίστε τη σωστή ταχύτητα περιστροφής πριν ξεκινήσετε την εργασία. Πρταχύτητα περιστροφής πρέπει να είναι

προσαρμοσμένο στη διάμετρο του τρυπανιού και στο υλικό που πρόκειται να τρυπηθεί. Εάν η ταχύτητα έχει ρυθμιστεί λανθασμένα

ταχύτητα περιστροφής, το τρυπάνι μπορεί να μπλοκάρει στο τεμάχιο εργασίας.

- Το τρυπάνι μπορεί να μετακινηθεί προς το τεμάχιο εργασίας μόνο όταν το μηχάνημα είναι ενεργοποιημένο. Σε

Διαφορετικά υπάρχει κίνδυνος εμπλοκής του τρυπανιού στο τεμάχιο εργασίας

τεμάχιο εργασίας και περιστροφή του τεμαχίου εργασίας με το τρυπάνι. Αυτό μπορεί να οδηγήσει σε τραυματισμό.

- Μην βάζετε τα χέρια σας στην περιοχή εργασίας του τρυπανιού ενώ λειτουργεί το ηλεκτρικό εργαλείο. Όταν έρχεται σε επαφή με την άκρη

υπάρχει κίνδυνος τραυματισμού.

- Μην αφαιρείτε ποτέ τα τσιπ από την περιοχή διάτρησης ενώ το ηλεκτρικό εργαλείο λειτουργεί. Να έρχεσαι πάντα πρώτος

βάλτε τον μηχανισμό κίνησης στη θέση ετοιμότητας και μετά ενεργοποιήστε το ηλεκτρικό εργαλείο.

· Μην αφαιρείτε τα συσσωρευμένα τσιπς με γυμνά χέρια. Υπάρχει κίνδυνος τραυματισμού, ειδικά από τη ζέστη και αιχμηρά μεταλλικά ρινίσματα.

· Αφαιρέστε τα μακριά τσιπ διακόπτοντας τη διάτρηση με μια σύντομη στροφή προς τα πίσω του περιστροφικού τροχού. Οι μακριές μάρκες μπορούν προκαλέσει προσωπικό τραυματισμό.

· Διατηρείτε τις λαβές στεγνές, καθαρές και απαλλαγμένες από λάδια και λίπη. Οι λιπαρές, καλυμμένες με λάδι λαβές είναι ολισθηρές και οδηγούν σε απώλεια ελέγχου του μηχανήματος.

· Το τεμάχιο εργασίας δεν πρέπει να κρεμάει πολύ. Διαφορετικά, δεν είναι δυνατή η διασφάλιση

πίεση. Το τεμάχιο εργασίας δεν πρέπει να είναι ούτε πολύ μικρό ούτε πολύ μεγάλο.

· Χρησιμοποιήστε σφιγκτήρες για να κρατήσετε το τεμάχιο εργασίας στη θέση του. Δεν πρέπει να εργαστείτε

αντικείμενα πολύ μικρά για να τα προσαρτήσετε. Εάν κρατάτε το τεμάχιο εργασίας με το χέρι σας, δεν μπορείτε να το φτιάξετε

κρατήστε το αρκετά σφιχτά για να μην στριφογυρίζει και μπορείτε να κοπείτε.

· Εάν μπλοκάρει το τρυπάνι, απενεργοποιήστε αμέσως το ηλεκτρικό εργαλείο. Το τρυπάνι κολλάει,

όταν: το εργαλείο είναι υπερφορτωμένο ή το τεμάχιο εργασίας έχει μπλοκάρει.

· Μην αγγίζετε το τρυπάνι μετά τη χρήση μέχρι να κρυώσει. Το τρυπάνι μπορεί να είναι πολύ ζεστό.

Ελέγχετε τακτικά την κατάσταση του καλωδίου και επισκευάστε το μόνο σε εξουσιοδοτημένο κέντρο

εξυπηρέτηση πελατών. Ένα κατεστραμμένο ηλεκτρικό καλώδιο προέκτασης πρέπει να αντικατασταθεί. Αυτό θα κρατήσει το εργαλείο ασφαλής.

· Αποθηκεύστε το εργαλείο σε ασφαλές μέρος όταν δεν χρησιμοποιείται. Η θέση αποθήκευσης πρέπει να είναι

στεγνό και κλειδωμένο. Αυτό αποτρέπει τη ζημιά στο ηλεκτρικό εργαλείο κατά την αποθήκευση ή τη συντήρηση από άπειρα άτομα.

· Μην αφήνετε ποτέ το εργαλείο χωρίς επίβλεψη μέχρι να σταματήσει τελείως.

Περιστρεφόμενο τρυπάνι μπορεί να προκαλέσει τραυματισμό.

· Μη χρησιμοποιείτε ηλεκτρικό εργαλείο με χαλασμένο καλώδιο.

· Μην αγγίζετε ένα κατεστραμμένο καλώδιο και βγάλτε το φισ από την πρίζα εάν το καλώδιο έχει καταστραφεί κατά τη λειτουργία εργασίας. Τα κατεστραμμένα καλώδια αυξάνουν τον κίνδυνο ηλεκτροπληξία. Υπολειπόμενος κίνδυνος

● Αυτή η συσκευή έχει κατασκευαστεί σύμφωνα με την τρέχουσα κατάσταση της τέχνης και τις αναγνωρισμένες τεχνικές προδιαγραφές απαιτήσεις ασφαλείας. Ωστόσο, μπορεί να προκύψουν μεμονωμένοι κίνδυνοι κατά τη λειτουργία υπολειπόμενο.

● Κίνδυνοι για την υγεία μπορεί να προκληθούν από τη χρήση λανθασμένων ηλεκτρικών καλωδίων τροφοδοτικά.

● Παρά τη λήψη όλων των προφυλάξεων, μπορεί να εξακολουθεί να υπάρχει κάποιος αφανής κίνδυνος υπολειπόμενο.

- Ο υπολειπόμενος κίνδυνος μπορεί να ελαχιστοποιηθεί εάν ακολουθηθούν οι οδηγίες ασφάλεια και προβλεπόμενη χρήση και ολόκληρο το εγχειρίδιο οδηγιών.
- Μην φορτώνετε το μηχάνημα άσκοπα: η υπερβολική πίεση κατά τη λειτουργία θα καταστρέψει γρήγορα τη λεπίδα, η οποία θα μειώσει την απόδοση της μηχανής κατά τη μηχανική κατεργασία και την ακρίβεια της κοπής.
- Κατά την κοπή πλαστικών πρέπει να χρησιμοποιούνται πάντα σφιγκτήρες: τα εξαρτήματα που θα κοπούν πρέπει να στερεώνεται πάντα ανάμεσα στους σφιγκτήρες.
- Αποφύγετε την κατά λάθος εκκίνηση της συσκευής: το κουμπί εργασίας δεν πρέπει να πιέζεται προς τα κάτω όταν εισάγετε το φινι στην πρίζα.
- Χρησιμοποιήστε το εργαλείο όπως συνιστάται σε αυτό το εγχειρίδιο. Ως αποτέλεσμα, το τρυπάνι εγγυάται το βέλτιστο εκτέλεση.
- Κατά τη λειτουργία της συσκευής, τα χέρια δεν πρέπει ποτέ να βρίσκονται στη ζώνη επεξεργασίας. Πριν προχωρήσετε σε οποιαδήποτε λειτουργία, αφήστε το κουμπί ελέγχου και απενεργοποιήστε το μηχάνημα.
- Πριν πραγματοποιήσετε οποιαδήποτε ρύθμιση, συντήρηση ή σέρβις, αποσυνδέστε το φινι!

Οδηγίες Εγκατάστασης

ΠΡΟΕΙΔΟΠΟΙΗΣΗ! Μην συνδέετε ποτέ τη συσκευή στην πρίζα στο παρελθόν όλες τις εγκαταστάσεις και τις ρυθμίσεις και πριν διαβάσετε και κατανοήσετε τις οδηγίες σχετικά με την ασφάλεια και τη λειτουργία της συσκευής.

Ανοίξτε και τοποθετήστε την πτυσσόμενη βάση σε μια σταθερή και επίπεδη επιφάνεια που μπορεί να υποστηρίξει το βάρος η ίδια η συσκευή και τα υλικά εργασίας. Όταν τοποθετείτε τη συσκευή σε μια επιφάνεια, βεβαιωθείτε Θα πρέπει να είστε ιδιαίτερα προσεκτικοί. Ελέγξτε ότι η πηγή ρεύματος και η πρίζα είναι συμβατά με τη συσκευή. Οποιαδήποτε πληροφορία/ για πληροφορίες για το τροφοδοτικό μπορείτε να βρείτε στην πινακίδα τύπου της συσκευής. Οποιοσδήποτε αλλαγές πρέπει να υπάρχουν πάντα εκτελείται από εξειδικευμένο ηλεκτρολόγο.

ΠΡΟΕΙΔΟΠΟΙΗΣΗ! Αυτή η συσκευή πρέπει να είναι γειωμένη. Αν η απάντησή δεν θα υπάρχει γείωση υπό τον όρο, μπορεί να προκληθεί ηλεκτροπληξία. Βεβαιωθείτε ότι η πρίζα είναι ενεργοποιημένη γειωμένος. Εάν έχετε οποιαδήποτε αμφιβολία, επικοινωνήστε με έναν εξειδικευμένο ηλεκτρολόγο

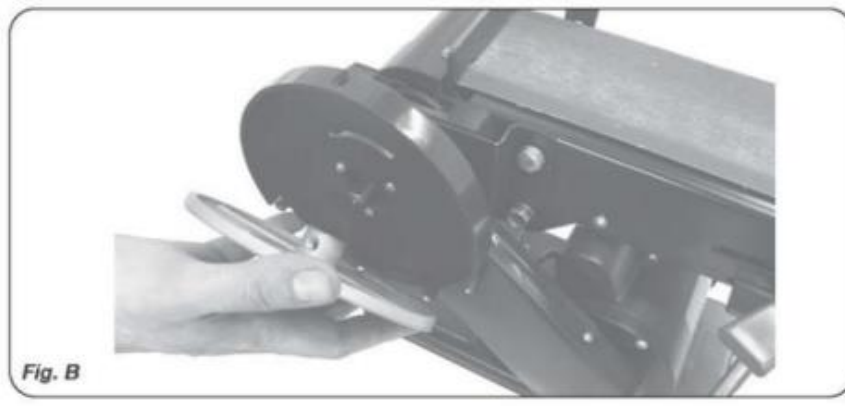
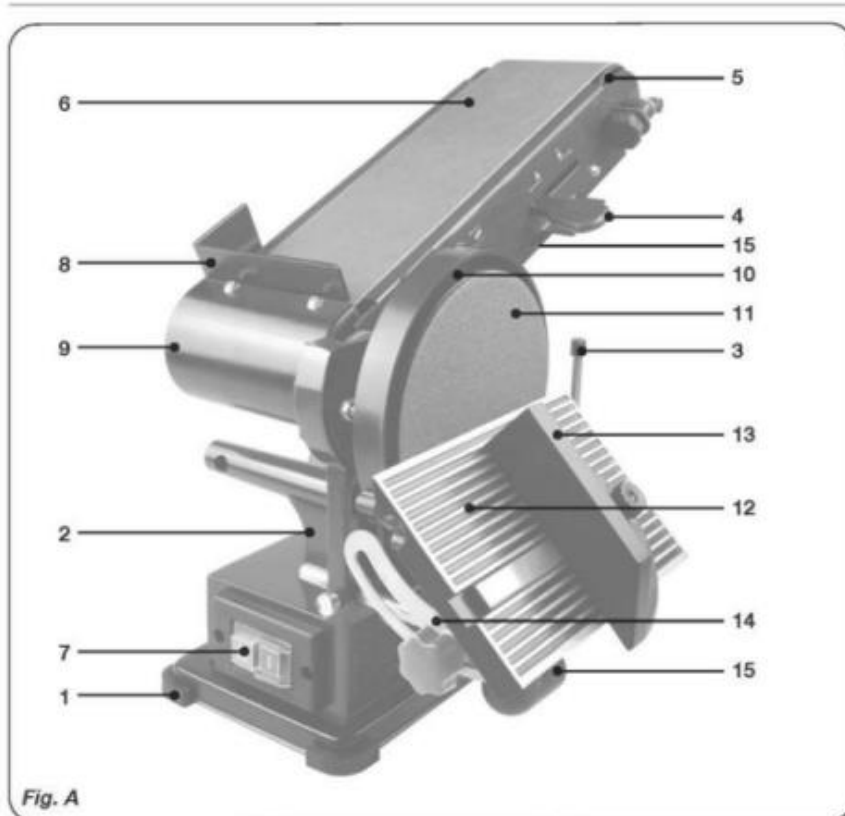

ΠΕΡΙΓΡΑΦΗ ΣΤΟΙΧΕΙΩΝ ΕΡΓΑΛΕΙΟΥ

1. Πλαίσιο μηχανής
2. Κινητήρας
3. Ασφάλιση κυλίνδρων και παράλληλη κίνηση
4. Σφιγκτήρας πόρτης
5. Κύλινδρος κίνησης
6. Ζώνη λείανσης
7. Κύριος διακόπτης
8. Χώρισμα
9. Οδηγός κύλινδρος
10. Δίσκος αλουμινίου
11. Δίσκος λείανσης
12. Πλάκα εργασίας
13. Μετρητής γωνίας
14. Μοχλός προβόλου
15. Σύνδεση της ηλεκτρικής σκούπας

ΕΓΚΑΤΑΣΤΑΣΗ

Εγκατάσταση

Αποφύγετε τη χρήση μακριών καλωδίων επέκτασης. Μην ξεχάσετε να αφήσετε αρκετό χώρο τριγύρω μηχανήματα για τα είδη που θα τρίψετε.

- Τοποθετήστε το πλαίσιο του μηχανήματος στο μπροστινό μέρος και πιέστε τα τέσσερα λαστιχένια κουμπιά στη βάση του πλαισίου.

- Το πλαίσιο του μηχανήματος, ο δίσκος αλουμινίου (10) και η πλάκα εργασίας (12) παραδίδονται σε ξεχωριστή συσκευασία.

- Σπρώξτε τον δίσκο αλουμινίου πάνω στον πείρο και στερεώστε τον με το μάνδαλο στην εσοχή στο πλάι του δίσκου

(Εικ. Β-Δ).

- Τοποθετήστε την πλάκα εργασίας (12) με τον πείρο στο πλαίσιο του μηχανήματος και στερεώστε την πλάκα εργασίας με το μάνδαλο μέσα

τοίχο πλαισίου μηχανής. Ελέγξτε με μια τετράγωνη γωνία τοποθετημένη μεταξύ των πλακών και το τρίψιμο που η γωνία είναι ακριβώς 90° (Εικ. Ε).

- Εάν χρειάζεται, ρυθμίστε αυτή τη γωνία χρησιμοποιώντας το δείκτη βαθμονόμησης.

- Το μετρητή γωνίας (13), που παρέχεται επίσης χωριστά, μπορεί να τοποθετηθεί στην πλάκα εργασίας (12). Χρησιμοποιώντας το μετρητή γωνίας, μπορείτε να προσδιορίσετε με ακρίβεια τη γωνία λείανσης.

- Το διάφραγμα του ιμάντα τριβείου (8) μπορεί να τοποθετηθεί πίσω από το επάνω μάνδαλο του προστατευτικού ιμάντα

σφηνοειδής. Με αυτόν τον τρόπο, το τεμάχιο εργασίας μπορεί να πιαστεί σταθερά ακριβώς δίπλα στον ιμάντα χωρίς δέσιμο λιγότερο κίνδυνο.

- Συνδέστε την ηλεκτρική σκούπα στις συνδέσεις της ηλεκτρικής σκούπας (15).

Για να αποτρέψετε το τεμάχιο εργασίας ή τα δάχτυλα να πιαστούν ανάμεσα στην πλάκα πλάκα εργασίας (12) και δίσκος λείανσης (11) κενό μεταξύ της πλάκας εργασίας (12) και του δίσκου λείανσης (11) δεν πρέπει να υπερβαίνει τα 1,6 mm.

Επιλογή γυαλόχαρτου

Γενικά, τα περισσότερα υλικά μπορούν να λειανθούν με χοντρό γυαλόχαρτο. Λεπτό χαρτί λειαντικό (P 150) χρησιμοποιείται για γυάλισμα. Η ανώμαλη επιφάνεια επεξεργάζεται πρώτα με χοντρό χαρτί, αλέθοντάς το μέχρι να ομογενοποιηθεί. Στη συνέχεια εφαρμόζεται γυαλόχαρτο μεσαίου χονδρού για να αφαιρέσετε τις γρατσουνιές που προκαλούνται από τον πρώτο τύπο χαρτιού. Χρησιμοποιείται λεπτό γυαλόχαρτο κάτω στίλβωμα. Συνεχίζουμε το τρίψιμο μέχρι να γίνει λεία η επιφάνεια.

Τοποθέτηση γυαλόχαρτου

Εικ F - H

Όταν κρατάτε το τριβείο με το δίσκο λείανσης προς το μέρος σας, ο ιμάντας λείανσης κινείται προς τα δεξιά προς τα αριστερά κατά μήκος της κορυφής του μηχανήματος. Λόγω αυτής της κατεύθυνσης περιστροφής, το τεμάχιο εργασίας θα γίνει

πιέζεται στη δεξιά πλευρά του διαφράγματος. Το βέλος στο εσωτερικό υποδεικνύει τη σωστή κατεύθυνση του ιμάντα λείανσης

(βλέπε εικόνα). Εάν δεν υποδεικνύεται κατεύθυνση, ο ιμάντας λείανσης πρέπει να τοποθετηθεί έτσι ώστε να βλέπει προς τα έξω

το τρίτο μέρος της επαφής κατευθύνθηκε προς την κατεύθυνση της περιστροφής του ιμάντα. Επομένως, η σωστή τοποθέτηση των ταινιών

είμαστε πολύ σημαντικοί. Το μηχανήμα χρησιμοποιεί τυπικούς ιμάντες λείανσης 100 x 915 mm (6).

- Βγάλτε το φινι από την πρίζα.

- Περιστρέψτε τον σφικτήρα πόρπης τελείως δεξιόστροφα για να χαλαρώσετε τους κυλίνδρους κίνησης (4).

- Τεντώστε τον ιμάντα λείανσης κατά μήκος και των δύο κυλίνδρων κίνησης, ξεκινώντας από το πίσω μέρος του μηχανήματος.

- Γυρίστε τον σφικκτήρα της πόρπης μέχρι τέρμα προς τα αριστερά.

Ο ιμάντας λείανσης πρέπει να είναι πλήρως τεντωμένος.

- Ρυθμίστε τον κύλινδρο κίνησης κάθετα προς την κατεύθυνση των ιμάντων λείανσης χρησιμοποιώντας το παξιμάδι στον δεξιό κύλινδρο.

Η κατεύθυνση της κίνησης του ιμάντα έχει ρυθμιστεί σωστά εάν οι πλευρές του ιμάντα λείανσης είναι παράλληλες με την πλάκα φορέας.

Δίσκος λείανσης

Εικ Δ

Για τη λείανση δίσκων χρησιμοποιούνται φύλλα χαρτιού ή Velcro. Τυπική διάμετρος φύλλου

είναι 150 χλστ. Τα φύλλα είναι αυτοκόλλητα.

Κατακόρυφη θέση του ιμάντα λείανσης

Εικ. Ι

Για να αυξήσετε τη χρησιμότητα του ιμάντα λείανσης, μπορείτε να χρησιμοποιήσετε και την κάτω πλευρά του, γιατί δεν υπάρχει κανένας

πίσω πλάκα εκεί. Για να διευκολυνθεί η πρόσβαση στο κάτω μέρος, ο ιμάντας μπορεί να τοποθετηθεί στη θέση του

κατακόρυφος.

- Χρησιμοποιήστε ένα κλειδί υποδοχής για να χαλαρώσετε τα δύο παξιμάδια στο μπροστινό μέρος του τριβείου, δίπλα στον άξονα του αριστερού κυλίνδρου κίνησης.

- Ανυψώστε τον ιμάντα λείανσης στην επιθυμητή θέση.

- Σφίξτε ξανά και τα δύο παξιμάδια.

- Το τεμάχιο εργασίας μπορεί πλέον να στηρίζεται στον πάγκο εργασίας και όχι στον ιμάντα λείανσης.

- Σφίξτε το νήμα στο πίσω μέρος του μηχανήματος.

- Η πλάκα εργασίας που χρησιμοποιείται για το δίσκο λείανσης μπορεί τώρα να ωθηθεί με μια καρφίτσα στην οπή στο πλαίσιο του μηχανήματος, στην αριστερή πλευρά του μύλου.

- Σφίξτε το νήμα στο πίσω μέρος του μηχανήματος.

- Η πλάκα εργασίας μπορεί τώρα να χρησιμοποιηθεί ως στήριγμα κατά το τρίψιμο ενός τεμαχίου εργασίας με ιμάντα λείανσης.

ΥΠΗΡΕΣΙΑ

- Για να ξεκινήσετε το μύλο, πατήστε το διακόπτη στη θέση '1'.

- Για να απενεργοποιήσετε τον μύλο, γυρίστε τον ίδιο διακόπτη στη θέση '0'.

- Διατηρείτε πάντα το καλώδιο τροφοδοσίας μακριά από κινούμενα μέρη του μηχανήματος.

- Δεν χρειάζεται να πιέσετε προς τα κάτω το τεμάχιο εργασίας - αυτό μπορεί μόνο να μειώσει την ταχύτητα του δίσκου λείανσης

Ο ιμάντας και ο δίσκος λείανσης που περιλαμβάνονται σε αυτό το τριβείο είναι κατάλληλοι για λείανση μετάλλων, ξύλου και συνθετικές επιφάνειες. Κρατάτε πάντα σταθερά το τεμάχιο εργασίας

τεμάχιο εργασίας κατά τη διάρκεια της λείανσης. Δεν απαιτείται επιπλέον πίεση για αυτό.

Μετακινήστε το τεμάχιο εργασίας

τεμάχιο εργασίας πάνω και κάτω πάνω από τον ιμάντα λείανσης για να αποφευχθεί η φθορά του ιμάντα και του δίσκου λείανσης

ένα μέρος. Τα στρογγυλά τεμάχια μπορούν να λειανθούν με τα άκρα του ιμάντα λείανσης.

Αντικείμενα μεγαλύτερα από ο ίδιος ο μύλος μπορεί να τριφτεί μετά την αφαίρεση του διαφράγματος.

Σημείωση: Για να αποφευχθεί η αποκόλληση, το ξύλο πρέπει πάντα να τρίβεται κατά μήκος των κόκκων του. Προκειμένου να ληφθεί μια όσο το δυνατόν λεία επιφάνεια, η μέθοδος «αποστράγγισης σωματιδίων σε επιφάνεια." Συνιστάται στο γεγονός ότι μετά το αρχικό τρίψιμο, η επιφάνεια είναι εμποτισμένη με βρεγμένο πανί ή σφουγγάρι και αφήστε το να στεγνώσει. Ορισμένες ίνες ξύλου διογκώνονται περισσότερο από τα υπόλοιπα, οδηγώντας σε μια πιο τραχιά επιφάνεια από πριν. Τότε θα έπρεπε τρίψτε το επάνω στρώμα με λεπτό γυαλόχαρτο, με αποτέλεσμα να πάρουμε πολλά περισσότερα λεία επιφάνεια. Ωστόσο, αυτή η μέθοδος δεν πρέπει να χρησιμοποιείται για βερνικωμένο ξύλο γιατί Το χρώμα μπορεί να σκάσει όταν εκτίθεται στην υγρασία.

ΣΥΝΤΗΡΗΣΗ

Καθαρίζετε τακτικά το περίβλημα του μηχανήματος με ένα μαλακό πανί, κατά προτίμηση μετά από κάθε χρήση. Βεβαιωθείτε ότι υπάρχουν τρύπες οι αεραγωγοί είναι απαλλαγμένοι από σκόνη, σκόνη και βρωμιά. Αφαιρέστε την επίμονη βρωμιά με ένα μαλακό, υγρό πανί/σαπουνάδα. Μην χρησιμοποιείτε διαλύτες όπως βενζίνη, οινόπνευμα, αμμωνία κ.λπ. Τέτοιες ουσίες χημικά θα καταστρέψουν τα πλαστικά μέρη.

Αντικαταστήστε τα καλώδια ρεύματος

Εάν το καλώδιο τροφοδοσίας είναι κατεστραμμένο, πρέπει να αντικατασταθεί από τον κατασκευαστή ή τον αντιπρόσωπό του

αντιπρόσωπος σέρβις ή παρόμοια ειδικευμένο άτομο για την αποφυγή κινδύνου.

Αντικατάσταση του βύσματος τροφοδοσίας AC (μόνο στο Ηνωμένο Βασίλειο)

Εάν το βύσμα τριών ακίδων που παρέχεται με τη συσκευή καταστραφεί και πρέπει να αντικατασταθεί, πρέπει να αντικατασταθεί καταστρέψτε σωστά και αντικαταστήστε με βύσμα με ασφάλεια εγκεκριμένο κατά BS 1363/13A τηρώντας τα ακόλουθα οδηγίες καλωδίωσης. Τα καλώδια στο καλώδιο τροφοδοσίας είναι χρωματικά κωδικοποιημένα σύμφωνα με τον προσδιορισμό

με κωδικό:

- μπλε μηδέν
- καφέ με ενέργεια

Επειδή τα χρώματα των συρμάτων στο σύρμα

Το τροφοδοτικό της συσκευής μπορεί να μην ταιριάζει με τη χρωματική κωδικοποίηση των ακίδων στο βύσμα, στη θέση

όπως περιγράφεται παρακάτω:

- Το μπλε καλώδιο πρέπει να συνδεθεί στο N ή στον έγχρωμο ακροδέκτη μαύρος.
- Το καλώδιο με την σήμανση καφέ πρέπει να συνδεθεί στον ακροδέκτη που επισημαίνεται με το γράμμα L ή με χρώμα το κόκκινο.

Τεχνικές προδιαγραφές

Τάση 230~ 50Hz

Κατανάλωση ισχύος 650W

Ταχύτητα ζώνης λείανσης χωρίς φορτίο 292 m/min

Ταχύτητα δίσκου λείανσης χωρίς φορτίο 1450 /min

Διαστάσεις ιμάντα λείανσης 915 X 100 mm

Διαστάσεις δίσκος λείανσης \varnothing 150 mm

Βάρος 12,2 kg

Lpa (ηχητική πίεση) 77+3 dB(A)

Lwa (ακουστικό δυναμικό) 90+3 dB(A)

Το επίπεδο εκπομπής κραδασμών που αναφέρεται σε αυτό το εγχειρίδιο έχει μετρηθεί σύμφωνα με μια τυποποιημένη δοκιμή καθορίζεται στο EN 60745. μπορεί να χρησιμοποιηθεί για τη σύγκριση εργαλείων μεταξύ τους και για προκαταρκτική εκτίμηση της έκθεσης σε κραδασμούς κατά τη χρήση του εργαλείου για τις ακόλουθες εφαρμογές:

- Η χρήση του εργαλείου για άλλες εφαρμογές ή με διαφορετικά ή κακοσυντηρημένα εξαρτήματα μπορεί να προκαλέσει σημαντική ζημιά ± αύξηση του επιπέδου έκθεσης.
- περίοδοι κατά τις οποίες το εργαλείο είναι απενεργοποιημένο ή περίοδοι κατά τις οποίες είναι ενεργοποιημένο αλλά δεν λειτουργεί μπορεί να είναι σημαντικές μειώστε το επίπεδο έκθεσης.

Προστατέψτε τον εαυτό σας από τις επιπτώσεις των κραδασμών συντηρώντας σωστά το εργαλείο και τα αξεσουάρ σας, διατηρώντας τα χέρια σας ζεστά και την ανάλογη οργάνωση της εργασίας
Φορέστε ωτοασπίδες.

Ο θόρυβος μπορεί να προκαλέσει απώλεια ακοής. Συνολική τιμή εκπομπής κραδασμών (διανυσματικό άθροισμα τριών κατευθύνσεων)
καθορίζεται σύμφωνα με το EN 6102