

# ***KRAFT&DELE***

---

## **PROFESSIONAL**

**KD-3010**



Ηλεκτρικό Δισκοπρίονο Πάγκου 250 mm 2500 W

## ΠΟΛΥΛΕΙΤΟΥΡΓΙΚΟ ΠΡΙΟΝΟ ΜΙΤΡΕ ΜΕ ΤΡΟΦΟΔΟΤΗΣΗ

250 χλστ

Προσδιορισμός

Η συσκευή προορίζεται για κοπή

Κινητήρας (230-240V~50Hz) 2500W

Ταχύτητα χωρίς φορτίο 4500min<sup>-1</sup>

Διαστάσεις λεπίδας

Διάμετρος 250mm

Διάμετρος οπής 30mm

Αριθμός δοντιών 36

Λέιζερ

Κατηγορία λέιζερ II

Πηγή λέιζερ Δίοδος λέιζερ

Ισχύς λέιζερ 1 Max mW

Μήκος κύματος 650 nm

Δεδομένα θορύβου και κραδασμών

Στάθμη ηχητικής πίεσης 110V:95,29dB(A)230V:94,54Db(A)K=3dB(A)

Επίπεδο ισχύος ήχου 110V:108.29dB(A)230V:107.54Db(A)K=3dB(A)

Επίπεδο κραδασμών 110V:2,339m/s<sup>2</sup>230V:2,561m/s<sup>2</sup>K =1,5m/s<sup>2</sup>

Γωνίες κοπής: -45°/0°/+45°

0° x 0° : 340mm×90mm

0° x 45°: 340 mm×45 mm

45°x0°: 240mm×90mm

45°x45°(L): 240mm×45mm

### 1. ΔΟΝΗΣΗ

ΠΡΟΣΟΧΗ: Ο χειριστής μπορεί να εκτεθεί σε υψηλά επίπεδα κατά τη χρήση της συσκευής δονήσεις που μεταδίδονται στα χέρια και τα μπράτσα. Είναι πιθανό ο χειριστής να αναπτυχθεί

τα λεγόμενα σύνδρομο Raynaud. Αυτή η διαταραχή προκαλεί μείωση της ευαισθησίας του χεριού σε

θερμοκρασία καθώς και γενικό μούδιασμα. Με παρατεταμένη ή τακτική χρήση με φαλτσοπρίονα, θα πρέπει να παρακολουθείτε την κατάσταση των χεριών και των δακτύλων σας. Αν εμφανιστεί

οποιοδήποτε από αυτά τα συμπτώματα, αναζητήστε αμέσως ιατρική συμβουλή.

α. Το πραγματικό επίπεδο δόνησης κατά τη χρήση θα εξαρτηθεί από

σταθερότητα/ακαμψία και κατάσταση του στοιχείου κοπής. Αυτοί οι παράγοντες μπορούν να αυξήσουν τη δόνηση

αισθητή από τον χειριστή. Θα πρέπει να αξιολογηθεί η ατομική χρήση του εργαλείου ως προς την επίδραση αυτών των παραγόντων.

β. Μέτρηση και αξιολόγηση της ανθρώπινης έκθεσης σε κραδασμούς που μεταδίδονται με το χέρι στο χώρο εργασίας

μπορείτε να βρείτε στα: PN-EN ISO 5349-1:2001 και PN-EN ISO 5349-2:2002

γ) Οι ακόλουθοι παράγοντες μπορούν να επηρεάσουν το επίπεδο δόνησης. Μείωση αυτών των παραγόντων

θα βοηθήσει στη μείωση των επιπτώσεων των κραδασμών:

Χρήση της συσκευής

■ Χειριστείτε τη συσκευή με εξαιρετική προσοχή.

■ Μην ασκείτε υπερβολική φυσική δύναμη στα χειριστήρια της συσκευής.

■ Να θυμάστε την ασφάλεια και τη σύνεση κατά τη χρήση της συσκευής.

## **ΧΩΡΟΣ ΕΡΓΑΣΙΑΣ**

■ Δώστε προσοχή στην επιφάνεια του τεμαχίου εργασίας, την κατάσταση, την πυκνότητά του, δύναμη, σκληρότητα.

**ΠΡΟΕΙΔΟΠΟΙΗΣΗ:** Εκπομπή κραδασμών όταν το ηλεκτρικό εργαλείο χρησιμοποιείται σωστά μπορεί να διαφέρει από τη δηλωμένη τιμή ανάλογα με τον τρόπο χειρισμού της συσκευής χρησιμοποιείται. Η ανάγκη καθορισμού των προφυλάξεων και της προστασίας του χειριστή βασίζεται σε αξιολόγηση της έκθεσης υπό τις σωστές συνθήκες χρήσης της συσκευής (λαμβάνοντας υπόψη όλα τα μέρη του κύκλου λειτουργίας, όπως η ώρα της συσκευής off, στο οποίο λειτουργεί χωρίς φορτίο και με φορτίο).

## **ΠΡΟΟΡΙΖΟΜΕΝΗ ΧΡΗΣΗ ΑΥΤΟΥ ΑΥΤΟΥ ΗΛΕΚΤΡΙΚΟΥ ΕΡΓΑΛΕΙΟΥ**

**ΣΗΜΕΙΩΣΗ:** Αυτό το προϊόν είναι ένα συρόμενο φαλτσοπρίονο πολλαπλών χρήσεων.

Το μηχάνημα έχει σχεδιαστεί για να χρησιμοποιεί δίσκους πολλαπλών χρήσεων. Ανήκει χρησιμοποιείτε μόνο λεπίδες που προορίζονται για χρήση με αυτή τη συσκευή. Χρησιμοποιώντας τη σωστή λεπίδα, το μηχάνημα έχει σχεδιαστεί για να κόβει:

Ξύλο

Προϊόντα με βάση το ξύλο (MDF, μοριοσανίδες, κόντρα πλακέ, μπλοκ, κ.λπ.)

Μαλακό αλουμίνιο (πάχος 3mm)

Σημείωση: Πριν ξεκινήσετε την κοπή, βεβαιωθείτε ότι το τεμάχιο εργασίας είναι ελεύθερο χωρίς καρφιά ή βίδες.

Μην χρησιμοποιείτε τη συσκευή

**ΣΗΜΕΙΩΣΗ:** Η συσκευή μπορεί να χρησιμοποιηθεί μόνο για τους σκοπούς για τους οποίους προορίζεται

δημιουργήθηκε. Η συσκευή δεν πρέπει να τροποποιηθεί ή να τροποποιηθεί με κανέναν τρόπο

χρησιμοποιείται για την τροφοδοσία άλλων συσκευών.

**ΠΡΟΣΟΧΗ:** Η συσκευή δεν προορίζεται για χρήση από άτομα (συμπεριλαμβανομένων των παιδιών) ο

με περιορισμένες σωματικές, αισθητηριακές ή νοητικές ικανότητες, άτομα χωρίς εμπειρία και

γνώσεις εκτός εάν επιβλέπονται ή δίνονται οδηγίες

ασφαλής χρήση του προϊόντος από άτομο υπεύθυνο για την ασφάλειά τους.

## **ΗΛΕΚΤΡΙΚΗ ΑΣΦΑΛΕΙΑ**

Η συσκευή είναι εξοπλισμένη με κατάλληλο βύσμα και καλώδιο ρεύματος. Αν το σύρμα

Το καλώδιο είναι κατεστραμμένο, πρέπει να αντικατασταθεί με ειδικό καλώδιο ή κιτ

διατίθεται από τον κατασκευαστή ή από εξουσιοδοτημένο κέντρο σέρβις.

## **ΧΡΗΣΗ ΤΗΣ ΣΥΣΚΕΥΗΣ ΣΕ ΕΞΩΤΕΡΙΚΟ ΧΩΡΟ**

**ΠΡΟΕΙΔΟΠΟΙΗΣΗ:** Για τη δική σας ασφάλεια, εάν πρόκειται να χρησιμοποιηθεί η συσκευή σε εξωτερικούς χώρους, δεν πρέπει να εκτίθεται στη βροχή ή να χρησιμοποιείται σε υγρά δωμάτια. Μην τοποθετείτε τη συσκευή σε υγρές επιφάνειες.

Η συσκευή πρέπει να τοποθετηθεί σε καθαρό και στεγνό τραπέζι. Για επιπλέον προστασία χρησιμοποιήστε μια συσκευή υπολειπόμενου ρεύματος (RCD) που διακόπτει την παροχή ρεύματος εάν το ρεύμα

η διαρροή υπερβαίνει τα 30 mA για 30 ms. Πριν χρησιμοποιήσετε τη συσκευή

ελέγχετε πάντα τη λειτουργία μιας συσκευής υπολειπόμενου ρεύματος (RCD). Αν

απαιτείται η χρήση καλωδίου επέκτασης, χρησιμοποιήστε αυτό που προορίζεται για αυτό εξωτερική χρήση. Ακολουθήστε τις οδηγίες όταν χρησιμοποιείτε καλώδιο επέκτασης οδηγίες του κατασκευαστή.

Γενικές πληροφορίες ασφάλειας για ηλεκτρικά εργαλεία.

(Γενικές πληροφορίες ασφάλειας για ηλεκτρικά εργαλεία περιγράφονται στο EN 60745-1:2009 και PN-EN 61029-1:2009)

**ΠΡΟΣΟΧΗ:** Όταν χρησιμοποιείτε ηλεκτρικά εργαλεία, πρέπει να τηρούνται βασικές προφυλάξεις

προφυλάξεις για τη μείωση του κινδύνου πυρκαγιάς, ηλεκτροπληξίας και προσωπικού τραυματισμού.

Διαβάστε όλες τις οδηγίες πριν εργαστείτε με τη συσκευή.

Φυλάξτε αυτό το εγχειρίδιο χρήσης.

**ΠΡΟΕΙΔΟΠΟΙΗΣΗ:** Διαβάστε όλες τις προειδοποιήσεις και τις οδηγίες.

Η μη τήρηση των προειδοποιήσεων και των οδηγιών μπορεί να προκαλέσει ηλεκτροπληξία ηλεκτρική ενέργεια, πυρκαγιά και/ή σοβαρό προσωπικό τραυματισμό.

Κρατήστε όλες τις οδηγίες και τις προειδοποιήσεις για μελλοντική αναφορά.

Ο όρος "ηλεκτρικό εργαλείο" στις προειδοποιήσεις αναφέρεται σε ηλεκτρικά εργαλεία με κινητήρα

ηλεκτρικό ρεύμα (με καλώδιο τροφοδοσίας) ή μπαταρίες (ασύρματα ηλεκτρικά εργαλεία).

### **1. Χώρος εργασίας**

α) Ο χώρος εργασίας πρέπει να είναι καθαρός, τακτοποιημένος και καλά φωτισμένος.

Τα βρώμικα και σκοτεινά μέρη μπορούν να προκαλέσουν ατυχήματα.

β) Μη χρησιμοποιείτε ηλεκτρικές συσκευές σε εκρηκτικό περιβάλλον, παρουσία εύφλεκτα υγρά, αέρια ή σκόνη. Μια ηλεκτρική συσκευή παράγει ηλεκτρικούς σπινθήρες, που μπορεί να προκαλέσει ανάφλεξη της σκόνης ή των αναθυμιάσεων.

γ) Κρατάτε τα παιδιά και τους παρευρισκόμενους μακριά από τον χώρο εργασίας.

Βεβαιωθείτε ότι τα παιδιά και οι άλλοι άνθρωποι

Μην αποσπάτε την προσοχή σας, καθώς μπορεί να υπάρχει απειλή για τον χειριστή της συσκευής.

### **2. Ηλεκτρική ασφάλεια**

α) Τα βύσματα της συσκευής πρέπει να ταιριάζουν με τις πρίζες. Με κανένα τρόπο

Τα βύσματα ενδέχεται να μην τροποποιηθούν. Χρήση γνήσιων τροφοδοτικών (βύσματα, πρίζες) παρέχουν μεγαλύτερη ασφάλεια από οποιαδήποτε τροποποιημένα εξαρτήματα.

β) Αποφύγετε να αγγίζετε γειωμένα μέρη όπως σωλήνες, καλοριφέρ, σόμπες κ.λπ ψυγεία. Υπάρχει αυξημένος κίνδυνος ηλεκτροπληξίας εάν το σώμα σας είναι γειωμένος.

γ) Σε καμία περίπτωση δεν πρέπει να χρησιμοποιείται το καλώδιο τροφοδοσίας για τη μεταφορά,

μετακίνηση ή αποσύνδεση από την πρίζα της συσκευής. Το καλώδιο ρεύματος δεν μπορεί να είναι κοντά σε πηγές θερμότητας, λάδια, αιχμηρές άκρες και κινούμενα μέρη.

Τα κατεστραμμένα ή εκτεταμένα καλώδια ρεύματος αυξάνουν τον κίνδυνο ηλεκτροπληξίας

δ) Όταν χρησιμοποιείτε τη συσκευή σε εξωτερικούς χώρους, πρέπει να χρησιμοποιούνται καλώδια επέκτασης

προορίζεται για εξωτερική χρήση. Χρήση λανθασμένου καλωδίου κατά τη λειτουργία σε εξωτερικούς χώρους μπορεί να προκαλέσει ηλεκτροπληξία.

### **3. Προσωπική Ασφάλεια**

α) Να προσέχετε πάντα, να επικεντρωθείτε στη δουλειά σας. Να είστε λογικοί. Μη χρησιμοποιείτε μηχανή όταν είστε κουρασμένοι ή υπό την επήρεια φαρμάκων, αλκοόλ ή άλλου είδους διεγερτικά. Οποιαδήποτε στιγμή απροσεξίας μπορεί να οδηγήσει σε σοβαρό ατύχημα.  
β) Να φοράτε προστατευτικό εξοπλισμό και να χρησιμοποιείτε πάντα με γυαλιά ασφαλείας.

Χρήση

κατάλληλο ατομικό προστατευτικό εξοπλισμό για τον τύπο της συσκευής και εκτελείται (π.χ. μάσκα για τη σκόνη, αντιολισθητικά ρούχα, κράνος ασφαλείας ή προστατευτικά αυτιών) μειώνει τον κίνδυνο τραυματισμού.

γ) Αποφύγετε την ακούσια εκκίνηση της συσκευής. πριν συνδέσετε το βύσμα συσκευή σε μια πρίζα, βεβαιωθείτε ότι ο διακόπτης λειτουργίας της συσκευής είναι απενεργοποιημένος.

Μπορεί να πιάσετε τη συσκευή κοντά στο διακόπτη λειτουργίας ενώ την μετακινείτε προκαλέσει το πάτημα του διακόπτη και ένα σοβαρό ατύχημα.

δ) Αφαιρέστε τυχόν πλήκτρα ρύθμισης πριν θέσετε σε λειτουργία τη συσκευή. κλειδί ή οποιοδήποτε άλλο εργαλείο έχει απομείνει στα κινούμενα μέρη του μηχανήματος μπορεί να είναι

αιτία του ατυχήματος.

ε) Διατηρήστε σταθερή στάση. Διατηρήστε μια σταθερή στάση για να μην χάσετε την ισορροπία σας

θέση εργασίας.

στ) Να φοράτε κατάλληλο προστατευτικό ρουχισμό. Να φοράτε πάντα προστατευτικά αυτιών.

Μην φοράτε φαρδιά ρούχα ή κοσμήματα, γιατί μπορεί να πιαστούν περιστρεφόμενα μέρη της συσκευής. Εάν ο χειριστής έχει μακριά μαλλιά, φορέστε τα ειδικό προστατευτικό δίχτυ.

ζ) Εάν το μηχάνημα είναι εξοπλισμένο με συσκευές αναρρόφησης ή συλλογής, βεβαιωθείτε ότι είναι καλά και καλά στερεωμένα στο μηχάνημα.

Η χρήση αυτών των συσκευών μπορεί να μειώσει τον κίνδυνο των κινδύνων που σχετίζονται με

εκπομπή σκόνης.

4. Σωστός χειρισμός και χειρισμός της ηλεκτρικής συσκευής

α) Μην υπερφορτώνετε τη συσκευή. Χρησιμοποιείτε μόνο τη σωστή συσκευή για την εργασία.

Η χρήση της κατάλληλης συσκευής για το είδος της εργασίας που εκτελείται θα είναι ασφαλέστερο και πιο πρακτικό.

β) Μην χρησιμοποιείτε τη συσκευή εάν ο διακόπτης δεν λειτουργεί ή είναι κατεστραμμένος. Χρησιμοποιώντας

από μια συσκευή με ελαττωματικό διακόπτη είναι επικίνδυνο.

γ) Πριν κάνετε οποιοδήποτε ρυθμίσεις, αλλάξετε αξεσουάρ ή τοποθετήσετε μακριά συσκευή, αποσυνδέετε πάντα τη συσκευή από την πρίζα. Τέτοια μέτρα προφυλάξεις για την αποφυγή ακούσιας εκκίνησης της συσκευής

δ) Κρατήστε τη συσκευή μακριά από παιδιά. Θα πρέπει επίσης να ληφθεί λάβετε όλες τις προφυλάξεις για να αποτρέψετε οποιοδήποτε άλλο άτομο να αποκτήσει πρόσβαση σε αυτό

συσκευή και μην τη χρησιμοποιείτε χωρίς την κατάλληλη γνώση και εμπειρία.

Η συσκευή στα χέρια ενός άπειρου μπορεί να είναι πολύ επικίνδυνη.

ε) Πραγματοποιήστε τακτικές επιθεωρήσεις της συσκευής. Ελέγξτε τη συσκευή για ζημιά, ομαλή λειτουργία των στοιχείων που περιστρέφονται στη συσκευή και άλλα. ΣΕ

Εάν εντοπιστεί βλάβη, η συσκευή θα πρέπει να σταλεί για επισκευή. Χρήση συσκευές με κατεστραμμένα εξαρτήματα μπορεί να είναι πολύ επικίνδυνες.

στ) Τα κοπτικά εργαλεία πρέπει να είναι αιχμηρά και καθαρά. Σωστή συντήρηση των κοπτικών στοιχείων

εξασφαλίζει επαρκή αποτελεσματικότητα και ποιότητα επεξεργασίας

5. Σέρβις

α) Το σέρβις της συσκευής επιτρέπεται μόνο από εξειδικευμένο τεχνικό σέρβις. Ενώ Τα γνήσια ανταλλακτικά πρέπει να χρησιμοποιούνται για επισκευή ή αντικατάσταση. Χάρη σε αυτό έχουμε

εγγύηση για την ασφαλή λειτουργία της συσκευής.

(2.6)

Συμβουλές υγείας

ΣΗΜΕΙΩΣΗ: Εάν υποψιάζεστε ότι το χρώμα στις επιφάνειες του σπιτιού σας περιέχει μόλυβδο, θα πρέπει

συμβουλευτείτε έναν ειδικό. Τα χρώματα με βάση τον μόλυβδο πρέπει να αφαιρούνται μόνο από

ειδικός. Μην αφαιρείτε αυτό το είδος βαφής μόνοι σας.

Όταν εναποτίθεται σκόνη στην επιφάνεια, η επαφή χέρι με στόμα μπορεί να οδηγήσει σε κατάποση οδηγώ. Η έκθεση ακόμη και σε μικρές δόσεις μολύβδου μπορεί να προκαλέσει μη αναστρέψιμη βλάβη του εγκεφάλου και του νευρικού συστήματος. Οι νέοι είναι ιδιαίτερα ευάλωτοι σε αυτό έμβρυα.

(2.7)

ΣΗΜΕΙΩΣΗ: Το ξύλο και τα προϊόντα με βάση το ξύλο, ειδικά τα MDF, μπορούν να παράγουν σκόνη,

που μπορεί να είναι επικίνδυνα για την υγεία. Συνιστούμε να χρησιμοποιείτε

πιστοποιημένες μάσκες

με αντικαταστάσιμο φίλτρο κατά τη χρήση της συσκευής.

(3.1)

Πληροφορίες ασφαλείας Mitre Saw

Οι παρακάτω λεπτομερείς οδηγίες ασφαλείας για φαλτσοπρίονα βασίζονται σε με βάση τις απαιτήσεις του EN61029 -2- 9:2009.

## **ΑΣΦΑΛΕΙΑ ΛΕΠΙΔΑΣ**

ΠΡΟΕΙΔΟΠΟΙΗΣΗ: Οι περιστρεφόμενες λεπίδες αλυσοπρίονου είναι πολύ επικίνδυνες και μπορούν

προκαλέσει σοβαρό τραυματισμό ή ακόμα και κοψίματα. Θα πρέπει πάντα να κρατάτε τα δάχτυλα και τα χέρια σας ενωμένα

τουλάχιστον 150 mm από τη λεπίδα. Μην αφαιρείτε ποτέ επεξεργασμένο ξύλο μέχρι

η κεφαλή κοπής δεν θα ανυψωθεί και ο προφυλακτήρας θα κλείσει τελείως. Θα πρέπει να περιμένετε

έως ότου η λεπίδα σταματήσει να περιστρέφεται εντελώς. Χρησιμοποιείτε μόνο

συνιστώμενες λεπίδες

από τον κατασκευαστή όπως καθορίζεται σε αυτό το εγχειρίδιο και πληρούν τις απαιτήσεις Πρότυπα EN 847-1

Δεν πρέπει να χρησιμοποιούνται κατεστραμμένες ή παραμορφωμένες λεπίδες, καθώς αυτό μπορεί να προκαλέσει ζημιά

θραύση, η οποία θα μπορούσε να προκαλέσει σοβαρό τραυματισμό στον χειριστή ή σε άτομα

δίπλα στη συσκευή.

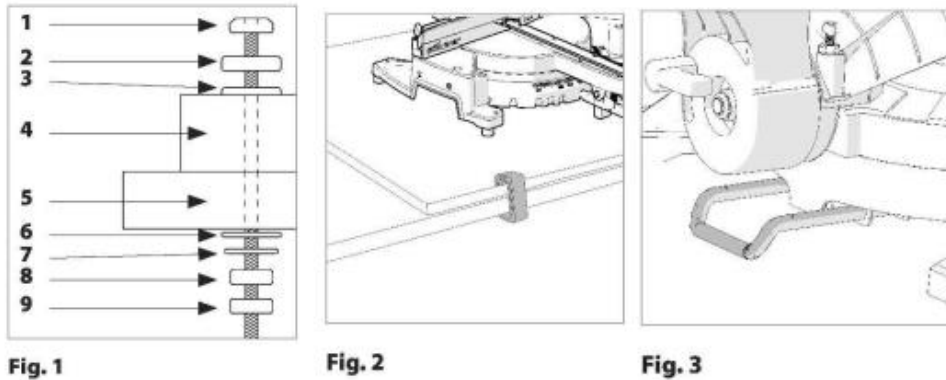
Μην χρησιμοποιείτε λεπίδες που είναι κατασκευασμένες από χάλυβα υψηλής ταχύτητας (HSS).

Εάν το ένθετο τραπεζιού είναι κατεστραμμένο ή φθαρμένο, αντικαταστήστε το με ένα πανομοιότυπο, διαθέσιμο

από τον κατασκευαστή όπως περιγράφεται σε αυτό το εγχειρίδιο.  
(3.2)

### ΑΤΟΜΙΚΟΣ ΕΞΟΠΛΙΣΜΟΣ

Πρέπει να φοράτε κατάλληλη προστασία ακοής



Ο βραχίονας παρέχει πρόσθετη σταθερότητα και προστατεύει τη συσκευή από απώλεια σταθερότητας

όταν η κεφαλή κοπής απελευθερώνεται ξαφνικά.

(5.4)

Σφιγκτήρας ξυλουργού (Εικ.4)

Δύο υποδοχές (μία σε κάθε πλευρά) βρίσκονται μέσα πίσω μέρος της συσκευής. Αυτές οι τρύπες προορίζονται για ρυθμίσεις σφιγκτήρα.

- Τοποθετήστε τον σφιγκτήρα στην τρύπα με τον σωστό τρόπο, βεβαιωθείτε ότι ο σφιγκτήρας είναι σωστά σφιγμένος έφιππος.

- Βιδώστε τον οδηγό για να ασφαλίσει μέσα τον στύλο του σφιγκτήρα τρύπα.

- Τοποθετήστε το τεμάχιο εργασίας στο τραπέζι εργασίας και στηρίξτε το στον οδηγό στην επιθυμητή θέση.

- Ρυθμίστε τον σφιγκτήρα με τις βίδες και το πόμολο έτσι ώστε το τεμάχιο εργασίας έχει ασφαλίσει σωστά τραπέζι εργασίας.

Χωρίς να συνδέσετε τη συσκευή στην πρίζα, ελέγξτε τη συσκευή "στεγνή" περιστρέφοντας τη λεπίδα για να διασφαλιστεί ότι ο σφιγκτήρας δεν είναι σε επαφή με ή ενάντια στη λεπίδα

άλλο μέρος του μηχανήματος όταν η κεφαλή κοπής είναι χαμηλωμένη.

### Λείζερ

Η συσκευή είναι εξοπλισμένη με οδηγό λέιζερ. Σας επιτρέπει να δείτε το μέρος κοψίματα στο τεμάχιο εργασίας. Ο διακόπτης on/off laser βρίσκεται στο επάνω μέρος μέρη του περιβλήματος (Εικ. 5)

Ποτέ μην κοιτάτε την ακτίνα λέιζερ και μην την στρέφετε σε άλλους ανθρώπους.

**ΠΡΟΕΙΔΟΠΟΙΗΣΗ:** Μην κατευθύνετε την ακτίνα λέιζερ απευθείας στα μάτια. Σε ένα άλλο

η όραση μπορεί να υποστεί βλάβη. Παρακαλούμε τηρήστε όλα τα μέτρα Προσοχή.

- Μην στοχεύετε σκόπιμα το λέιζερ σε άλλα άτομα.
- Να βεβαιώνετε πάντα ότι η ακτίνα λέιζερ χρησιμοποιείται μόνο τεμάχια εργασίας με μη ανακλαστική επιφάνεια.
- Μην αντικαθιστάτε ποτέ το λέιζερ με διαφορετικό μοντέλο/τύπο.
- Οι επισκευές στο λέιζερ επιτρέπεται να πραγματοποιούνται μόνο από εξουσιοδοτημένο σέρβις επισκευής.

## **ΡΥΘΜΙΣΗ LASER**

**ΠΡΟΣΟΧΗ:** Μην συνδέετε τη συσκευή σε πρίζα και μην την ανάβετε συσκευή ενώ εκτελείτε τα παρακάτω βήματα.

Έλεγχος της ευθυγράμμισης με λέιζερ:

- Τοποθετήστε ένα κομμάτι χαρτόνι ή παρόμοιο υλικό στο περιστρεφόμενο τραπέζι της συσκευής
- Χαμηλώστε την πλήρως εκτεταμένη κεφαλή κοπής έτσι ώστε να αποτυπωθούν τα δόντια της λεπίδας σε χαρτόνι.
- Σηκώστε την κεφαλή κοπής και μετά μετακινήστε την ελαφρώς προς τα εμπρός και σημειώστε τα δόντια στο χαρτόνι.
- Επαναλάβετε ξανά την παραπάνω διαδικασία, αλλά τώρα πρέπει να μετακινήσετε το κεφάλι

προς τα εμπρός όσο το δυνατόν περισσότερο.

- Σηκώστε την κεφαλή κοπής και ξεκινήστε το λέιζερ. Κινώντας την κεφαλή, ελέγξτε αν η ακτίνα λέιζερ

συμπίπτει με τα αποτυπώματα των δοντιών στο χαρτόνι. Αν όλα είναι καλά, τότε όχι την ανάγκη εκτέλεσης πρόσθετων ενεργειών

Εάν η δέσμη δεν πέφτει παράλληλα με τα σημαδεμένα σημάδια, πηγαίνετε στο σημείο A  
Εάν η δοκός είναι παράλληλη αλλά δεν είναι ευθυγραμμισμένη με τα σημάδια, πηγαίνετε στο σημείο B.

A. Εάν η δοκός δεν πέσει παράλληλα με τους βραβευθέντες χαρακτήρες, ακολουθήστε τα εξής βήματα:

- Ξεβιδώστε τη βίδα ασφάλισης (Εικ.6,α)
- Γυρίστε προσεκτικά τη μονάδα λέιζερ (Εικ. 6, β) και ευθυγραμμίστε την με ενδείξεις στο χαρτοκιβώτιο.
- Σφίξτε ξανά τη βίδα και ελέγξτε την εφαρμογή.

B. Εάν η δέσμη προσπίπτει παράλληλα αλλά δεν συμπίπτει με σημάδια:

- Χαλαρώστε τις δύο βίδες (Εικ. 7, γ)
- Το μπλοκ στήριξης λέιζερ μπορεί τώρα να μετακινηθεί και προσαρμόστε ανάλογα..
- Μετά τη ρύθμιση, σφίξτε τις βίδες και ελέγξτε

ρύθμιση λέιζερ ξανά.

Σημείωση: Οι παραπάνω προσαρμογές και ρυθμίσεις θα πρέπει να γίνονται τακτικά για να διασφαλιστεί η σωστή ακρίβεια λέιζερ.

Σημείωση: Οι ακόλουθες ενδείξεις ΠΡΟΣΟΧΗΣ ενδέχεται να υπάρχουν στη συσκευή.

**ΑΠΑΓΟΡΕΥΣΗ ΚΑΤΕΥΘΥΝΣΗΣ ΤΗΣ ΑΞΙΑΣ ΛΕΙΖΕΡ ΠΡΟΣ ΤΑ ΜΑΤΙΑ**

Ρύθμιση λέιζερ 3-XL

Προειδοποίηση: Μην συνδέετε τη συσκευή σε πρίζα

τροφοδοσία ρεύματος και μην ενεργοποιείτε τη συσκευή κατά τη διάρκεια παρακάτω βήματα.



Η μονάδα λέιζερ τοποθετείται στο μπλοκ στερέωσης. Μονάδα αυτό βρίσκεται στη συσκευή και είναι συνδεδεμένο πίσω με δύο βίδες (2).

Χαλαρώνοντας τη βίδα (Εικ.8α) είναι δυνατό περιστροφή της μονάδας λέιζερ. Αυτό θα κάνει τον χρήστη μπόρεσε να ρυθμίσει το λέιζερ.

Οι δύο βίδες (Εικ.8β) πρέπει να ρυθμιστούν μαζί. Επιτρέπουν την κατάλληλη ρύθμιση λέιζερ.

Έλεγχος της ευθυγράμμισης με λέιζερ:

- Τοποθετήστε τη συσκευή μέτρησης λέιζερ από χαρτόνι στο τραπέζι εργασίας.
- Κατεβάστε την κεφαλή κοπής και αποτυπώστε τα δόντια της λεπίδας κατά μήκος του χαρτονιού σύροντάς το κεφάλι μπροστά και πίσω.
- Τοποθετήστε το χαρτόνι έτσι ώστε η σημειωμένη «διαδρομή» της λεπίδας να ταιριάζει ακριβώς

το σωστό «μονοπάτι» της λεπίδας.

- Τοποθετήστε τη συσκευή από χαρτόνι στη σωστή θέση και στερεώστε τη με ταινία συγκάλυψη.

Ρύθμιση λέιζερ:

- Τοποθετήστε τη συσκευή μέτρησης λέιζερ από χαρτόνι στο τραπέζι εργασίας.
- Κατεβάστε την κεφαλή κοπής και αποτυπώστε τα δόντια της λεπίδας κατά μήκος του χαρτονιού σύροντάς το κεφάλι μπροστά και πίσω.
- Τοποθετήστε το χαρτόνι έτσι ώστε η σημειωμένη «διαδρομή» της λεπίδας να ταιριάζει ακριβώς

το σωστό «μονοπάτι» της λεπίδας.

- Τοποθετήστε τη συσκευή από χαρτόνι στη σωστή θέση και στερεώστε τη με ταινία συγκάλυψη.

Εκκίνηση του λέιζερ

Εάν η γραμμή λέιζερ συμπίπτει ακριβώς με τη "διαδρομή" της λεπίδας στο τραπέζι εργασίας και στη γραμμή κατακόρυφα, δεν απαιτούνται πρόσθετα βήματα.

Η δέσμη λέιζερ δεν προβάλλεται κατακόρυφα: - Χαλαρώστε τη βίδα και ρυθμίστε ελαφρά τη μονάδα λέιζερ μέχρι η δέσμη να είναι κατακόρυφη λέιζερ.

- Σφίξτε τη βίδα και ελέγξτε ξανά την πλεξούδα.

Η γραμμή λέιζερ δεν ταιριάζει με τη "διαδρομή" της λεπίδας σε ολόκληρο το τραπέζι:

- Ρυθμίστε τις δύο βίδες γυρίζοντάς τις και παρατηρώντας τη γραμμή λέιζερ. Όταν η γραμμή συμπίπτει με

η «διαδρομή» της λεπίδας, σημαίνει ότι η ρύθμιση έχει γίνει σωστά.

Σημείωση: Οι παραπάνω προσαρμογές και ρυθμίσεις θα πρέπει να γίνονται τακτικά για να για να διασφαλιστεί η σωστή ακρίβεια λέιζερ.

Σημείωση: Οι ακόλουθες ενδείξεις ΠΡΟΣΟΧΗΣ ενδέχεται να υπάρχουν στη συσκευή.

**ΑΠΑΓΟΡΕΥΕΤΑΙ Η ΚΑΤΕΥΘΥΝΣΗ ΤΗΣ ΑΞΙΑΣ ΛΕΙΖΕΡ ΑΜΕΣΑ ΠΡΟΣ ΜΑΤΙΑ**

#### **ΑΣΦΑΛΗ ΕΡΓΑΣΙΑ ΜΕ ΤΟ LASER**

Ο οδηγός λέιζερ που χρησιμοποιείται σε αυτό το μηχάνημα χρησιμοποιεί λέιζερ μέγιστης κατηγορίας 2

Ισχύς εξόδου 1mW σε μήκος κύματος στην περιοχή 635 - 670nm. Αυτός ο τύπος λέιζερ συνήθως

δεν αποτελεί οπτικό κίνδυνο, αν και η κατάδειξη του λέιζερ προς το σχέδιο μπορεί προκαλούν προσωρινή απώλεια όρασης.

**ΠΡΟΕΙΔΟΠΟΙΗΣΗ:** Μην κατευθύνετε την ακτίνα λέιζερ απευθείας στα μάτια. Το λέιζερ πρέπει

να χρησιμοποιείται και να συντηρείται όπως περιγράφεται σε αυτό το εγχειρίδιο. Δεν επιτρέπεται ποτέ

εσκεμμένα κατευθύνουν ακτίνες λέιζερ σε άλλους ανθρώπους. Θα πρέπει πάντα να βεβαιωθείτε

η δέσμη λέιζερ κατευθύνεται στο τεμάχιο εργασίας.

Μην στοχεύετε την ακτίνα λέιζερ σε φωτεινές, ανακλαστικές επιφάνειες, όπως μπορεί το λέιζερ αντανακλάται πίσω προς τον χειριστή. Μην αντικαθιστάτε το λέιζερ με άλλο μοντέλο/τύπος.

Μην αποσυναρμολογείτε τη συσκευή λέιζερ. Μπορείτε να αγγίξετε τη συσκευή μόνο κατά τη διάρκεια

κάνοντας προσαρμογές. Η επισκευή του λέιζερ πρέπει να πραγματοποιείται μόνο από εξουσιοδοτημένο άτομο

υπηρεσία.

**Γραμμή καθοδήγησης λέιζερ**

Η γραμμή λέιζερ δείχνει τη διαδρομή της λεπίδας κατά την κοπή.

Για να χρησιμοποιήσετε τον οδηγό λέιζερ για μια δεδομένη γωνία (π.χ. 45°):

- Σημειώστε τη θέση της κοπής στο τεμάχιο εργασίας με ένα μολύβι
- Ρυθμίστε το πριόνι κοπής στην επιθυμητή γωνία (π.χ. 45°) και ασφαλίστε το στη θέση του λαβή ασφάλισης ή μοχλός ασφάλισης.
- Ενεργοποιήστε τη δέσμη λέιζερ.
- Τοποθετήστε το τεμάχιο εργασίας στον περιστρεφόμενο δίσκο στο στοπ.
- Μετακινήστε το τεμάχιο εργασίας στη θέση της γραμμής μολυβιού στο τεμάχιο εργασίας το τεμάχιο εργασίας συμπίπτει με τη γραμμή λέιζερ.
- Σφίξτε το τεμάχιο εργασίας με σφιγκτήρα.
- Κάντε το κόψιμο.

Για να χρησιμοποιήσετε τον οδηγό λέιζερ σε οποιαδήποτε γωνία:

- Σημειώστε τη θέση της κοπής στο τεμάχιο εργασίας με ένα μολύβι
- Τοποθετήστε το τεμάχιο εργασίας στον περιστρεφόμενο δίσκο στο στοπ.
- Ρυθμίστε τη γωνία κοπής. Μην σφίγγετε τη λαβή ασφάλισης λοξότμησης σε αυτό το στάδιο.
- Μετακινήστε αργά το τεμάχιο εργασίας εμπρός και πίσω κατά μήκος του φράχτη και μέσα ρυθμίστε ταυτόχρονα τη γωνία του περιστροφικού τραπεζιού.
- Σταματήστε όταν η γραμμή λέιζερ και η γραμμή μολυβιού ευθυγραμμιστούν ακριβώς.
- Σφίξτε τη λαβή ασφάλισης φαλτσών για να ασφαλίσει το περιστρεφόμενο δίσκο στη θέση του θέσης.

- Στερεώστε το τεμάχιο εργασίας με σφιγκτήρα.

- Ελέγξτε ξανά τη ρύθμιση.

- Πήγαινε στο κόψιμο.

**Καπάκια φακών λέιζερ (αν υπάρχουν)**

Είναι δυνατό να τοποθετήσετε ένα καπάκι στο φακό λέιζερ (εάν η συσκευή είναι εξοπλισμένο με τέτοιο καπάκι).

Τα κατεστραμμένα εξαρτήματα πρέπει να αντικατασταθούν.

Τραβήξτε προσεκτικά τον φακό έξω από τη μονάδα λέιζερ και αντικαταστήστε τον με έναν νέο.

### **ΔΙΑΚΟΠΗ ΒΑΘΟΥΣ (Εικ. 9)**

Η χρήση του μετρητή βάθους επιτρέπει στον χειριστή να κόψει τις υποδοχές αντικείμενο εργασίας.

Το βάθος χαμηλώματος της κεφαλής κοπής μπορεί να περιοριστεί έτσι ώστε να μην κόβει η λεπίδα

τεμάχιο εργασίας εντελώς.

Σημείωση: Όταν χρησιμοποιείτε το μετρητή βάθους, να είστε προσεκτικοί πριν κάνετε την πραγματική τομή

ελέγξτε κάποιο περιττό ξύλινο στοιχείο αν η κεφαλή είναι αληθινή κλειδώνει σε δεδομένο βάθος κοπής.

Για να χρησιμοποιήσετε το μετρητή βάθους:

- Μετακινήστε το μετρητή βάθους (a) πλήρως προς τα αριστερά.
- Χαλαρώστε το παξιμάδι (β)
- Ρυθμίστε τη βίδα (C) για να περιορίσετε την κοπή στο απαιτούμενο βάθος.
- Αφού ρυθμίσετε το επιθυμητό βάθος, σφίξτε το παξιμάδι (A) για να ασφαλίσει βαθύμετρο. Βεβαιωθείτε ότι το πώμα είναι σωστά σφιγμένο. -
- Αφού ολοκληρώσετε την κοπή, ρυθμίστε ξανά το βάθος κοπής έτσι ώστε η κεφαλή κοπής να είναι

θα μπορούσε να είχε εγκαταλειφθεί.

(5.5) Οδηγός βάρδιας πάνω

Η αριστερή πλευρά του οδηγού έχει ρυθμιζόμενο επάνω μέρος. Η προσαρμογή μπορεί να είναι απαραίτητη για

για να παρέχει διάκενο για την κεφαλή κοπής μετά από ρύθμιση λοξότμησης ή υποκοπής επιλεγμένη γωνία.

Για να προσαρμόσετε τον οδηγό:

Χαλαρώστε τη βίδα (Εικ. 10)

Μετακινήστε το πάνω μέρος του οδηγού προς τα αριστερά στην επιθυμητή θέση και σφίξτε τη βίδα.

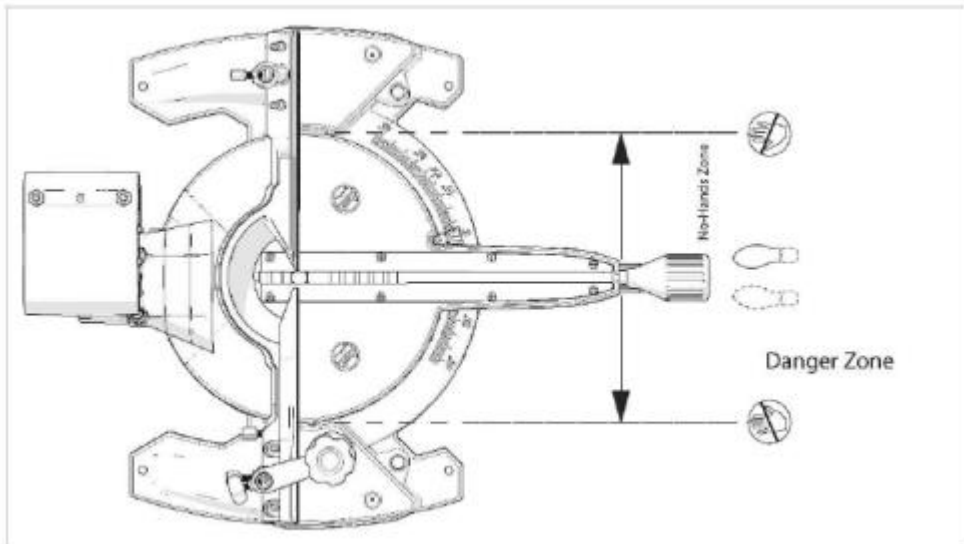
Πραγματοποιήστε έναν στεγνό έλεγχο με απενεργοποιημένο για να βεβαιωθείτε ότι κανένα στοιχείο δεν αγγίζει το άλλο όταν χαμηλώνει την κεφαλή κοπής.

### **(6.1) ΕΓΧΕΙΡΙΔΙΟ ΛΕΙΤΟΥΡΓΙΑΣ**

Σημείωση: Το πριόνι πρέπει να επιθεωρηθεί (ειδικά για να διασφαλιστεί την καλή λειτουργία των προφυλακτών) πριν από κάθε χρήση. ΟΧΙ συνδέστε τα πριόνια στο τροφοδοτικό μέχρι να πραγματοποιηθούν έλεγχοι ασφαλείας συσκευές.

(6.2)

ΠΡΟΕΙΔΟΠΟΙΗΣΗ: Για να μειώσετε τον κίνδυνο



ΓΩΝΙΕΣ (0° και 45°)

Ρύθμιση στοπ με λοξό 0°

Βεβαιωθείτε ότι η κεφαλή κοπής είναι ασφαλισμένη με τα μπουλόνια τοποθετημένα στις τρύπες.

Βεβαιωθείτε ότι η κεφαλή κοπής είναι σε όρθια θέση και η ένδειξη λοξότμησης είναι στραμμένη

0° στην κλίμακα. (Εικ.12)

Τοποθετήστε το στημένο τετράγωνο στο τραπέζι, το ένα άκρο στο τραπέζι και το άλλο άκρο πάνω στη λεπίδα.

(Εικ.13)

Εάν η λεπίδα δεν είναι υπό γωνία 90°, απαιτείται ευθυγράμμιση

Χαλαρώστε τη λαβή ασφάλισης λοξότμησης και γείρετε την κεφαλή κοπής προς τα αριστερά.

Ξεβιδώστε το παξιμάδι στη βίδα ρύθμισης γωνίας (Εικ.14)

Χρησιμοποιήστε το εξαγωνικό κλειδί για να χαλαρώσετε ή να σφίξετε τη βίδα για να ρυθμίσετε τη γωνία.

Επαναφέρετε την κεφαλή κοπής στην κατακόρυφη θέση και ελέγξτε ξανά τη ρύθμιση γωνίας σε σχέση με το καθορισμένο τετράγωνο.

Επαναλάβετε τα παραπάνω βήματα μέχρι να επιτευχθεί η επιθυμητή γωνία.

Σφίξτε προσεκτικά το παξιμάδι ρύθμισης λοξοτομής.

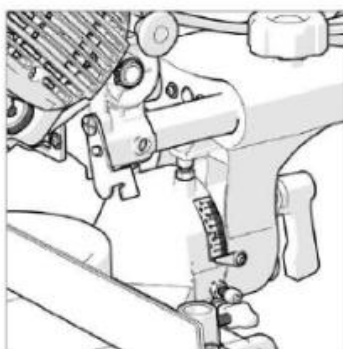


Fig. 12

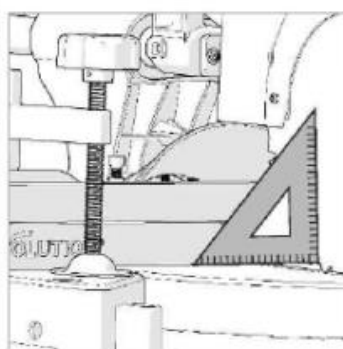


Fig. 13

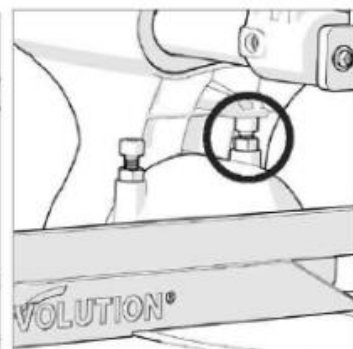


Fig. 14

Ρύθμιση ένδειξης γωνίας 0°

Σημείωση: Ο χρήστης πρέπει να διασφαλίσει ότι η λεπίδα είναι τοποθετημένη ακριβώς κάθετα τραπέζι.

Εάν ο δείκτης δεν είναι ακριβώς ευθυγραμμισμένος με την ένδειξη 0° στην κλίμακα, κάντε προσαρμογές

Χαλαρώστε τη βίδα ένδειξης χρησιμοποιώντας ένα κατσαβίδι. (Εικ.15)

Ρυθμίστε τον δείκτη έτσι ώστε να δείχνει ακριβώς στις 0°.

Σφίξτε τη βίδα.

### Ρύθμιση στάσης 45 γωνίας

Χαλαρώστε τη λαβή ασφάλισης λοξότμησης και γείρετε την κεφαλή κοπής πλήρως προς τα αριστερά μέχρι να ακουμπήσει σε στάση 45°.

Χρησιμοποιήστε ένα μοιρογνωμόνιο για να ελέγξετε ότι η λεπίδα βρίσκεται σε γωνία 45° ως προς το τραπέζι.

Εάν απαιτείται ρύθμιση, επαναφέρετε την κεφαλή στην κατακόρυφη θέση.

Στη συνέχεια ξεβιδώστε το παξιμάδι στη βίδα ρύθμισης 45°.

Χρησιμοποιήστε ένα εξάγωνο κλειδί για να στερεώσετε το μπουλόνι (Εικ. 16)

Γείρετε την κεφαλή κοπής στις 45° και ελέγξτε ξανά τη γωνία με ένα σταθερό τετράγωνο.

Επαναλάβετε τα παραπάνω βήματα μέχρι να επιτευχθεί η επιθυμητή γωνία.

Σφίξτε προσεκτικά το παξιμάδι ρύθμισης λοξοτομής

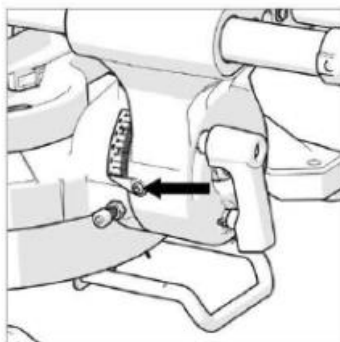


Fig. 15

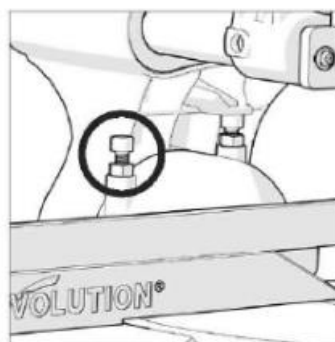


Fig. 16

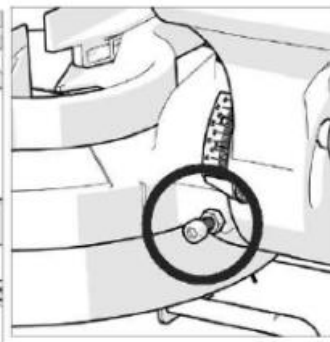


Fig. 17

### Κοπή πηχάκι

Η κεφαλή κοπής μπορεί να γέρνει και να στερεώνεται στις 33,9°. Περιστροφικό τραπέζι μπορεί να ρυθμιστεί σε γωνία 31,6° προς τα αριστερά ή προς τα δεξιά. Χάρη σε αυτή τη συσκευή επιτρέπει την κοπή υπό γωνία 38°.

Για να ελέγξει τη γωνία των 33,9° ο χειριστής θα χρειαστεί ένα μετρητή γωνίας (δεν περιλαμβάνεται).

Για να ελέγξετε τη γωνία στάσης 33,9°:

Αφαιρέστε τον πείρο ασφάλισης

Χαλαρώστε τη λαβή ασφάλισης γωνίας και γείρετε την κεφαλή κοπής στη θέση γωνίας 33,9°.

Μετακινήστε τον δείκτη γωνίας σε μια θέση όπου ο ένας βραχίονας ακουμπάει στο περιστρεφόμενο τραπέζι α

το άλλο στο κεκλιμένο καντράν.

Διαβάστε τη ρύθμιση γωνίας.

Εάν απαιτείται προσαρμογή:

Χαλαρώστε το παξιμάδι στη βίδα ρύθμισης 33,9°.

Χρησιμοποιήστε ένα κλειδί για να ρυθμίσετε τη βίδα (Εικ.17)

Μετά τη ρύθμιση, ασφαλίστε τη βίδα ρύθμισης σφίγγοντας το παξιμάδι.

#### ΡΥΘΜΙΣΗ ΟΡΙΩΝ

Ο ρυθμιστής πρέπει να ρυθμιστεί στις 90° σε μια σωστά τοποθετημένη λεπίδα.

Το περιστρεφόμενο τραπέζι πρέπει να ρυθμιστεί στις 0°.

Το στοπ είναι στερεωμένο στο τραπέζι με δύο εξαγωνικές βίδες και στις δύο πλευρές πλευρές του περιοριστή σε διαμήκεις εγκοπές (Εικ.18)

Βεβαιωθείτε ότι η κεφαλή κοπής είναι κλειδωμένη και ο πείρος ασφαλείας είναι στη θέση του στην κατάλληλη τρύπα.

Τοποθετήστε το σημμένο τετράγωνο στον πάγκο εργασίας με το ένα άκρο να κόντρα στο φράχτη και το άλλο ενάντια λεπίδες (Εικ.19)

Εάν απαιτείται ρύθμιση, χαλαρώστε τις τέσσερις βίδες ρύθμισης του πώματος με το κατάλληλο κλειδί.

Στη συνέχεια, τοποθετήστε το πώμα πίσω στις διαμήκεις υποδοχές του για το σκοπό αυτό σύνθεση.

Σφίξτε τις βίδες με ένα κατάλληλο κλειδί.

Ρύθμιση ένδειξης γωνίας λοξοτομής

Σημείωση: Το μηχάνημα έχει διπλή κλίση γωνίας στο μπροστινό μέρος της βάσης του μηχανήματος.

Ένας μικρός δείκτης που είναι προσαρτημένος στο πικάπ υποδεικνύει την επιλεγμένη γωνία.

Εάν είναι απαραίτητο, η ένδειξη μπορεί να μετακινηθεί ξεβιδώνοντας τη βίδα στερέωσής της με ένα κατσαβίδι. Προσαρμόστε τον δείκτη αν χρειάζεται και, στη συνέχεια, σφίξτε τη βίδα στερέωσης.(Εικ. 20).

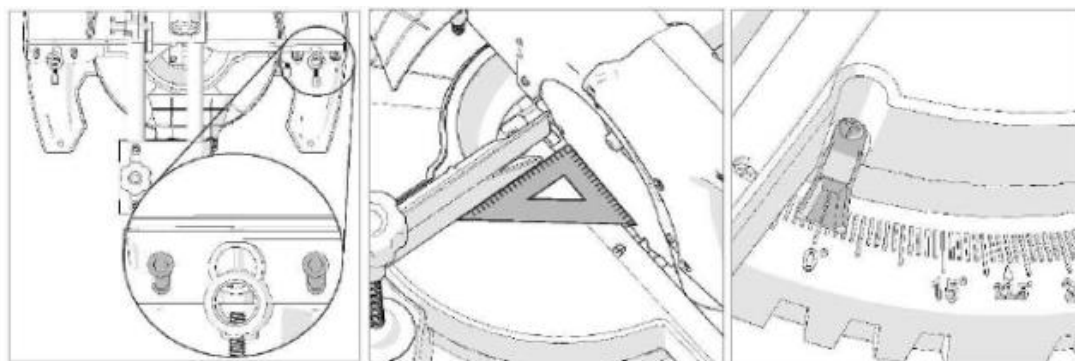


Fig. 18

Fig. 19

Fig. 20

#### Προετοιμασία για κοπή

Διατηρήστε τη σωστή στάση και ισορροπία κατά την εργασία. Σταθείτε στο πλάι της συσκευής μέσα ένα μέρος που θα είναι ασφαλές για εσάς σε περίπτωση πιθανής απόρριψης.

Η ακατάλληλη λειτουργία της συσκευής είναι μια από τις κύριες αιτίες ατυχημάτων.

Βεβαιωθείτε ότι το τεμάχιο εργασίας ακουμπά πάντα στο στοπ και είναι στη θέση του στερεώνεται με σφιγκτήρα (αν είναι δυνατόν) στο τραπέζι.

Βεβαιωθείτε ότι το τραπέζι του πριονιού είναι καθαρό και χωρίς υπολείμματα πριν τοποθετήσετε το αντικείμενο

τυχόν πριονίδι, κλπ. Βεβαιωθείτε ότι το τεμάχιο εργασίας μπορεί να μετακινηθεί ελεύθερα πλευρά. Βεβαιωθείτε ότι το κομμένο κομμάτι του τεμαχίου εργασίας δεν μπλοκάρει οποιοδήποτε άλλο μέρος του μηχανήματος.

Μη χρησιμοποιείτε τη συσκευή για να κόψετε μικρά κομμάτια. Τα χέρια δεν επιτρέπονται στη λεπίδα. Πρέπει να τηρείται ελάχιστη απόσταση 150 mm.

Ξεκλείδωμα και ανύψωση της κεφαλής κοπής

(Εικ.21)

**ΠΡΟΕΙΔΟΠΟΙΗΣΗ:** Για να αποφύγετε σοβαρό τραυματισμό, αποσυνδέστε τη συσκευή από την πηγή πριν ξεκλειδώσετε ή κλειδώσετε τη συσκευή.

Για να απελευθερώσετε την κεφαλή κοπής από τη θέση κλειδώματος:

Πιέστε απαλά τη λαβή κοπής.

Τραβήξτε έξω τον πείρο ασφάλισης και σηκώστε το κεφάλι προς τα πάνω. (Βήμα 1 και 2)

Η κεφαλή κοπής θα ανέβει αυτόματα όταν απελευθερωθεί η κλειδαριά. (Βήμα 3)

Θα κλειδώσει αυτόματα στην επάνω θέση.

Για να απελευθερώσετε την κλειδαριά:

Μετακινήστε απαλά την κεφαλή κοπής πάνω-κάτω.

Ταυτόχρονα, γυρίστε τον πείρο ασφάλισης προς τα δεξιά και σύρετέ τον προς τα έξω.

Σημείωση: Όταν το μηχάνημα δεν χρησιμοποιείται, η κεφαλή κοπής πρέπει να χαμηλώσει και τοποθετημένος πείρος ασφάλισης.

Διακόπτης ON/OFF κινητήρα

(Εικ.22)

Ο διακόπτης ON/OFF κινητήρα δεν κλειδώνει. Αυτό είναι ένα από τα επάνω κουμπιά που βρίσκεται μέσα στη λαβή κοπής.

Πατήστε το διακόπτη για να ξεκινήσει ο κινητήρας.

Αφήστε το κουμπί για να σβήσετε τον κινητήρα.

### ΚΟΠΗ ΜΙΚΡΩΝ ΚΟΜΜΑΤΙΩΝ

Αυτός ο τύπος κοπής χρησιμοποιείται κυρίως για την κοπή μικρών και στενών κομματιών υλικού. Η κεφαλή κοπής χαμηλώνει αργά.

Ο μηχανισμός ολίσθησης θα πρέπει να είναι κλειδωμένος στην πιο πίσω θέση.

(Εικ.23)

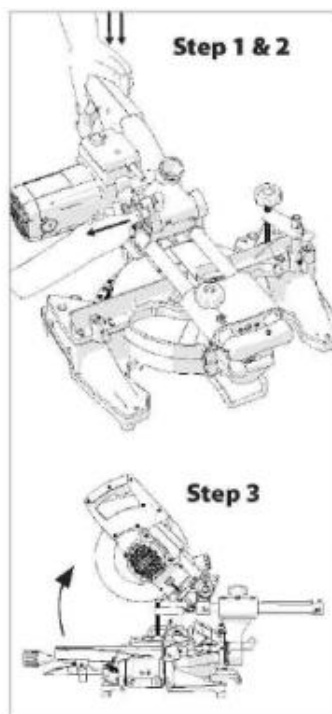


Fig. 21



Fig. 22

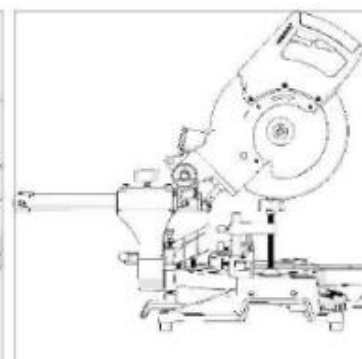


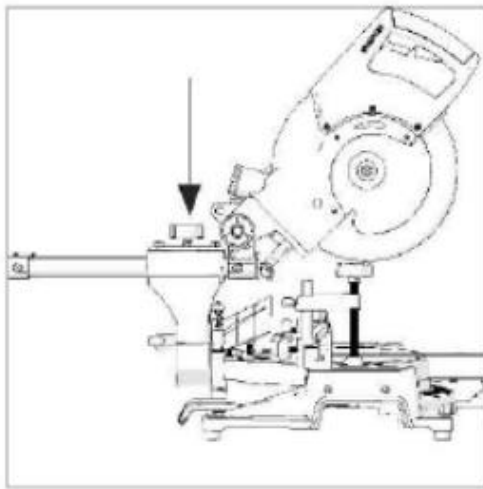
Fig. 23

Μετακινήστε την κεφαλή κοπής όσο το δυνατόν πιο πίσω.  
Σφίξτε τη βίδα ασφάλισης ολίσθησης. (Εικ.24)  
Τοποθετήστε το τεμάχιο εργασίας στο τραπέζι και στον φράκτη και στερεώστε το με σφιγκτήρες. με κατάλληλο τρόπο.  
Πιάστε τη λαβή του πριονιού.  
Ξεκινήστε τον κινητήρα και αφήστε τη λεπίδα να φτάσει σε πλήρη ταχύτητα.  
Απελευθερώστε την κλειδαριά κεφαλής κοπής. (Εικ.25)  
Κατεβάστε τη λαβή κοπής και κόψτε το τεμάχιο εργασίας.  
Δεν χρειάζεται να πιέσετε το κεφάλι.  
Μετά την κοπή, αφήστε το κουμπί ON/OFF.  
Περιμένετε να σταματήσει τελείως η λεπίδα.  
Σηκώστε το κεφάλι προς τα πάνω και το προστατευτικό της λεπίδας εντελώς προς τα κάτω.  
Κλειδώστε την κεφαλή κοπής στην επάνω θέση πριν απελευθερώσετε τη λαβή.  
Αφαιρέστε το τεμάχιο εργασίας.

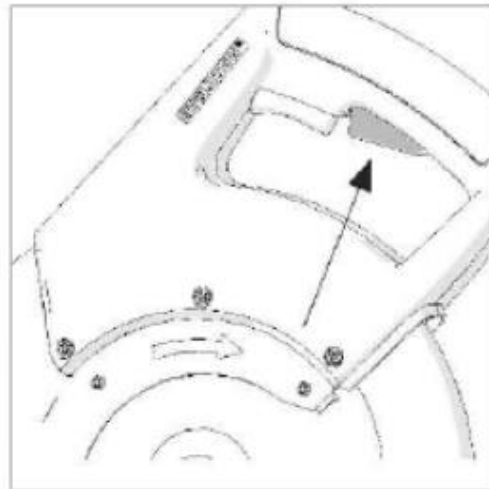
### **ΚΟΨΗ ΤΡΟΦΗΣ**

Το πριόνι είναι εξοπλισμένο με λειτουργία ολίσθησης. Ξεβιδώνοντας τη βίδα που κλειδώνει τη διαφάνεια, μπορείτε  
μετακινήστε την κεφαλή κοπής προς τα εμπρός και προς τα πίσω. (Εικ.26)  
Η λεπίδα χαμηλώνεται πάνω στο τεμάχιο εργασίας και στη συνέχεια μετακινείται προς τα πίσω στον στόχο κάνοντας το κόψιμο. Αυτός ο τύπος κοπής μπορεί να χρησιμοποιηθεί ευρέως για την κοπή τεμαχίων είδη.  
Τοποθετήστε το τεμάχιο εργασίας στο τραπέζι και στον φράκτη και στερεώστε το με σφιγκτήρες. με κατάλληλο τρόπο.  
Χαλαρώστε τη βίδα ασφάλισης τροφοδοσίας.  
Πιάστε τη λαβή κοπής και μετακινήστε την κεφαλή κοπής μέχρι το κεντρικό σημείο της λεπίδας θα βρίσκεται πάνω από το μπροστινό άκρο του τεμαχίου εργασίας (Εικ.27)  
Ξεκινήστε τον κινητήρα και αφήστε τη λεπίδα να φτάσει σε πλήρη ταχύτητα.  
Πατήστε το κουμπί απελευθέρωσης κλειδώματος για να απελευθερώσετε την κεφαλή.  
Κατεβάστε τη λαβή κοπής και κόψτε το τεμάχιο εργασίας.  
Μετακινήστε απαλά τον μοχλό κοπής προς τα πίσω προς το τέλος για να τελειώσετε τομή.

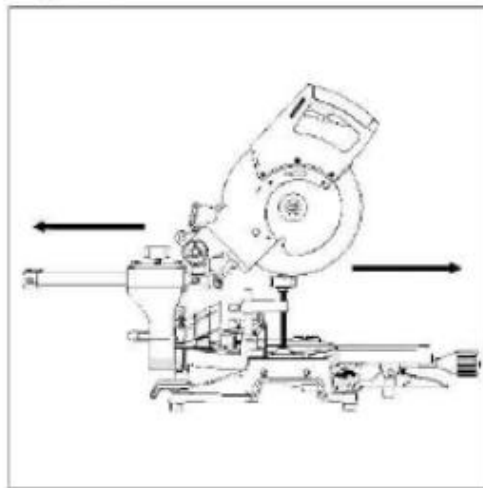




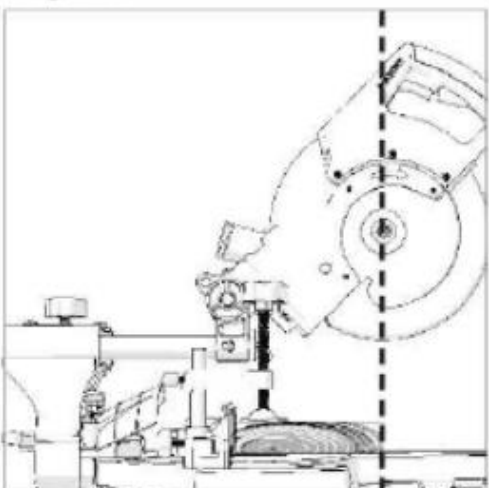
**Fig. 24**



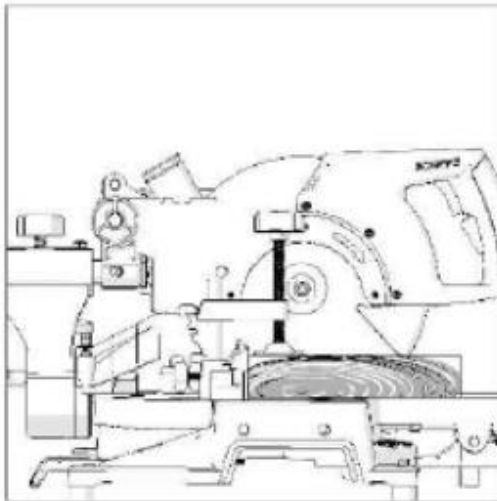
**Fig. 25**



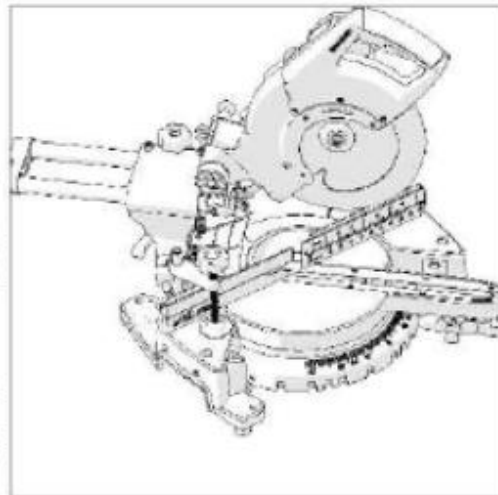
**Fig. 26**



**Fig. 27**



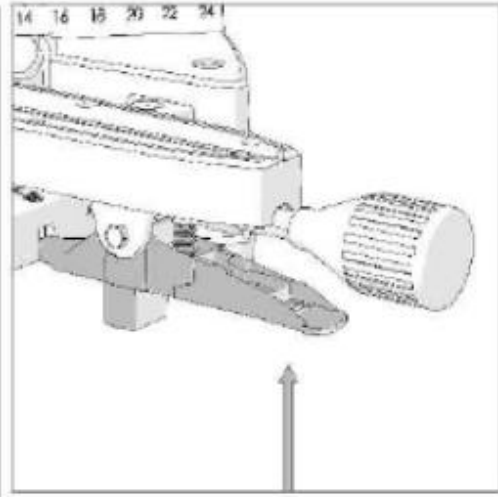
**Fig. 28**



**Fig. 29**



**Fig. 30**



**Fig. 31**

Μετακινείτε πάντα την κεφαλή κοπής στην πίσω θέση για κάθε κόψιμο.

(Εικ.28)

Όταν ολοκληρωθεί η κοπή, αφήστε τη σκανδάλη και περιμένετε να σταματήσει τελείως η λεπίδα να γυρίζει.

Σηκώστε το κεφάλι προς τα πάνω και το προστατευτικό της λεπίδας εντελώς προς τα κάτω.

Κλειδώστε την κεφαλή κοπής στην επάνω θέση πριν απελευθερώσετε τη λαβή.

**ΠΡΟΕΙΔΟΠΟΙΗΣΗ:** Μην μετακινείτε ποτέ την κεφαλή κοπής και την περιστρεφόμενη λεπίδα προς τα μέσα στο πλάι σας όταν επιλέγετε μια κοπή. Όταν είναι ενεργοποιημένη η λειτουργία αλλαγής ταχυτήτων, η λεπίδα μπορεί

μετακινήσει αυτόματα προς τα πάνω το τεμάχιο εργασίας, προκαλώντας ισχυρή ανάκρουση.

Πριν από την ολίσθηση της κοπής, η κεφαλή κοπής πρέπει να είναι πάντα αναμμένη ρυθμίστε όπως περιγράφεται παραπάνω.

Κοπή λοξότμησης

(Εικ.29)

Το περιστρεφόμενο τραπέζι της συσκευής περιστρέφεται υπό γωνία 45°.

Οι στάσεις ρυθμίζονται στις 45°, 30°, 22,5° και 15°, τόσο προς τα αριστερά όσο και προς τα δεξιά.

Οι κοπές με μίτρα είναι δυνατές με ή χωρίς τροφοδοσία.

Χαλαρώστε τη λαβή ασφάλισης φαλτσών (Εικ.30) περιστρέφοντάς την αριστερόστροφα.

Σηκώστε το μοχλό ασφάλισης πώματος. (Εικ.31)

Περιστρέψτε το περιστρεφόμενο δίσκο στην επιθυμητή γωνία - μια γωνιακή κλίμακα είναι ενσωματωμένη στη συσκευή.

Σφίξτε τη λαβή ασφάλισης φαλτσών αφού ρυθμίσετε τη γωνία.

Σημείωση: Συνιστάται να σφίγγετε τη λαβή ασφάλισης λοξότμησης ακόμη και κατά την εκκίνηση

μοχλός κλειδώματος περιοριστή.

Κοπή λοξοτομής - κλίση της κεφαλής κοπής

Η κοπή με μίτρα (Εικ.32) γίνεται με ένα περιστρεφόμενο δίσκο τοποθετημένο από κάτω γωνία 0°.

Σημείωση: Ίσως χρειαστεί να προσαρμόσετε το επάνω μέρος του αναστολέα σε

εξασφαλίστε επαρκή απόσταση για την κινητή κεφαλή κοπής.

Η κεφαλή κοπής μπορεί να γείρει από την κανονική θέση 0° (κάθετη θέση) έως μέγιστη γωνία 45° προς τα αριστερά. Οι κοπές με μίτρα είναι δυνατές με ή χωρίς τροφοδοσία.

Για να γείρετε την κεφαλή κοπής προς τα αριστερά:

Χαλαρώστε το μοχλό ασφάλισης λοξοτομής. (Εικ.33)

Γείρετε την κεφαλή κοπής στην επιθυμητή γωνία. Για να το ρυθμίσετε σωστά

χρησιμοποιήστε την ενσωματωμένη κλίμακα. (Εικ.34)

Σφίξτε τον μοχλό ασφάλισης λοξότμησης αφού επιλέξετε την επιθυμητή γωνία κοπής.

Σημείωση: Ο μοχλός ασφάλισης λοξότμησης είναι εξοπλισμένος με οποιαδήποτε ρύθμιση.

Αλλαγή

Η θέση του μοχλού μπορεί να είναι απαραίτητη για να αποφευχθεί η επαφή μεταξύ του μοχλού και

άλλα στοιχεία της συσκευής σε επιλεγμένη γωνία.

Για επανατοποθέτηση:

Σηκώστε το μοχλό και γυρίστε στην επιθυμητή θέση/

Αφήστε το μοχλό

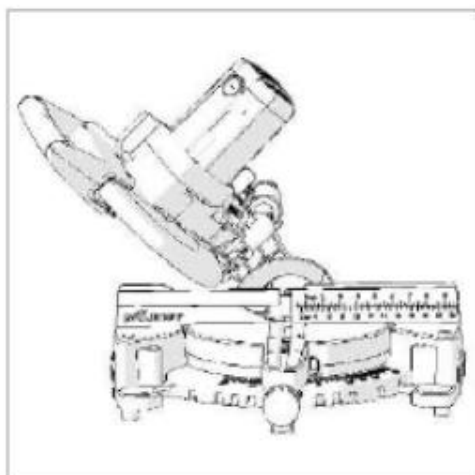
Αφού ολοκληρωθεί η κοπή:

Αφήστε το διακόπτη ON/OFF και περιμένετε να σταματήσει να περιστρέφεται η λεπίδα.

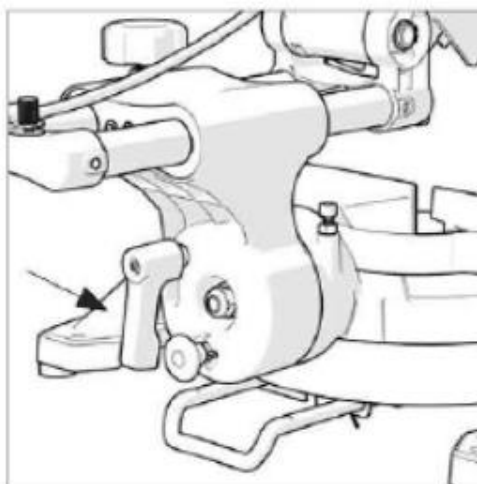
Σηκώστε το κεφάλι προς τα πάνω και χαμηλώστε το κάλυμμα.

Αλλάξτε τη θέση του κεφαλιού στην αρχική θέση.

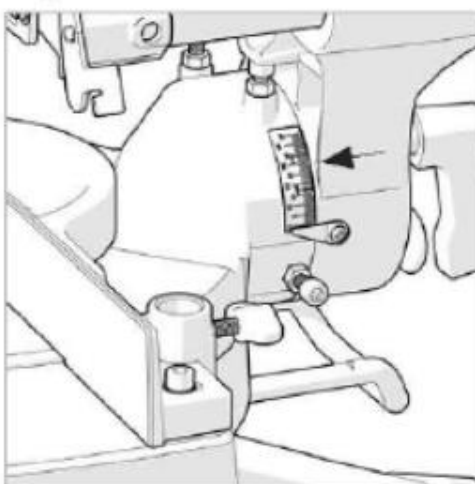
Σφίξτε το μοχλό ασφάλισης λοξοτομής.



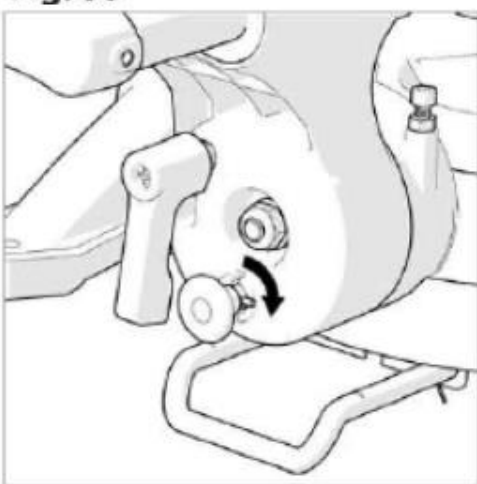
**Fig. 32**



**Fig. 33**



**Fig. 34**



**Fig. 35**

### **ΚΟΠΗ ΠΗΧΩΝ**

Ρύθμιση καρφίτσας:

Τραβήξτε έξω την καρφίτσα.

Γυρίστε το 1/4 της στροφής (Εικ.35)

Μετακινήστε τον πείρο στην εσωτερική θέση.

Γείρετε την κεφαλή κοπής στις 33,9° και σφίξτε τη λαβή ασφάλισης λοξότμησης.

Βεβαιωθείτε ότι η ρύθμιση κοπής έχει γίνει σωστά στο περιστρεφόμενο δίσκο προηγουμένως κάνοντας το κόψιμο.

Αφού ολοκληρωθεί η διαδικασία κοπής, επαναφέρετε την κεφαλή κοπής στην κατακόρυφη θέση και τραβήξτε έξω τον πείρο κοπής.(6.6)

### **ΣΥΝΘΕΤΑ ΚΟΠΗ**

(Εικ.36)

Ένα σύνθετο κόψιμο είναι ένας συνδυασμός κοπής με μίτρα και κοπής μίτρα.

Όταν απαιτείται σύνθετη κοπή, τοποθετήστε τη συσκευή κοπής γωνίας και λοξότμητη κοπή όπως περιγράφεται στην προηγούμενη ενότητα.

Η συσκευή επιτρέπει επίσης πολύπλοκη κοπή με ολίσθηση. Θα πρέπει πάντα να βεβαιωθείτε η κινούμενη λεπίδα δεν έχει επαφή με τα στοπ και άλλα μέρη συσκευής.  
Εάν είναι απαραίτητο, ρυθμίστε το επάνω αριστερό μέρος του πώματος.

### **ΚΟΠΗ ΚΑΜΠΥΛΟΥ ΥΛΙΚΟΥ**

(Εικ.37)

Πριν από την κοπή, ελέγξτε ότι το τεμάχιο εργασίας δεν είναι λυγισμένο.  
Εάν ναι, θα πρέπει να τοποθετηθεί στη συσκευή όπως φαίνεται στην Εικ. 37.

(6.7) Αφαίρεση μπλοκαρισμένου υλικού

Απενεργοποιήστε τη συσκευή.

Περιμένετε μέχρι να σταματήσει τελείως η λεπίδα

Αποσυνδέστε το πριόνι από την πρίζα.

Αφαιρέστε προσεκτικά τα μπλοκαρισμένα μέσα από τη συσκευή.

Ελέγξτε την κατάσταση και τη λειτουργία του καλύμματος ασφαλείας.

Ελέγξτε εάν υπάρχει άλλη ζημιά στη συσκευή, π.χ

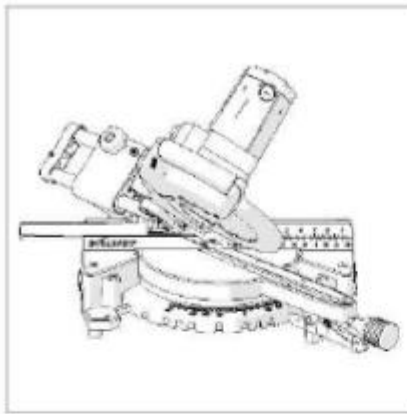
η λεπίδα είναι κατεστραμμένη.

Τα κατεστραμμένα μέρη πρέπει να αντικατασταθούν από εξειδικευμένο ειδικό.

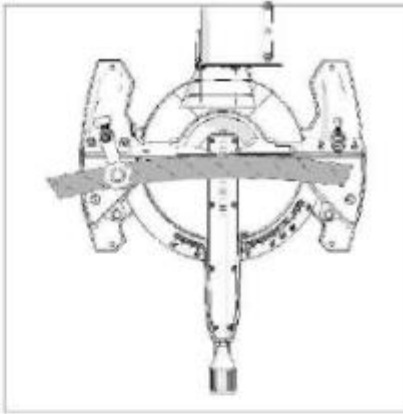
Πριν ξεκινήσετε την εργασία, ελέγξτε προσεκτικά τη συσκευή.

(6.8) Στήριξη μακριών αντικειμένων

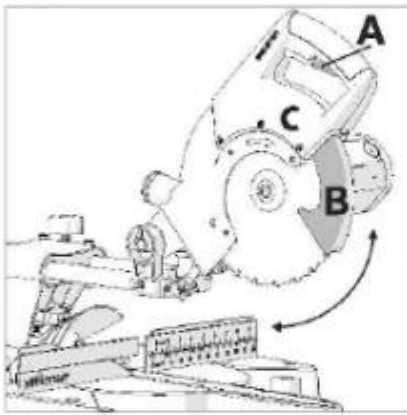
Το ελεύθερο άκρο των μακριών τεμαχίων πρέπει να στηρίζεται στο ίδιο ύψος με το τραπέζι εργασίας συσκευής.



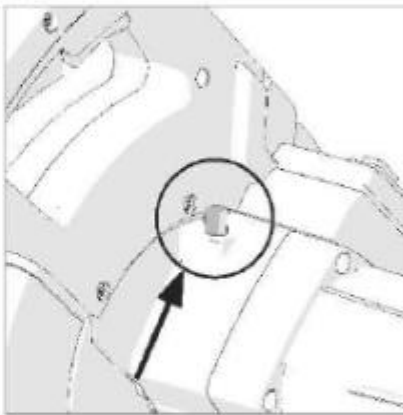
**Fig. 36**



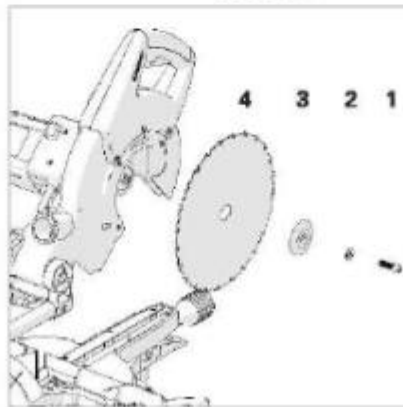
**Fig. 37**



**Fig. 38**



**Fig. 39**



**Fig. 40**

#### **Τοποθέτηση και αφαίρεση της λεπίδας**

**ΠΡΟΣΟΧΗ:** Η συναρμολόγηση και η αποσυναρμολόγηση της λεπίδας πρέπει να γίνεται μόνο με αποσυνδεδεμένη τη λεπίδα βύσμα της συσκευής από την πρίζα.

**ΣΗΜΕΙΩΣΗ:** Χρησιμοποιείτε μόνο γνήσιες λεπίδες ή λεπίδες που συνιστώνται από τον κατασκευαστή συσκευής.

Βεβαιωθείτε ότι η μέγιστη ταχύτητα περιστροφής της λεπίδας είναι μεγαλύτερη από την ταχύτητα περιστροφής κινητήρα.

Σημείωση: Συνιστάται η χρήση προστατευτικών γαντιών και κατά το χειρισμό της λεπίδας

κατά την εγκατάσταση ή την αντικατάσταση της λεπίδας.  
Βεβαιωθείτε ότι η κεφαλή κοπής είναι στην επάνω θέση.  
Πιέστε τη σκανδάλη ασφάλισης λεπίδας (38a) και περιστρέψτε τον κάτω προφυλακτήρα λεπίδας (38b) στον επάνω προφυλακτήρα ασπίδα. (38c)  
Πατήστε το κουμπί κλειδώματος άξονα για να το κλειδώσετε (39)  
Χρησιμοποιώντας το παρεχόμενο κλειδί, χαλαρώστε το μπουλόνι του άξονα και αφαιρέστε τη ροδέλα i  
εξωτερική λεπίδα και λεπίδα άξονα. (40)  
Σημείωση: Για να χαλαρώσετε τη βίδα του άξονα, περιστρέψτε τη δεξιόστροφα. Για σύσφιξη  
θα πρέπει να στρίψετε αριστερά.  
Βεβαιωθείτε ότι η λεπίδα και το κολάρο της λεπίδας είναι καθαρά και απαλλαγμένα από υπολείμματα.  
Η εσωτερική φλάντζα της λεπίδας πρέπει να παραμείνει στη θέση της. Ωστε να πρέπει να αποσυναρμολογηθεί πριν τον καθαρισμό.  
Τοποθετήστε μια νέα λεπίδα. Βεβαιωθείτε ότι η φορά του βέλους περιστροφής στον επιλογέα ταιριάζει  
δεξιόστροφα στο επάνω κάλυμμα.  
Σημείωση: Η λεπίδα πρέπει πάντα να δείχνει προς τα κάτω στραμμένη προς το πριόνι.  
Τοποθετήστε την εξωτερική φλάντζα δίσκου, τη ροδέλα και το μπουλόνι του άξονα.  
Κλειδώστε τον άξονα και σφίξτε τη βίδα χρησιμοποιώντας μέτρια δύναμη, αλλά όχι πολύ σφιχτά.  
Βεβαιωθείτε ότι το κλειδί ρύθμισης έχει αφαιρεθεί πριν θέσετε σε λειτουργία το μηχάνημα.  
Πριν χρησιμοποιήσετε τη συσκευή, βεβαιωθείτε ότι το προστατευτικό λεπίδας είναι σε καλή κατάσταση λειτουργίας.  
Σημείωση: Τα ένθετα για τη μείωση της οπής της λεπίδας πρέπει να χρησιμοποιούνται σύμφωνα με τις οδηγίες του παραγωγού.

### **(6.9) Σακούλα σκόνης**

Η σακούλα σκόνης μπορεί να στερεωθεί στην κατάλληλη έξοδο στο πίσω μέρος συσκευής. Η τσάντα έχει σχεδιαστεί για να χρησιμοποιείται κατά την κοπή ξύλινων υλικών. Συνδέστε τη σακούλα σκόνης στην κατάλληλη έξοδο στο πίσω μέρος της συσκευής και ασφαλίστε την με τους κατάλληλους σφιγκτήρες. (Εικ.41)  
Σημείωση: Για καλύτερη απόδοση εργασίας, αδειάστε τη σακούλα όταν είναι έτοιμη 2/3 γεμάτα. Το περιεχόμενο της σακούλας πρέπει να απορρίπτεται με ασφάλεια περιβάλλον. Μπορεί να χρειαστεί μάσκα όταν αδειάζετε το περιεχόμενο της σακούλας κατά της σκόνης.  
Σημείωση: Εάν απαιτείται, μπορεί επίσης να συνδεθεί μια συσκευή εξαγωγής σκόνης. Ωστε να  
Όταν συνδέετε μια τέτοια συσκευή, ακολουθήστε τις οδηγίες του κατασκευαστή.  
ΣΗΜΕΙΩΣΗ: Μην χρησιμοποιείτε σακούλα σκόνης όταν κόβετε μεταλλικά υλικά.  
Βύσμα σύνδεσης εξαγωγής σκόνης  
Όταν κόβετε μεταλλικά υλικά, χρησιμοποιήστε ένα βύσμα για να καλύψετε την οπή της θύρας.  
Όταν συνδέετε μια κατάλληλη συσκευή εξαγωγής, να θυμάστε ότι ο σωλήνας (σε περίπτωση η σύνδεσή του) είχε διάμετρο ελάχ. 30 χλστ.

## ΔΟΚΟΙ ΣΤΗΡΙΞΗΣ ΤΟΥ ΕΡΓΑΣΙΟΥ

(Εικ.42)

Οι δοκοί στήριξης του τεμαχίου εργασίας μπορούν να συνδεθούν στη μηχανή μετά κάθε σελίδα του. Χαλαρώστε τη βίδα που συγκρατεί το στήριγμα στο επάνω μέρος μπροστά από τη βάση της συσκευής.

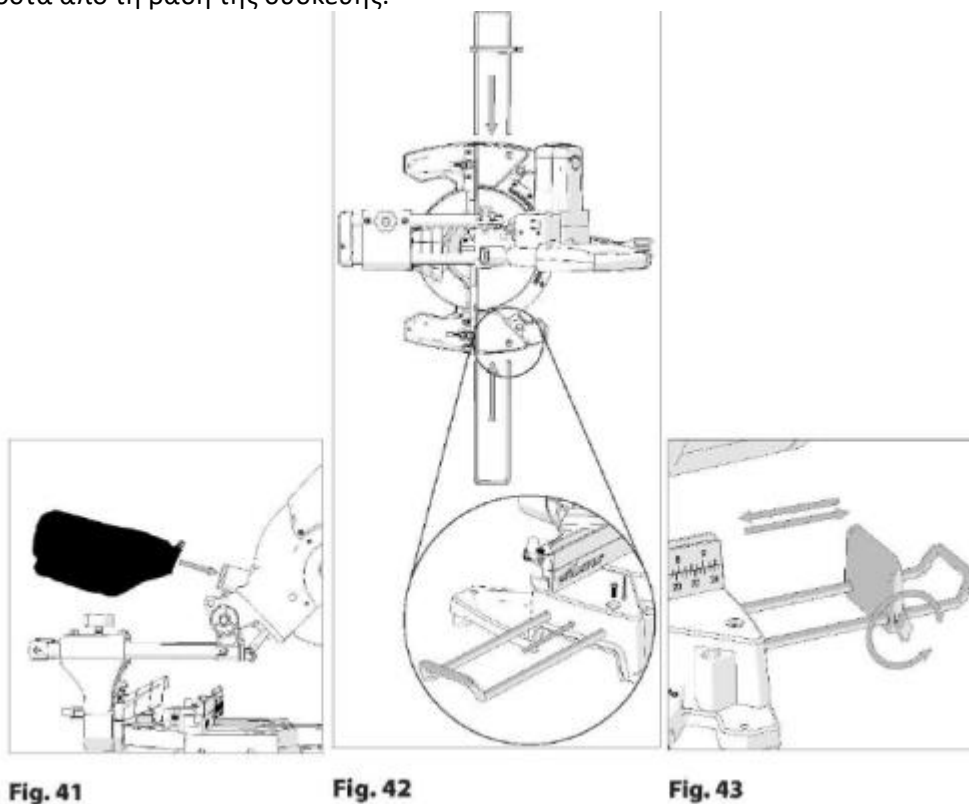


Fig. 41

Fig. 42

Fig. 43

Εισαγάγετε τις δοκούς στήριξης στις αντίστοιχες οπές στη βάση της συσκευής. Πατήστε μέχρι τέρμα

για να βεβαιωθείτε ότι έχουν εγκατασταθεί σωστά.

Στη συνέχεια σφίξτε τη βίδα στερέωσης

Επαναλάβετε τα παραπάνω βήματα για να στερεώσετε τη δοκό στήριξης στην αριστερή πλευρά.

Για να αφαιρέσετε τη δοκό στήριξης, απλά χαλαρώστε τη βίδα στερέωσης και αφαιρέστε τις δοκούς από

τρύπες.

Επαναλαμβανόμενη κοπή

(Εικ.43)

Η χρήση της λειτουργίας επανάληψης κοπής μπορεί να κάνει πολύ πιο εύκολη την εκτέλεση του χειριστή

επαναλαμβανόμενες περικοπές. Όταν πρέπει να κοπούν πολλά κομμάτια του ίδιου υλικού μήκος, αυτή η λειτουργία θα εγγυηθεί ακρίβεια και καλύτερη απόδοση εργασίας..

Τοποθέτηση πώματος για επαναλαμβανόμενες κοπές

Χαλαρώστε τα επαναλαμβανόμενα κομμένα μπουλόνια αναστολέα για να επιτρέψετε στους βραχίονες της δοκού στήριξης να εμπλακούν περασμένα μέσα από τις τρύπες στον περιοριστή.

Τοποθετήστε το πώμα και μετά σφίξτε τις βίδες για να ελαχιστοποιήσετε την κίνηση.

Συνδέστε το στήριγμα στη βάση του μηχανήματος ακολουθώντας τις οδηγίες που περιγράφονται



πάνω από.

Σημείωση: Το στοπ μπορεί να ρυθμιστεί χαλαρώνοντας τις βίδες στερέωσης.

Καπάκι εξόδου σκόνης (εάν υπάρχει)

Το βύσμα πρέπει να τοποθετείται στην έξοδο σκόνης όταν κόβετε μεταλλικά υλικά.

Χρήση πρόσθετου σωλήνα στο σύστημα υποπίεσης (εάν υπάρχει)

Όταν συνδέετε μια κατάλληλη συσκευή εξαγωγής, να θυμάστε ότι ο σωλήνας (σε περίπτωση

η σύνδεσή του) είχε διάμετρο ελάχ. 30 χλστ.

### **ΔΡΑΣΤΗΡΙΟΤΗΤΕΣ ΑΣΦΑΛΕΙΑΣ**

Περιγραφή Ναι

Ταξίδι Το ταξίδι είναι εγκατεστημένο στη συσκευή και είναι εκεί

αποτελεσματικός

Μηχανισμός κλειδώματος Εγκαταστάθηκε και ελέγχθηκε μηχανισμός

μπλοκάρισμα

Μηχανισμός κλειδώματος

προκατάληψη

Εγκαταστάθηκε και ελέγχθηκε μηχανισμός

μπλοκάρισμα

Καλώδιο ρεύματος Το καλώδιο είναι άθικτο και σε καλή κατάσταση

συνδεδεμένο τρόπο

Λεπίδα Η φορά περιστροφής της λεπίδας είναι προς την κατεύθυνση του βέλους

στη συσκευή

Προστατευτικά ασφαλείας Λειτουργικά και άθικτα προστατευτικά.

Κεφαλή κοπής ασφαλισμένη με χαμηλωμένο

κάλυμμα.

Η τάση τροφοδοσίας στην πρίζα είναι σύμφωνη με

τάση της συσκευής. Το βύσμα ταιριάζει

πρίζες.

Τοποθέτηση - Συσκευή τοποθετημένη ή προσαρτημένη σε

τραπέζι εργασίας

- Συσκευή στερεωμένη στην πλακέτα

προσαρτημένο στον πάγκο εργασίας

- Η συσκευή τοποθετείται στη σωστή

ράφι.

Διαθέσιμος χώρος Επαρκής χώρος για εργασία με μακρά i

ασυνήθιστα αντικείμενα.

Χώρος εργασίας Ο χώρος εργασίας είναι καθαρός, στεγνός και τακτοποιημένος

και σωστά φωτισμένο.

Ελέγξτε όλα τα παραπάνω βήματα και σημειώστε τα στον παραπάνω πίνακα πριν

εκκίνηση της συσκευής.

### **ΣΥΝΤΗΡΗΣΗ**

Σημείωση: Οποιοσδήποτε εργασίες συντήρησης μπορούν να πραγματοποιηθούν ΜΟΝΟ

όταν η συσκευή βρίσκεται σε λειτουργία

είναι ΑΠΕΝΕΡΓΟΠΟΙΗΣΗ και αποσυνδεδεμένη από την παροχή ρεύματος.

Ελέγχετε τακτικά ότι όλοι οι προφυλακτήρες και οι προφυλακτικές είναι σε κατάσταση

λειτουργίας. Δεν μπορείτε

χρησιμοποιήσετε τη συσκευή εάν οι συσκευές ασφαλείας ή τα προστατευτικά της έχουν

υποστεί ζημιά.

Όλα τα ρουλεμάν του κινητήρα λιπαίνονται. Δεν απαιτείται πρόσθετη λίπανση

αυτά τα μέρη.

Χρησιμοποιήστε ένα καθαρό, ελαφρώς υγρό πανί για να καθαρίσετε τα πλαστικά μέρη της συσκευής.

Μη χρησιμοποιείτε διαλύτες ή παρόμοια προϊόντα που θα μπορούσαν να το βλάψουν πλαστικά στοιχεία.

**ΠΡΟΕΙΔΟΠΟΙΗΣΗ:** Μην καθαρίζετε τη συσκευή εισάγοντας αιχμηρά αντικείμενα σε αυτήν τρύπες στο περίβλημα της συσκευής.

Τα ανοίγματα εξαερισμού της συσκευής πρέπει να καθαρίζονται με πεπιεσμένο αέρα αέρας.

Ο υπερβολικός σπινθήρας μπορεί να υποδηλώνει μόλυνση ή φθορά του κινητήρα βούρτσες άνθρακα. Σε αυτή την περίπτωση, αντικαταστήστε τις βούρτσες. Θα πρέπει να γίνει ανταλλαγή

εκτελείται από εξειδικευμένο ειδικό.

Ένθετα πίνακα

Η συσκευή είναι εξοπλισμένη με ένθετα τραπεζιού. Αντικαταστήστε τα όταν φοριούνται.

Για να αντικαταστήσετε τα ένθετα πίνακα:

Αφαιρέστε τις βίδες που συγκρατούν ένα από τα ένθετα τραπεζιού.

Σηκώστε το ένθετο από τον πίνακα.

Αφαιρέστε τυχόν υπολείμματα που μπορεί να έχουν συσσωρευτεί κάτω από την επένδυση.

Τοποθετήστε ένα νέο ένθετο και στερεώστε με βίδες.

Επαναλάβετε τη διαδικασία από την άλλη πλευρά.

Ελέγξτε ότι όλες οι βίδες στερέωσης είναι σφιχτές.

Την προστασία του περιβάλλοντος

Τα ηλεκτρικά προϊόντα δεν πρέπει να απορρίπτονται μαζί με τα οικιακά απορρίμματα.

Θα πρέπει να αποθηκεύονται σε καθορισμένα σημεία ανακύκλωσης.

Επικοινωνήστε με τις τοπικές αρχές για πληροφορίες αποθήκευση ηλεκτρικών συσκευών.

**ΕΞΟΥΣΙΟΔΟΤΗΣΗ ΑΝΤΙΠΡΟΣΩΠΟΥ ΤΟΥ ΚΑΤΑΣΚΕΥΑΣΤΗ:**

FOREINTRADE SP. Z O.O., ul. Grochowska 341/174; 03-822 Βαρσοβία