

ΗΛΕΚΤΡΙΚΟΣ ΠΑΡΑΣΚΕΥΑΣΤΗΣ



Εγχειρίδιο

BN3671

AC 230V-50Hz, 800W

Γενική ασφάλεια

Όταν χρησιμοποιείτε ηλεκτρικές συσκευές, θα πρέπει να ακολουθείτε πάντα τα βασικά μέτρα ασφαλείας, συμπεριλαμβανομένων των ακόλουθων:

1. Διαβάστε τις οδηγίες πριν από την πρώτη χρήση και να τους κρατήσετε για μελλοντική αναφορά.
2. Μην το χρησιμοποιείτε αν έχετε οποιοδήποτε ανθυγιεινό καλώδιο ή βύσμα ή μετά από μια δυσλειτουργία. Θα πρέπει πάντα να επισκευάζεται ή να εξετάζεται από ειδικευμένο προσωπικό.
3. Για να αποφύγετε την ηλεκτροπληξία, μην βυθίζετε το καλώδιο ή τη συσκευή σε νερό ή άλλα υγρά. Επίσης, δεν εκθέτουν σε βροχή ή υγρές συνθήκες? το νερό που εισέρχεται στη συσκευή θα αυξήσει τον κίνδυνο ηλεκτροπληξίας.
4. Μην αφήνετε τη συσκευή σε λειτουργία χωρίς επίβλεψη, ειδικά αν τα παιδιά βρίσκονται κοντά. Κρατήστε τη συσκευή και το καλώδιό της μακριά από παιδιά ηλικίας κάτω των 8 ετών.
5. Μην αφήνετε το καλώδιο κρεμασμένο ή σε ζεστές επιφάνειες.
6. Αποσυνδέστε τη συσκευή όταν δεν τη χρησιμοποιείτε.
7. Η χρήση μη συνιστώμενων εξαρτημάτων μπορεί να προκαλέσει βλάβη στο εξάρτημα.
8. Στο κατάλληλο για εξωτερική χρήση.
9. Μην το τοποθετήστε στις πηγές θερμότητας, όπως οι φούρνοι, κουζίνες αερίου..., κ. λπ.
10. Μην χρησιμοποιείτε κοντά εύφλεκτα υλικά, όπως κουρτίνες, επενδύσεις υφάσματος κ. λπ., για να αποτρέψετε την πυρκαγιά.
11. Αυτή η συσκευή μπορεί να χρησιμοποιηθεί από παιδιά ηλικίας 8 ετών και άνω, υπό την προϋπόθεση ότι είναι υπό επίβλεψη ή που έχουν λάβει οδηγίες σχετικά με τη χρήση της συσκευής και οι οποίοι μπορούν να κατανοήσουν τους κινδύνους που εμπλέκονται. (Δεν είναι ευθύνη του κατασκευαστή ή του πωλητή, αλλά του επιβλέποντα ενήλικα).
12. Δεν είναι παιχνίδι. Τα παιδιά δεν πρέπει να παίζουν με αυτό το προϊόν.
13. Ο καθαρισμός και η συντήρηση της συσκευής δεν πρέπει να εκτελούνται από παιδιά εκτός εάν είναι ηλικίας 8 ετών και άνω και εποπτεύονται.
14. Για να αποσυνδέσετε το φις από το καλώδιο. Μην χρησιμοποιείτε το καλώδιο για να μεταφέρετε τη συσκευή.
15. Πριν συνδέσετε τη συσκευή, πάντοτε να ελέγχετε ότι η τάση του μηχανήματος ταιριάζει με εκείνη του ηλεκτρικού πλέγματος στο οποίο συνδέετε.
16. Μόνο κατάλληλο για οικιακή χρήση, όχι για εμπορική ή επαγγελματική χρήση.
17. Εάν η συσκευή μεταφέρει μια κινητή πρίζα, πρέπει να αφαιρεθεί πριν από τον καθαρισμό. Η βάση του συνδετήρα πρέπει να αφαιρεθεί πριν από την περαιτέρω χρήση της συσκευής. Θα πρέπει να χρησιμοποιείται μόνο η κατάλληλη υποδοχή κινητής τηλεφωνίας.
18. Αφήνουμε να κρυώσει πριν την αποθήκευση.

Πριν από την πρώτη χρήση

Καθαρίστε τις επιφάνειες μαγειρέματος χρησιμοποιώντας ένα μαλακό σφουγγάρι σε ζεστό νερό με σαπουνάδα. Στεγνώστε με μια μαλακή πετσέτα ή αφήστε τον αέρα να στεγνώσει. **Μην βυθίζετε ποτέ στο νερό.**

Ρτέχνες

- A. Superficie antiadherente
- B. Cierre de seguridad
- C. Asa / Mango
- D. Cubierta
- E. Luz indicadora roja
- F. luz indicadora verde
- G. Cable de alimentación
- H. Espátula

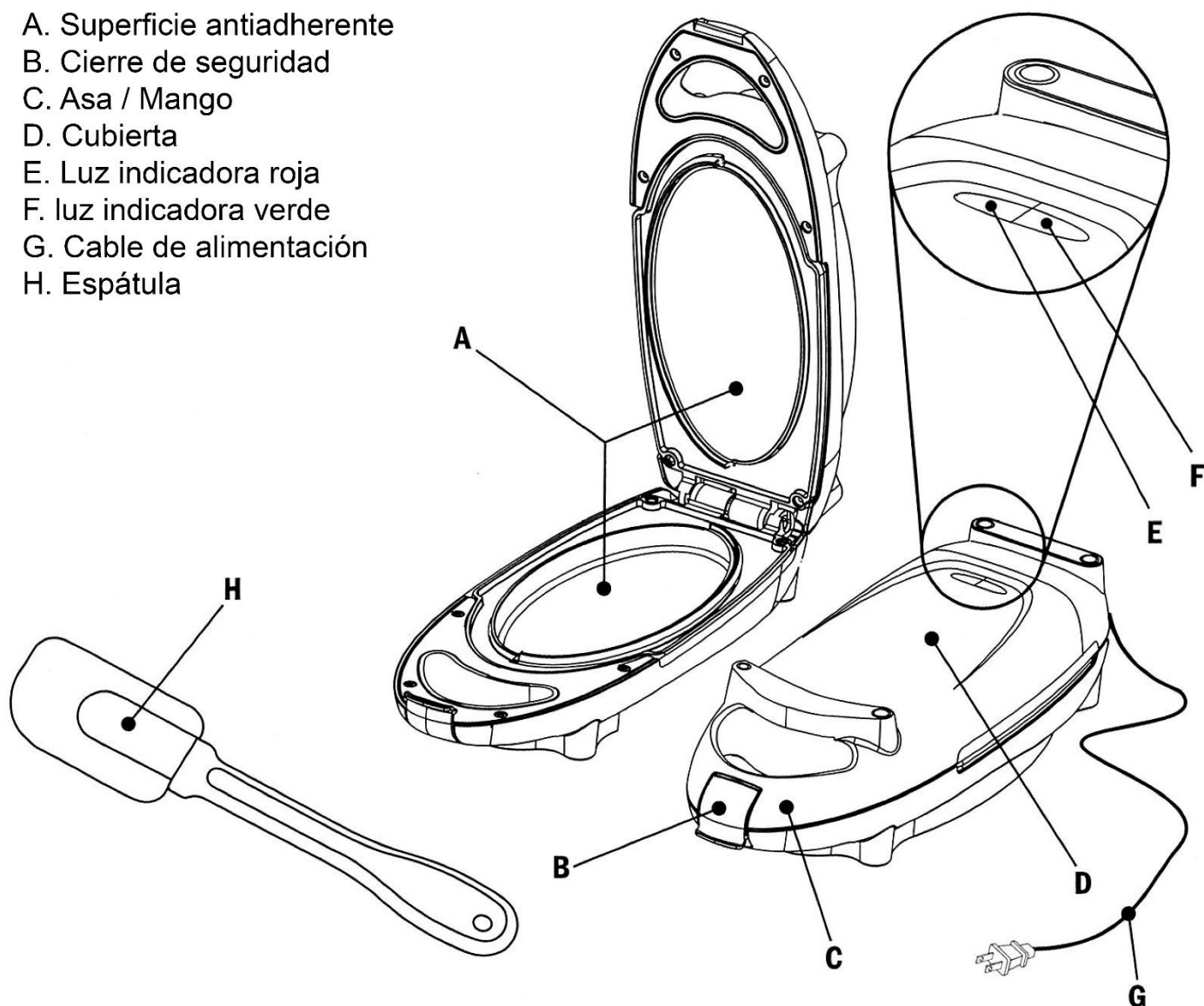

ΧΡΗΣΗ

Στη συνέχεια μπορείτε να μαγειρέψετε μια ομελέτα, αν και μπορείτε να μαγειρέψετε πολλές περισσότερες συνταγές.

1. Τοποθετήστε το ηλεκτρικό τηγάνι σε μια επίπεδη, ξηρή και εύρωστη επιφάνεια. Συνδέστε το καλώδιο τροφοδοσίας. Η κόκκινη ενδεικτική λυχνία σας επιτρέπει να γνωρίζετε ότι το προϊόν είναι ανοιχτό και οι επιφάνειες μαγειρέματος θερμαίνονται. (Σχήμα α)

2. σε ένα ξεχωριστό μπολ, κτυπήστε 2 αυγά. (Σχήμα β)

3. η επιφάνεια μαγειρέματος είναι έτοιμη να ψηθεί μόλις ανάψει το πράσινο φως (εικόνα C)

4. Σηκώστε προσεκτικά το καπάκι. Μπορεί να θέλετε να προσθέσετε μια μικρή ποσότητα βουτύρου ή λαδιού στην επιφάνεια μαγειρέματος, αν και δεν είναι απαραίτητο. Ρίχνουμε το περιεχόμενο του μπολ στο κάτω μέρος του μαγειρέματος και ανακατεύουμε απαλά με τη σπάτουλα μέχρι να θερμανθεί σωστά.

Μπορείτε να προσθέσετε μπέικον, ζαμπόν, κρεμμύδι πριν από τα αυγά. (Σχήμα D-σχήμα ε)

5. Κλειδώστε το μάνταλο στο μπροστινό μέρος του ηλεκτρικού τηγανιού, πιέζοντας προς τα κάτω μέχρι να ακούσετε ένα κλικ. (Σχήμα στ)

6. 1-2 λεπτά μετά την έκχυση των αυγών στο ηλεκτρικό τηγάνι, γυρίστε το ηλεκτρικό τηγάνι πάνω.

Αυτό γίνεται με προσεκτικά κρατώντας το τηγάνι από τη λαβή, έτσι ώστε το κάτω μέρος είναι στραμμένη προς τα πάνω. Αφήστε να μαγειρέψουν για 1-2 λεπτά. (Σχήμα ζ)

7. όταν τελειώνετε το μαγείρεμα, χρησιμοποιήστε τη σπάτουλα για να αφαιρέσετε την τορτίγια από το ηλεκτρικό τηγάνι. (Σχήμα Η)

Σημείωση: μην χρησιμοποιείτε αιχμηρά ή μεταλλικά μαγειρικά σκεύη που μπορεί να βλάψουν την επιφάνεια Χαλκού. Πριν καθαρίσετε, μετακινήσετε ή αποθηκεύσετε το ηλεκτρικό τηγάνι, αφήστε το να κρυώσει.

Εντελώς. Αποσυνδέετε πάντα πριν τον καθαρισμό.

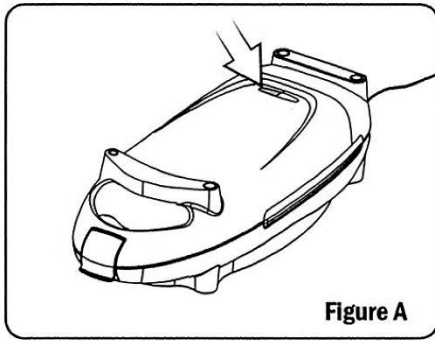

Figure A

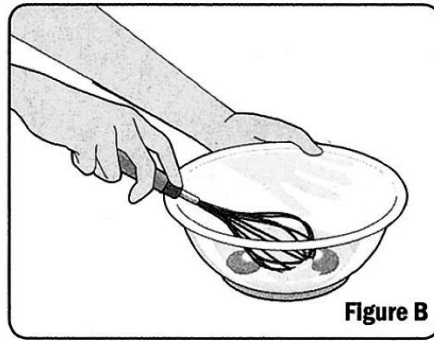

Figure B

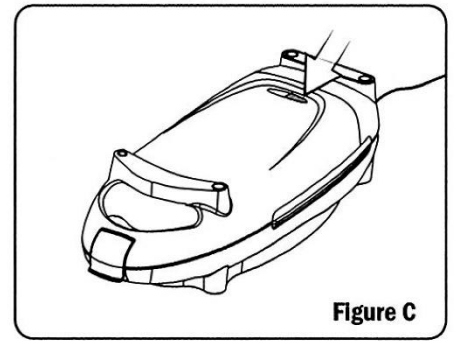

Figure C

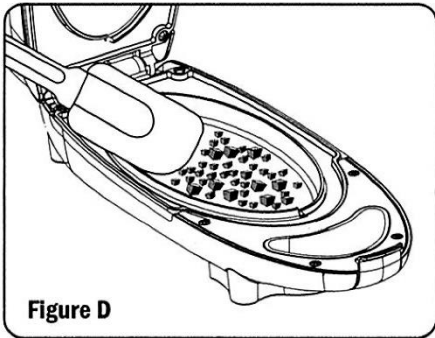

Figure D

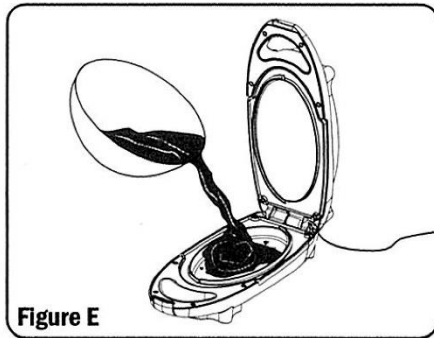

Figure E

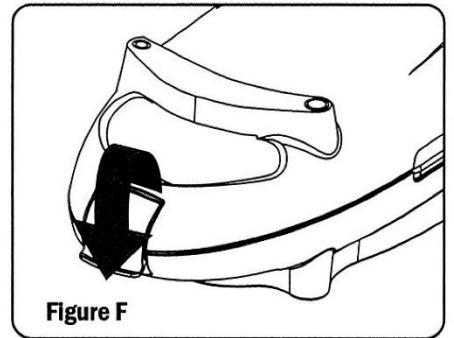

Figure F

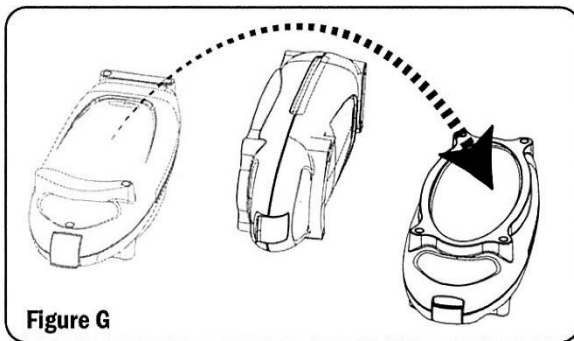

Figure G

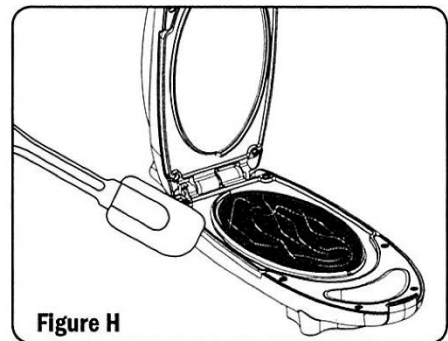

Figure H

Προφυλάξεις

1. Κατά την ανύψωση και το χαμήλωμα της κάλυψης, πάντα ανελκυστήρας από την πλευρά της λαβής. (Σχήμα ι)
2. μην σηκώνετε ποτέ το κάλυμμα έτσι ώστε το χέρι σας ή οποιοδήποτε μέρος του σώματός σας να βρίσκεται απευθείας στην επιφάνεια μαγειρέματος. Διαρροή ατμού μπορεί να προκαλέσει σοβαρό τραυματισμό. (Σχήμα J)
3. Μην αγγίζετε ή χειρίζεστε οποιοδήποτε μέρος του ηλεκτρικού τηγανιού, εκτός από τη χειρολαβή, όταν το ηλεκτρικό τηγάνι είναι συνδεδεμένο ή ψύχεται. (Σχήμα K)

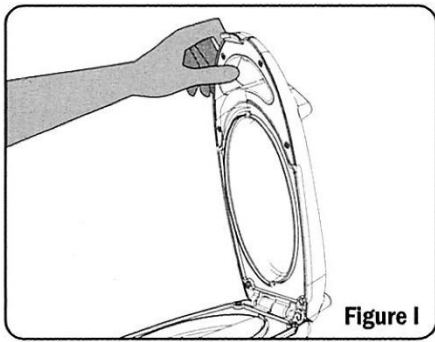

Figure I

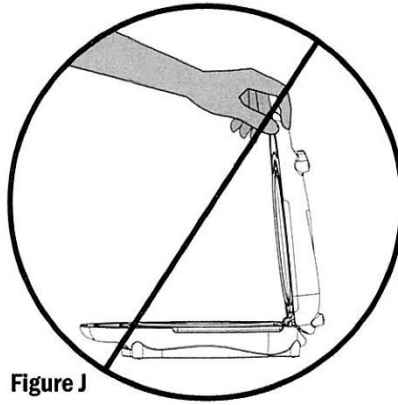

Figure J

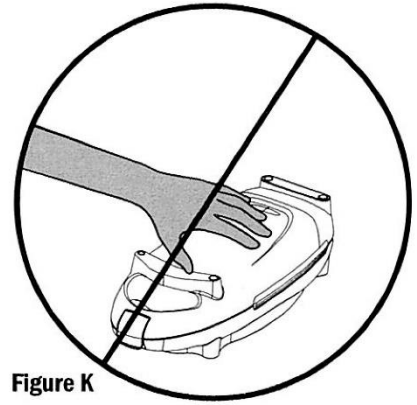

Figure K

Πριν τον καθαρισμό, αποσυνδέστε το ηλεκτρικό τηγάνι και αφήστε το να κρυώσει για λίγα λεπτά. Μη χρησιμοποιείτε καθαριστικά ή λειαντικά πινέλα.

1-Καθαρισμός μπορεί να γίνει με ζεστό νερό με σαπούνι και ένα ήπιο σφουγγάρι. Στεγνώστε με μια μαλακή πετσέτα ή αφήστε τον αέρα να στεγνώσει.

2. Εάν παρατηρήσετε ότι ορισμένες περιοχές της επιφάνειας μαγειρέματος έχουν καεί τρόφιμα που συνδέονται με αυτά, μπορείτε να τα αφήσετε από την τοποθέτηση μιας μικρής ποσότητας πετρελαίου στην περιοχή και περιμένετε περίπου δέκα λεπτά. Στη συνέχεια, αφαιρέστε το φαγητό με ένα μαλακό σφουγγάρι. Καθαρίστε με ένα υγρό πανί και επομένως με μια μαλακή πετσέτα ή αφήστε τον αέρα να στεγνώσει. Εάν το πρόβλημα παραμένει, δοκιμάστε το ξανά, αλλά αυτή τη φορά, περιμένετε ένα μεγαλύτερο χρονικό διάστημα όπως μια-δυο ώρες αντί για δέκα λεπτά.

3. Πριν από την αποθήκευση, σιγουρευτείτε ότι είναι εντελώς ξηρό και καθαρισμένο.

Συμβολογία

 Η συσκευασία που την μεταφέρει εγγυάται ότι, όταν γίνει απόβλητο, αυτή η συσκευασία θα ανακυκλωθεί και θα επαναεπιστοιχιστεί μέσω του ολοκληρωμένου συστήματος διαχείρισης απορριμμάτων συσκευασίας (SIG), το οποίο διαχειρίζεται η Ecoembes.

 Υποδεικνύει την επιλεκτική συλλογή ηλεκτρικού και ηλεκτρονικού εξοπλισμού (EoX) μετά το τέλος της ζωής του, ώστε να εισέλθει στο κύκλωμα ανακύκλωσης και να μην καταλήξει σε μη εξουσιοδοτημένους κάδους απορριμμάτων.

 Περιορίζει τη χρήση έξι επικίνδυνων υλικών: μόλυβδος, υδράργυρος, κάδμιο, χρώμιο VI (εξασθενές), PBB και PBDE κατασκευή διαφόρων ειδών ηλεκτρολογικού και ηλεκτρονικού εξοπλισμού.

 Ευρωπαϊκή συμμόρφωση. Είναι μαρτυρία του κατασκευαστή ότι το προϊόν του πληροί τις ελάχιστες νομικές και τεχνικές απαιτήσεις ασφάλειας των κρατών μελών της Ευρωπαϊκής Ένωσης. Η σήμανση CE δεν συνεπάγεται την ποιότητα του προϊόντος.

 Υλικό κατάλληλο για χρήση σε άμεση επαφή με τα τρόφιμα.