

Camry

Premium

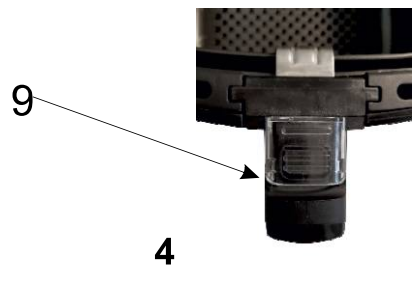

CR 6311

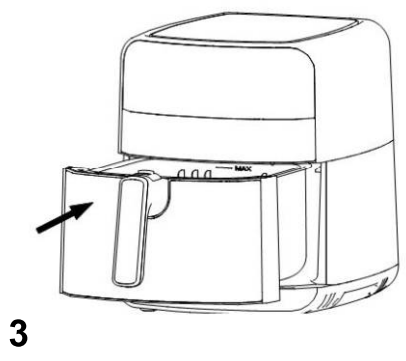
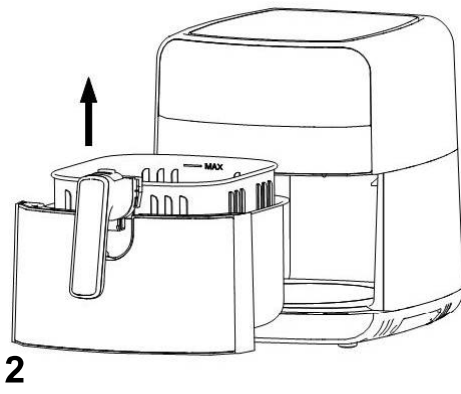
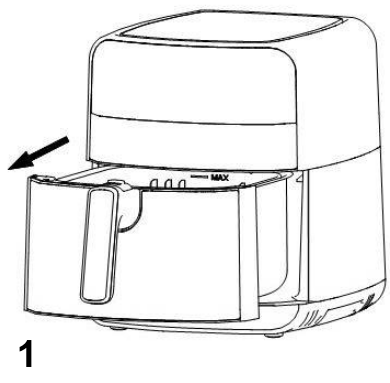
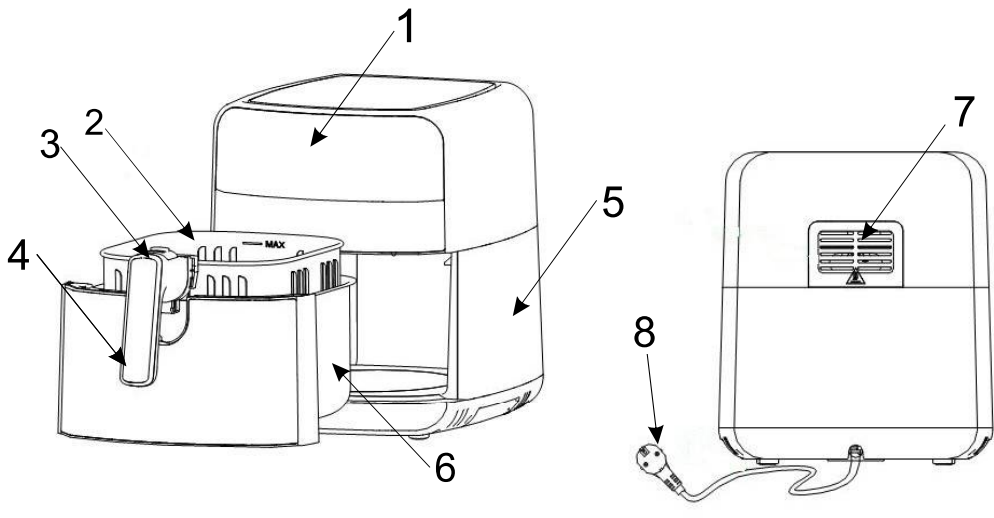

Πίνακας Ελέγχου 1. Ε

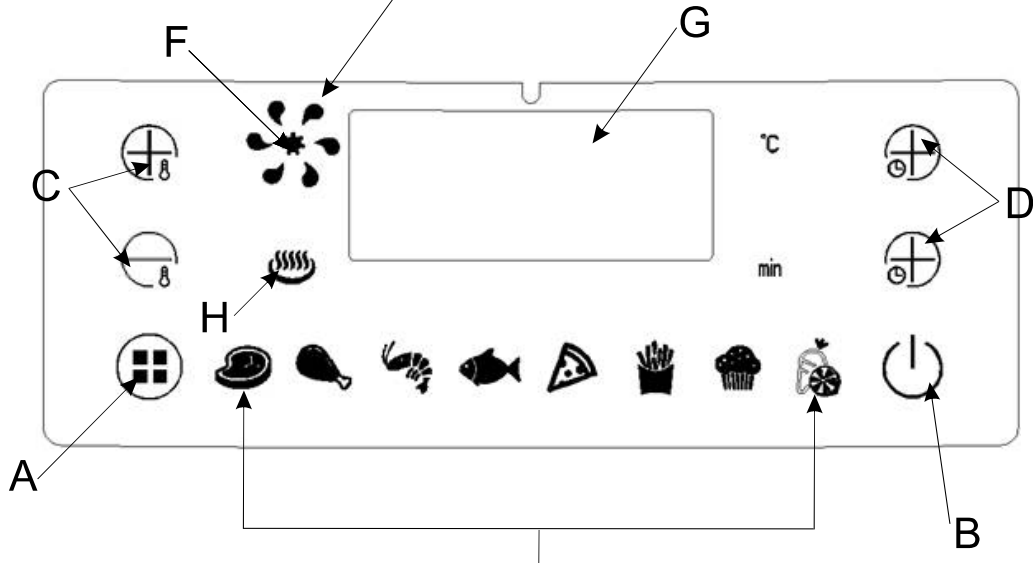

Table 1

Manual								
9	1	2	3	4	5	6	7	8
80°C-200°C	180°C	180°C	180°C	180°C	200°C	200°C	160°C	80°C
1min – 60min	16 min	25 min	12 min	18 min	20 min	17 min	170 min	4h

настройки времени (D) / температуры (C), чтобы улучшить качество блюда.

Сухие фрукты (8): Программа для сушки фруктов, овощей, грибов.

Устройство автоматически нагревается до 80°C в течение 4 часов.

Если времени или температуры недостаточно, вы всегда можете отрегулировать время или температуру, нажав кнопку настройки времени (D) / температуры (C), чтобы улучшить качество блюда.

Ручная программа (9). Она позволяет свободно устанавливать время в диапазоне от 1 минуты до 60 минут, а температуру в диапазоне от 80°C до 200°C.

ЧИСТКА УСТРОЙСТВА

1. Перед очисткой отключите устройство от розетки и дайте ему остыть.
2. Очистите влажной, а затем сухой тканью (или бумажным полотенцем).
3. Смажьте более трудные для удаления остатки небольшим количеством пищевого масла и через несколько минут аккуратно удалите их деревянной лопаткой.
4. Не используйте для чистки острые абразивные тряпки или губки, а также чистящие порошки, так как они могут повредить гладкое антипригарное покрытие корзины и кастрюли.
5. Не погружайте устройство в воду.

ТЕХНИЧЕСКИЕ ДАННЫЕ:

Максимальная емкость: 5 л

Напряжение: 220-240 В ~ 50/60 Гц

Номинальная мощность: 1700 Вт

Максимальная мощность: 2500 Вт



 Заботясь об окружающей среде.. Упаковку из картона передайте, пожалуйста, на макулатуру. Полиэтиленовые мешки (PE) выкидать в резервуар для пластмассы. Изношенное устройство надо передать в соответствующую точку хранения, так как находящиеся в устройстве опасные составляющие могут являться угрозой для окружающей среды. Электрическое устройство надо передать таким образом, чтобы ограничить его повторное употребление и использование. Если в устройстве находятся батареи, их надо вытянуть и передать в точку хранения отдельно. Устройство не выкидать в резервуар для коммунальных отходов!

(GR) ΕΛΛΑΔΑ

ΓΕΝΙΚΟΙ ΟΡΟΙ ΑΣΦΑΛΕΙΑΣ

ΣΗΜΑΝΤΙΚΕΣ ΟΔΗΓΙΕΣ ΑΣΦΑΛΕΙΑΣ

ΔΙΑΒΑΣΤΕ ΠΡΟΣΕΚΤΙΚΑ ΚΑΙ ΚΡΑΤΗΣΤΕ ΓΙΑ ΜΕΛΛΟΝ ΑΝΑΦΟΡΑ

1. Πριν χρησιμοποιήσετε τη συσκευή, διαβάστε τις οδηγίες λειτουργίας και ακολουθήστε τις οδηγίες που περιέχονται σε αυτήν. Ο κατασκευαστής δεν φέρει καμία ευθύνη για οποιαδήποτε ζημιά προκληθεί από τη χρήση της συσκευής σε αντίθεση με την προβλεπόμενη χρήση ή την ακατάλληλη λειτουργία.
2. Η συσκευή προορίζεται μόνο για οικιακή χρήση. Μην το χρησιμοποιείτε για άλλους σκοπούς που δεν ανταποκρίνονται στον επιδιωκόμενο σκοπό.
3. Η συσκευή πρέπει να είναι συνδεδεμένη μόνο σε γειωμένη πρίζα 220-240 V ~ 50/60 Hz. Προκειμένου να αυξηθεί η ασφάλεια χρήσης, πολλές ηλεκτρικές συσκευές δεν πρέπει να συνδέονται ταυτόχρονα σε ένα ηλεκτρικό κύκλωμα.
4. Να είστε ιδιαίτερα προσεκτικοί όταν χρησιμοποιείτε τη συσκευή όταν τα παιδιά βρίσκονται κοντά. Μην επιτρέψτε στα παιδιά να παίζουν με τη συσκευή και μην αφήνετε παιδιά ή άτομα που δεν είναι εξοικειωμένα με τη συσκευή να τη χρησιμοποιούν.
5. ΠΡΟΕΙΔΟΠΟΙΗΣΗ: Αυτός ο εξοπλισμός μπορεί να χρησιμοποιηθεί από παιδιά άνω των 8 ετών και άτομα με μειωμένη σωματική, αισθητηριακή ή διανοητική ικανότητα, ή

άτομα χωρίς εμπειρία ή γνώση του εξοπλισμού, εάν αυτό γίνεται υπό την επίβλεψη υπευθύνου για την ασφάλειά τους ή τους έχει παρασχεθεί. οδηγίες για την ασφαλή χρήση της συσκευής και γνωρίζουν τους κινδύνους που συνδέονται με τη χρήση της. Τα παιδιά δεν πρέπει να παίζουν με τον εξοπλισμό. Ο καθαρισμός και η συντήρηση του χρήστη δεν πρέπει να εκτελούνται από παιδιά, εκτός εάν είναι άνω των 8 ετών και αυτές οι δραστηριότητες εκτελούνται υπό την επίβλεψη.

6. Αφαιρέστε πάντα το βύσμα από την πρίζα μετά τη χρήση, κρατώντας την πρίζα με το χέρι σας. ΜΗΝ τραβάτε το καλώδιο.

7. Μην βυθίζετε το καλώδιο, το βύσμα και ολόκληρη τη συσκευή σε νερό ή οποιοδήποτε άλλο υγρό. Μην εκθέτετε τη συσκευή σε καιρικές συνθήκες (βροχή, ήλιος κ.λπ.) και μην τη χρησιμοποιείτε σε συνθήκες υψηλής υγρασίας (μπάνια, υγρές τροχοβίλες).

8. Ελέγχετε περιοδικά την κατάσταση του καλωδίου τροφοδοσίας. Εάν το καλώδιο ρεύματος είναι κατεστραμμένο, θα πρέπει να αντικατασταθεί από εξειδικευμένο συνεργείο επισκευής για να αποφευχθεί ο κίνδυνος.

9. Μην χρησιμοποιείτε τη συσκευή με κατεστραμμένο καλώδιο τροφοδοσίας ή εάν έχει πέσει ή

έχει υποστεί ζημιά με οποιονδήποτε τρόπο, ή εάν δεν λειτουργεί σωστά. Μην επισκευάζετε τη συσκευή μόνοι σας, καθώς υπάρχει κίνδυνος ηλεκτροπληξίας.

Μεταφέρετε τη χαλασμένη συσκευή σε κατάλληλο κέντρο σέρβις για επιθεώρηση ή επισκευή. Τυχόν επισκευές μπορούν να πραγματοποιούνται μόνο από εξουσιοδοτημένα σημεία σέρβις. Οι επισκευές που δεν έχουν γίνει σωστά μπορούν να αποτελέσουν σοβαρή απειλή για τον χρήστη.

10. Τοποθετήστε τη συσκευή σε μια δροσερή, σταθερή, ομοιόμορφη επιφάνεια, μακριά από οποιοσδήποτε συσκευές κουζίνας που θερμαίνονται, όπως ηλεκτρική κουζίνα, καυστήρας αερίου κ.λπ.

11. Μην χρησιμοποιείτε τη συσκευή κοντά σε εύφλεκτα υλικά.

12. Το καλώδιο τροφοδοσίας δεν πρέπει να κρέμεται πάνω από την άκρη του τραπεζιού ή να αγγίζει ζεστές επιφάνειες.

13. Μην αφήνετε τη συσκευή ενεργοποιημένη ή τον τροφοδοτικό στην πρίζα χωρίς επίβλεψη.

14. Για πρόσθετη προστασία, συνιστάται η εγκατάσταση συσκευής υπολειπόμενου ρεύματος (RCD) στο ηλεκτρικό κύκλωμα με ονομαστικό ρεύμα υπολειπόμενου ρεύματος που δεν υπερβαίνει τα 30 mA. Θα πρέπει να συμβουλευτείτε έναν ειδικό ηλεκτρολόγο.

15. Μην αφήνετε το μέρος του κινητήρα της συσκευής να βραχεί.

16. Εάν είναι απαραίτητο να χρησιμοποιήσετε καλώδιο προέκτασης, χρησιμοποιήστε μόνο ένα μοντέλο με πείρο γείωσης, κατάλληλο για ρεύμα τουλάχιστον 10A. Καλώδια επέκτασης που δεν πληρούν αυτήν την απαίτηση μπορεί να υπερθερμανθεί. Τοποθετήστε το καλώδιο έτσι ώστε να μην τραβηχτεί κατά λάθος ή να πέσει πάνω του.

17. Η συσκευή πρέπει να τοποθετείται σε ομοιόμορφη, ανθεκτική στη θερμοκρασία επιφάνεια, μακριά από εύφλεκτα υλικά (κουρτίνες, κουρτίνες, ταπετσαρία κ.λπ.). Για

σωστή κυκλοφορία του αέρα, κρατήστε ελεύθερο χώρο τουλάχιστον 10 cm σε κάθε πλευρά της συσκευής και τουλάχιστον 30 cm πάνω από το φούρνο. Μην καλύπτετε τα ανοίγματα εξαερισμού του φούρνου, καθώς αυτό μπορεί να υπερθερμανθεί και να προκαλέσει ζημιά στη συσκευή.

18. Μην αγγίζετε τις ζεστές επιφάνειες της συσκευής (πόρτα, επάνω ή κάτω τοίχωμα και πλευρικά τοιχώματα). Χρησιμοποιήστε προστατευτικά γάντια για να αφαιρέσετε ή να αγγίξετε τυχόν καυτά μέρη.

19. Το καλώδιο τροφοδοσίας δεν πρέπει να τοποθετείται πάνω από τη συσκευή και δεν πρέπει να αγγίζει ή να βρίσκεται κοντά σε θερμές επιφάνειες. Μην τοποθετείτε τη συσκευή κάτω από ηλεκτρική πρίζα.

20. Μην εισάγετε ολόκληρο τον όγκο της συσκευής στη συσκευή, καθώς αυτό μπορεί να οδηγήσει σε πυρκαγιά και καταστροφή της συσκευής.

21. Το χαρτόνι, το χαρτί, το πλαστικό και άλλα εύφλεκτα και εύφλεκτα αντικείμενα δεν πρέπει να τοποθετούνται στον εξοπλισμό.

22. Καθαρίστε τη συσκευή μετά από κάθε χρήση.

23. Για τον καθαρισμό του περιβλήματος, μην χρησιμοποιείτε επιθετικά απορρυπαντικά με τη μορφή γαλακτωμάτων, λουσίων, πάστες κ.λπ., επειδή μπορούν, μεταξύ άλλων, να αφαιρέσουν τα εφαρμοσμένα σύμβολα γραφικών πληροφοριών, όπως ζυγαριά, σημάδια, προειδοποιητικά σήματα κ.λπ.

24. Μην χρησιμοποιείτε μεταλλικά σύρματα για καθαρισμό. Τα σπασμένα θραύσματα καλωδίων ενδέχεται να έρθουν σε επαφή με ηλεκτρικά μέρη, παρουσιάζοντας κίνδυνο ηλεκτροπληξίας.

25. Ο εξοπλισμός δεν έχει σχεδιαστεί για λειτουργία με εξωτερικούς χρονοδιακόπτες ή με ξεχωριστό σύστημα τηλεχειρισμού.

26. Λόγω της υψηλής θερμοκρασίας, πρέπει να δίνεται ιδιαίτερη προσοχή κατά την αφαίρεση του ψημένου φαγητού, την αφαίρεση ζεστού λίπους ή άλλων ζεστών υγρών. Η θερμοκρασία των προσβάσιμων επιφανειών της συσκευής λειτουργίας μπορεί να είναι υψηλή όταν ο εξοπλισμός βρίσκεται σε λειτουργία.

Μην αγγίζετε τις ζεστές επιφάνειες της συσκευής.

Ποτέ μην μετακινείτε τη συσκευή όταν είναι ενεργοποιημένη ή όταν είναι ζεστή.

Λόγω της εξάπλωσης θερμότητας και ατμού, η συσκευή δεν πρέπει να τοποθετείται κάτω από ένα ντουλάπι κουζίνας.



ΠΕΡΙΓΡΑΦΗ:

- | | | | | |
|--------------------|---------------|----------------------------------|---------------------|---------------|
| 1. Πίνακας ελέγχου | 2. Καλάθι | 3. Κουμπί απελευθέρωσης καλαθιού | 4. Λαβή καλαθιού | 5. Κύριο σώμα |
| 6. Ποτ | 7. Πρίζα αέρα | 8. Καλώδιο τροφοδοσίας | 9. Κουμπί ασφαλείας | |

Πίνακας Ελέγχου:

- | | | |
|--------------------------------|---|------------------------------------|
| A. Κουμπί επιλογής μενού | B. Κουμπί ενεργοποίησης / απενεργοποίησης | C. Κανονισμός ελέγχου θερμοκρασίας |
| D. Κανονισμός ελέγχου χρόνου | E. Ένδειξη λειτουργίας ανεμιστήρα | F. Ένδειξη λειτουργίας θερμοστάτη |
| G. Ένδειξη θερμοκρασίας / ώρας | | |

Προγράμματα:

1. Στερεό 2. Κοτόπουλο 3. Γαρίδες 4. Ψάρια 5. Πίτσα 6. Τηγανιτές πατάτες 7. Κέικ 8. Ξηροί καρποί
9. Εγχειρίδιο

Πριν από την πρώτη χρήση.

1. Αφαιρέστε τη συσκευασία, τα αυτοκόλλητα και τα αξεσουάρ που βρίσκονται έξω και μέσα στη συσκευή.
2. Καθαρίστε σχολαστικά το καλάθι (2) και το δοχείο (6) με ζεστό νερό, λίγο υγρό απορρυπαντικού και ένα μαλακό σφουγγάρι και μετά σκουπίστε τα με ένα καθαρό, μαλακό πανί.
(Μην καθαρίζετε τη συσκευή με λειαντικά πανιά ή σφουγγάρια και μην χρησιμοποιείτε σκόνες καθαρισμού, καθώς ενδέχεται να προκαλέσουν ζημιά στις λείες, αντικολλητικές επιφάνειες του καλάθιού και του δοχείου).
- 3 Τοποθετήστε το κύριο σώμα (5) σε μια σταθερή οριζόντια επιφάνεια, συνδέστε το καλώδιο τροφοδοσίας (8) σε μια γειωμένη πρίζα, επιλέξτε το πρώτο πρόγραμμα (δείτε την ενότητα σχετικά με τη χρήση της συσκευής) για να αφαιρέσετε τις εργοστασιακές οσμές από τη συσκευή.
4. Όταν το πρόγραμμα ολοκληρωθεί, αποσυνδέστε το καλώδιο τροφοδοσίας (8) και επαναλάβετε το βήμα 2 για να το καθαρίσετε ξανά όταν είναι εντελώς ξηροερό.

Μην πλένετε το καλάθι (2) και το δοχείο (6) στο πλυντήριο πιάτων.

Χρήση της συσκευής:

1. Κρατώντας τη λαβή (4), τραβήξτε το δοχείο (6) μαζί με το καλάθι (2) από το κύριο σώμα (5) (εικ.1) και τοποθετήστε το σε μια σταθερή επιφάνεια. Σημείωση: Μην πατάτε το κουμπί απελευθέρωσης (3) ενώ το κάνετε αυτό.
2. Το καλάθι (2) μπορεί να αφαιρεθεί από το δοχείο (6) πατώντας το κουμπί (3), σύροντας προηγουμένως το κουμπί ασφαλείας (εικ. 4).
3. Τοποθετήστε τα προπαρασκευασμένα προϊόντα στο καλάθι (2) και τοποθετήστε τα στο κύριο σώμα (5) (εικ. 3). Όταν γεμίζετε το καλάθι, μην υπερβαίνετε το επίπεδο MAX που βρίσκεται μέσα σε αυτό.
4. Συνδέστε την κλειστή συσκευή σε γειωμένη πρίζα.
5. Πατήστε το κουμπί on / off (B). Η συσκευή ενεργοποιείται και ακούγεται συναγερμός. Εάν δεν έχει επιλεγεί κανένα πρόγραμμα, η συσκευή θα τεθεί σε κατάσταση αναμονής μετά από 1 λεπτό.
6. Χρησιμοποιήστε το κουμπί επιλογής μενού (A) για να επιλέξετε το επιθυμητό πρόγραμμα (πίνακας 1). Αφού επιλέξετε το πρόγραμμα, μπορείτε να αλλάξετε τη θερμοκρασία και το χρόνο πατώντας το κουμπί ρύθμισης θερμοκρασίας (C) +/- και το κουμπί ρύθμισης ώρας (D) +/- . Συνιστάται να προσθέσετε 3 λεπτά στον χρόνο μαγειρέματος, σε σχέση με το προγραμματισμένο μενού, εάν η συσκευή είναι ξηροερό.
- Είναι δυνατό να επιλέξετε χειροκίνητα την ώρα και τη θερμοκρασία, για να γίνει αυτό πρέπει να ρυθμιστεί η επιθυμητή θερμοκρασία και χρόνος χωρίς να πατήσετε το κουμπί (A).
7. Αφού επιλέξετε το κατάλληλο πρόγραμμα και ρυθμίσετε την ώρα, πατήστε το κουμπί (B), η συσκευή θα αρχίσει να λειτουργεί. Η ενδεικτική λυχνία (E) της λειτουργίας του ανεμιστήρα για την ένδειξη λειτουργίας θερμοστάτη (F) θα ανάψει. Ενώ η συσκευή λειτουργεί, η ενδεικτική λυχνία (F) θα ανάψει και θα σβήσει για τη συσκευή διατηρεί την κατάλληλη θερμοκρασία λειτουργίας του θερμοστάτη.
8. Όταν ολοκληρωθεί η λειτουργία υποστήριξης, η συσκευή θα ηχήσει 6 φορές. Η συσκευή θα εισέλθει αυτόματα για να διατηρηθεί η ζεστή λειτουργία, η ένδειξη (H) θα ανάψει. Η συσκευή θα λειτουργεί για 30 λεπτά, διατηρώντας σταθερή θερμοκρασία 70 °C μέσα στο καλάθι (2).
9. Για να απενεργοποιήσετε τη συσκευή, κρατήστε πατημένο το κουμπί (B) για 3 δευτερόλεπτα.

Συμβουλές:

Τακτοποιήστε τα κομμάτια τροφίμων με τέτοιο τρόπο ώστε να υπάρχει ελεύθερη ροή ζεστού αέρα μεταξύ τους.

Η συσκευή διαθέτει πρόγραμμα μνήμης. Αφού αφαιρέσετε το δοχείο (6) κατά τη διάρκεια του προγράμματος για να ελέγξετε με την κατάσταση της υποστήριξης φαγητού, η συσκευή θα σταματήσει. Αφού τοποθετήσετε ξανά το δοχείο (6), η συσκευή θα συνεχίσει να λειτουργεί. Το πρόγραμμα μπορεί επίσης να τεθεί σε παύση πατώντας το κουμπί On / Off (B) μία φορά, πατώντας ξανά θα συνεχιστεί.

Εάν ο χρόνος ή η θερμοκρασία δεν είναι επαρκής, μπορείτε πάντα να ρυθμίσετε το χρόνο ή τη θερμοκρασία πατώντας το κουμπί ρύθμισης ώρας (D) / θερμοκρασίας (C) για να τελειοποιήσετε το φαγητό.

Συνιστάται να ελέγχετε με την κατάσταση υποστήριξης φαγητού και να αντιστρέψετε ή να ανακατεύετε τα προϊόντα τουλάχιστον μία φορά κατά την εκτέλεση του επιλεγμένου προγράμματος.

!!ΠΡΟΕΙΔΟΠΟΙΗΣΗ!! Το εσωτερικό της συσκευής είναι πολύ ζεστό.

Προγράμματα:

Μπριζόλα (1): Πρόγραμμα που χρησιμοποιείται κυρίως για παχύτερα κομμάτια λευκού ή κόκκινου κρέατος.

Η συσκευή θα θερμανθεί αυτόματα στους 180°C για 16 λεπτά.

Εάν ο χρόνος ή η θερμοκρασία δεν είναι επαρκής, μπορείτε πάντα να ρυθμίσετε το χρόνο ή τη θερμοκρασία πατώντας το κουμπί ρύθμισης ώρας (D) / θερμοκρασίας (C) για να τελειοποιήσετε το φαγητό.

Κοτόπουλο (2): Πρόγραμμα που χρησιμοποιείται για την παρασκευή ωμού κρέατος κοτόπουλου.

Η συσκευή θα θερμανθεί αυτόματα στους 180°C για 25 λεπτά.

Εάν ο χρόνος ή η θερμοκρασία δεν είναι επαρκής, μπορείτε πάντα να ρυθμίσετε το χρόνο ή τη θερμοκρασία πατώντας το κουμπί ρύθμισης ώρας (D) / θερμοκρασίας (C) για να τελειοποιήσετε το φαγητό.

Γαρίδες (3): Καλύτερο για μικρά θαλασσινά, όπως γαρίδες.

Η συσκευή θα θερμανθεί αυτόματα στους 180°C για 12 λεπτά.

Εάν ο χρόνος ή η θερμοκρασία δεν είναι επαρκής, μπορείτε πάντα να ρυθμίσετε το χρόνο ή τη θερμοκρασία πατώντας το κουμπί ρύθμισης ώρας (D) / θερμοκρασίας (C) για να τελειοποιήσετε το φαγητό.

Fish (4): Το πρόγραμμα που χρησιμοποιείται συνήθως για κατεψυγμένα επεξεργασμένα ψάρια ή φρέσκα ψάρια.

Η συσκευή θα θερμανθεί αυτόματα στους 180°C για 18 λεπτά.

Εάν ο χρόνος ή η θερμοκρασία δεν είναι επαρκής, μπορείτε πάντα να ρυθμίσετε το χρόνο ή τη θερμοκρασία πατώντας το κουμπί ρύθμισης ώρας (D) / θερμοκρασίας (C) για να τελειοποιήσετε το φαγητό.

Πίτσα (5): Το πρόγραμμα χρησιμοποιείται συνήθως για την ψήσιμο σπιτικής πίτσας.

Η συσκευή θα θερμανθεί αυτόματα στους 200°C για 20 λεπτά.

Εάν ο χρόνος ή η θερμοκρασία δεν είναι επαρκής, μπορείτε πάντα να ρυθμίσετε το χρόνο ή τη θερμοκρασία πατώντας το κουμπί ρύθμισης ώρας (D) / θερμοκρασίας (C) για να τελειοποιήσετε το φαγητό.

Τηγανητές πατάτες (6): Πρόγραμμα που χρησιμοποιείται κυρίως για παγωμένες πατάτες

Η συσκευή θα θερμανθεί αυτόματα στους 200°C για 17 λεπτά.

Εάν ο χρόνος ή η θερμοκρασία δεν είναι επαρκής, μπορείτε πάντα να ρυθμίσετε το χρόνο ή τη θερμοκρασία πατώντας το κουμπί ρύθμισης ώρας (D) / θερμοκρασίας (C) για να τελειοποιήσετε το φαγητό.

Cake (7): Πρόγραμμα που χρησιμοποιείται κυρίως για το ψήσιμο κέικ και muffins.

Η συσκευή θα θερμανθεί αυτόματα στους 160°C για 17 λεπτά.

Εάν ο χρόνος ή η θερμοκρασία δεν είναι επαρκής, μπορείτε πάντα να ρυθμίσετε το χρόνο ή τη θερμοκρασία πατώντας το κουμπί ρύθμισης ώρας (D) / θερμοκρασίας (C) για να τελειοποιήσετε το φαγητό.

Ξηρά φρούτα (8): Πρόγραμμα για την ξήρανση φρούτων, λαχανικών, μανιταριών.

Η συσκευή θα θερμανθεί αυτόματα στους 80°C για 4 ώρες.

Εάν ο χρόνος ή η θερμοκρασία δεν είναι επαρκής, μπορείτε πάντα να ρυθμίσετε το χρόνο ή τη θερμοκρασία πατώντας το κουμπί ρύθμισης ώρας (D) / θερμοκρασίας (C) για να τελειοποιήσετε το φαγητό.

Χειροκίνητο πρόγραμμα (9). Σας επιτρέπει να ρυθμίσετε ελεύθερα τον χρόνο στο εύρος από 1 λεπτό έως 60 λεπτά και τη θερμοκρασία στο εύρος από 80°C έως 200°C.

ΚΑΘΑΡΙΣΜΟΣ ΤΗΣ ΣΥΣΚΕΥΗΣ

1. Αποσυνδέστε τη συσκευή από την πρίζα και αφήστε τη συσκευή να κρυώσει πριν από τον καθαρισμό.

2. Καθαρίστε με ένα υγρό και, στη συνέχεια, στεγνό πανί (ή χαρτοπετσέτα).

3. Βουρτσίστε το πιο δύσκολο να αφαιρέσετε το υπόλειμμα με λίγο βρώσιμο λάδι και μετά από λίγα λεπτά αφαιρέστε το απαλά με μια ξύλινη σπάτουλα.

4. Μην καθαρίζετε με αιχμηρά, λειαντικά πανιά ή σφουγγάρια και μην χρησιμοποιείτε σκόνες καθαρισμού, καθώς ενδέχεται να προκαλέσουν ζημιά στην ομαλή, αντικολητική επίστρωση του καλαθιού και του δοχείου.

5. Μην βυθίζετε τη συσκευή σε νερό.

ΤΕΧΝΙΚΑ ΔΕΔΟΜΕΝΑ:

Μέγιστη χωρητικότητα: 5 L

Τάση: 220-240V ~ 50 / 60Hz

Ονομαστική ισχύς: 1700W

Μέγιστη ισχύς: 2500W



φροντίζουμε το φυσικό περιβάλλον. Παρακαλούμε να πετάτε τις συσκευασίες από χαρτόνι στον κάδο ανακύκλωσης απορριμμάτων χαρτιού. Τις σακούλες από πολυαιθυλένιο (PE), απορρίψτε τις στον κάδο ανακύκλωσης πλαστικών. Η φθαρμένη συσκευή πρέπει να απορρίπτεται στο κατάλληλο σημείο, εξαιτίας των επικίνδυνων στοιχείων που περιέχει και τα οποία μπορεί να αποτελέσουν απειλή για το περιβάλλον. Η ηλεκτρική συσκευή πρέπει να απορρίπτεται με τέτοιο τρόπο ώστε να περιοριστεί η επαναχρησιμοποίησή της. Εάν στη συσκευή βρίσκονται μπαταρίες, αυτές πρέπει να αφαιρεθούν και να πεταχτούν σε ξεχωριστό κάδο.