

# camry

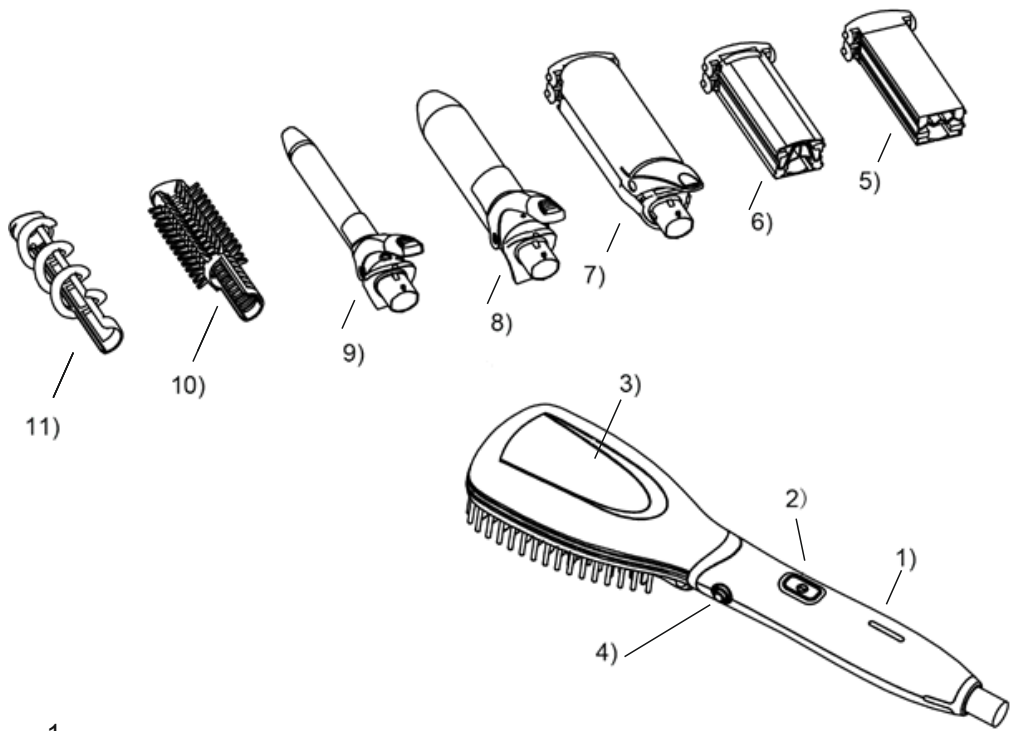

## CR 2024

(GB) user manual	3	(BIH) upute za rad	27
(D) bedienungsanweisung	6	(H) felhasználói kézikönyv	30
(F) mode d'emploi	9	(FIN) käyttöopas	51
(E) manual de uso	11	(NL) handleiding	41
(P.) manual de serviço	14	(HR) upute za uporabu	46
(LT) naudojimo instrukcija	17	(RUS) инструкция обслуживания	48
(LV) lietošanas instrukcija	20	(SLO) navodila za uporabo	43
(EST) kasutusjuhend	22	(I) istruzioni per l'uso	59
(CZ) návod k obsluze	35	(DK) brugsanvisning	66
(RO) Instrucțiunea de deservire	25	(UA) інструкція з експлуатації	68
(GR) οδηγίες χρήσεως	38	(SR) korisničko uputstvo	63
(SK) použivateľská príručka	56	(S) instruktionsbok	54
(MK) упатство за корисникот	33	(PL) instrukcja obsługi	73



1.

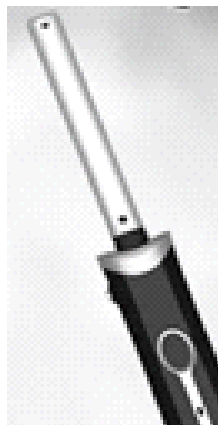

2.

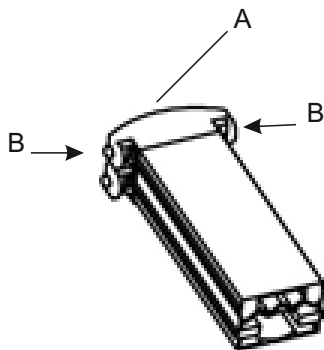

3.

**SAFETY CONDITIONS IMPORTANT INSTRUCTIONS ON SAFETY OF USE PLEASE  
READ CAREFULLY AND KEEP FOR FUTURE REFERENCE**

The warranty conditions are different, if the device is used for commercial purpose.

1. Before using the product please read carefully and always comply with the following instructions. The manufacturer is not responsible for any damages due to any misuse.
2. The product is only to be used indoors. Do not use the product for any purpose that is not compatible with its application.
3. The applicable voltage is 220-240V, ~50/60Hz. For safety reasons it is not appropriate to connect multiple devices to one power outlet.
4. Please be cautious when using around children. Do not let the children to play with the product. Do not let children or people who do not know the device to use it without supervision.
5. **WARNING:** This device may be used by children over 8 years of age and persons with reduced physical, sensory or mental capabilities, or persons without experience or knowledge of the device, only under the supervision of a person responsible for their safety, or if they were instructed on the safe use of the device and are aware of the dangers associated with its operation. Children should not play with the device. Cleaning and maintenance of the device should not be carried out by children, unless they are over 8 years of age and these activities are carried out under supervision.
6. After you are finished using the product always remember to gently remove the plug from the power outlet holding the outlet with your hand. Never pull the power cable!!!
7. Never put the power cable, the plug or the whole device into the water. Never expose the product to the atmospheric conditions such as direct sun light or rain, etc.. Never use the product in humid conditions.
8. Periodically check the power cable condition. If the power cable is damaged the product should be turned to a professional service location to be replaced in order to avoid hazardous situations.
9. Never use the product with a damaged power cable or if it was dropped or damaged in any other way or if it does not work properly. Do not try to repair the defected product yourself because it can lead to electric shock. Always turn the damaged device to a professional service location in order to repair it. All the repairs can be done only by authorized service professionals. The repair that was done incorrectly can cause hazardous situations for the user.
10. Never put the product on or close to the hot or warm surfaces or the kitchen appliances like the electric oven or gas burner.
11. Never use the product close to combustibles.
12. Do not let cord hang over edge of counter or touch hot surfaces.
13. Never leave the product connected to the power source without supervision. Even when use is interrupted for a short time, turn it off from the network, unplug the power.
14. In order to provide additional protection, it is recommended to install residue current device (RCD) in the power circuit, with residual current rating not more than 30 mA. Contact professional electrician in this matter.
15. Never use this device close to water, e.g.: Under shower, in bathtub, or above sink filled with water.
16. If using the device in bathroom after use remove the power plug from the socket, because water proximity presents risk, even if the device is turned off.
17. Do not allow the device or power adaptor to wet. If the device falls into water,



immediately remove the power plug or power adaptor from the socket. If the device is powered, do not put hands in the water. Have the device checked by the qualified electrician before using it again.

18. Do not touch the device or power adaptor with wet hands.
19. The device has to be turned off after every use.
20. Do not leave the unit on to the wall outlet or power supply unit unattended.
21. If the device utilises a power adaptor, do not cover it, because this can cause a dangerous temperature rise and can damage the device. Always connect the power adaptor cable to the device, and then connect the power adaptor to the power socket.
22. Keep the device out of the reach of children. Using the devices by children must be supervised by adults.
23. The power cord should not touch hot parts of the device and should not be located near other heat sources.
24. Do not wrap electric cable around the device.
25. Do not use a hair curling iron in the bath.
26. Do not remove dust or foreign bodies from the inside of the hair straightener using sharp objects.
27. Do not use outdoors or where aerosols are being used or where oxygen is being administered.
28. Do not cover the hair curling iron, it might cause the accumulation of heat in its interior and it may cause damage or fire.
29. Hairsprays contain flammable materials. Do not apply them while using the device.
30. Do not use the device on people who are sleeping.
31. The device can be supplied only with the voltage specified on the housing.
32. During operation, do not place the device on wet surfaces or clothes.
33. After use, turn off and unplug the unit. Wait until the device cools down before storing.
34. During the operation ceramic plates heat up to high temperatures. Do not touch hot parts of the hair curling iron and do not allow contact with the skin of the head, because it may cause burns
35. The device is not designed to work with external schedulers or separate remote control system.

#### PRODUCT DESCRIPTION (picture 1):

- |                                        |                                      |
|----------------------------------------|--------------------------------------|
| 1. Power indicator light               | 2. On/Off Switch                     |
| 3. Straightening brush                 | 4. Release Button                    |
| 5. Crimping Plates "ZIG-ZAG"           | 6. 3D Waveing Plates                 |
| 7. Change Plate Attachment             | 8. 32 mm Curling Tong                |
| 9. 19 mm Curling Tong                  | 10. Comb Guide for 19mm curling tong |
| 11. Spiral Guide for 19mm curling tong |                                      |

#### USING THE DEVICE

Before connecting or removing an attachment, make sure the unit is turned off and that the pieces have cooled down.

To connect an attachment (3) / (7) / (8) / (9), slip it on the metal rod (picture 2) of the handle and press it in firmly until you hear a "click".

To remove an attachment (3) / (7) / (8) / (9), hold the handle and, while pushing the release button (4) on the side of the handle, slowly pull out the attachment. Never change hot attachments.

To swap an attachment (5) / (6) on the change plate attachment (7), hold them by the cool tip (picture 3. - A) and slide them appropriately into the housing of the attachment (7). Make sure the superior and inferior plates match together. To extract the plates, hold them by the cool tip, press on both sides (picture 3. - B) and pull them out of the change plate attachment (7). Never change hot attachments.

Plug the unit in and push the switch on (2), the power indicator light (1) will be lighted up. Allow it to heat up for a few minutes. Do not touch the heated elements during use. After use switch off and plug out the device, let all attachments to cool down before storage.

#### Straightening Brush attachment:

Use the Straightening Brush on dry hair taking up small strand of hairs at a time. Holding the hair taut and beginning at the roots, move the brush along the entire length of the hair. Work smoothly so as to avoid creating a ridge in the middle of the section.

#### The Crimping Plates "ZIG-ZAG" or the 3D Waveing plates:

Work with dry hair. Take up a section of hair, place it between the plates and then close the plates. Hold the unit closed for about 15 seconds. Release. Next fold the other strand of hairs using the last wave as a guide. Always work from the roots to the ends.

Note! When you are using the appliance, you might see some steam. Do not be concerned, this could be because of evaporation of hair products (leave-in hair care, hairspray, etc.) or excess water that is evaporating from your hair.

#### 19 & 32 mm Curling Tong attachments:

Comb your dry hair and divide it into equal strands before curling. Press the clamp lever and place the end of the strand between the clamp and the tong.

Roll the hair around the tong from the ends to the point where you want the curls to begin. Don't let the tong touch your scalp. Hold the tong in place for 10 to 15 seconds.

To remove hair, press the clamp lever to open. To fix the hair twist, wait until your hair has cooled before handling.

#### Comb Guide attachment for 19mm curling tong:

For gentler curls – like from hot air brusher - use the comb guide with the 19mm curling tong. Make sure the tong is cool. Slide the comb guide over the tong.

Take up a strand of hair and roll around the attachment, hold for about 15 seconds and gently unroll. Allow your hair to cool before combing or brushing.

#### Spiral Guide attachment:

For tight and well-shaped curls, use the Spiral Guide attachment with the 19mm curling tong.

Make sure the tong is cool. Slide the Spiral Guide over the tong.

Take up a strand of hair of about 2-3cm and roll it carefully around the spiral, hold for about 15 seconds and unroll it gently.

Allow your hair to cool before styling.

## CLEANING AND MAINTENANCE

Once unplugged and cooled, the appliance may be wiped with a damp cloth. Make sure that it is completely dry before plugging it in again.

#### Technical Data:

Power: 50W

Max Power: 1200W

Voltage: 220-240v ~50/60Hz

Device is made in class II of insulation.

Device is compliant with EU directives:

- Low voltage directive (LVD)

- Electromagnetic compatibility (EMC)

Device marked CE mark on rating label



To protect your environment: please separate carton boxes and plastic bags and dispose them in corresponding waste bins. Used appliance should be delivered to the dedicated collecting points due to hazardous components, which may affect the environment. **Do not dispose this appliance in the common waste bin.**

## ALLGEMEINE SICHERHEITSVORSCHRIFTEN LESEN SIE AUFMERKSAM WICHTIGE ANWEISUNGEN BEZÜGLICH DER SICHERHEIT DER BENUTZUNG BEWAHREN SIE DIESE FÜR DIE ZUKUNFT AUF

Bei Verwendung des Gerätes zu gewerblichen Zwecken werden die Garantiebedingungen geändert.

1. Vor dem ersten Gebrauch, die Bedienungsanleitung lesen und die dort angegebenen Hinweise beachten. Der Produzent trägt keine Verantwortung für Schäden, die aufgrund von bestimmungswidriger Nutzung oder unsachgemäßer Bedienung entstanden sind.

2. Das Gerät ist nur für den Hausgebrauch verwendet. Verwenden Sie es nicht für andere Zwecke als den bestimmungsgemäßen Gebrauch.

3. Das Gerät ausschließlich an die Steckdose 220-240V, ~50/60Hz anschließen. Es darf nicht zu anderen, bestimmungswidrigen Zwecken benutzt werden. Wegen Vorsichtsmaßnahmen, sollten keine weiteren Geräte an den gleichen Stromkreis angeschlossen werden.

4. Falls sich Kinder in der Nähe befinden, sollte bei der Nutzung des Gerätes spezielle Vorsicht bewahrt werden. Dieses Gerät ist nicht zum Spielen für Kinder, sowie für Erwachsene, die sich mit der Bedienungsanleitung nicht vertraut gemacht haben, geeignet.

5. **WARNHINWEIS:** Dieses Gerät kann von Kindern im Alter von über 8 Jahren sowie von Personen von einer beschränkten körperlichen, sensorischen, psychischen Fähigkeit oder von Personen, die keine Erfahrung oder kein Kenntnisse von dem Gerät haben, nur dann genutzt werden, wenn die Nutzung unter Aufsicht einer Person, welche die Verantwortung für deren Sicherheit trägt, stattfindet oder diesen Personen Ratschläge bezüglich der sicheren Benutzung des Geräts erteilt wurden und sie sich den mit seiner Benutzung verbundenen Gefahren bewusst sind. Kinder dürfen nicht mit dem Gerät spielen. Die Reinigung und die Unterhaltung des Geräts dürfen nicht von Kindern durchgeführt werden, es sei denn, dass diese Kinder im Alter von über 8 Jahren sind und diese Tätigkeiten unter Aufsicht durchgeführt werden.

6. Nach der Benutzung, den Stecker aus der Steckdose ziehen und dabei die Steckdose mit der Hand festhalten. NIEMALS am Kabel ziehen.

7. Das Kabel, die Buchse, sowie das ganze Gerät nicht in Wasser oder andere Flüssigkeiten tauchen. Das Gerät vor Regen, Sonne usw. und vor Feuchtigkeit (z.B. im Badezimmer oder Campingwagen) schützen.

8. Regelmäßig das Kabel prüfen. Falls das Kabel beschädigt ist, sollte es in einem spezialisierten Service ausgetauscht werden, um ev. Gefährdung zu vermeiden.

9. Falls das Kabel oder ein anderer Teil des Gerätes beschädigt oder das Gerät fallen gelassen wurde oder nicht ordnungsgemäß arbeitet, sollte es nicht benutzt werden. Das Gerät darf nicht durch unbefugte Personen repariert werden, da die Gefahr eines Stromstoßes besteht. Ein beschädigtes Gerät in einem spezialisierten Service zur Kontrolle oder Reparatur abgeben. Jegliche Reparaturen dürfen nur durch einen spezialisierten Service vorgenommen werden. Eine nicht korrekt ausgeführte Reparatur kann das Leben des Benutzers gefährden.

10. Das Gerät auf eine kühle, gerade Fläche, entfernt von wärmeausstrahlenden Geräten, wie: Elektroherd, Gasherd, usw. stellen.

11. Das Gerät nicht in der Nähe von leicht entzündlichen Materialien benutzen.

12. Das Kabel darf nicht außerhalb der Tischkante hängen oder heiße Flächen berühren.

13. Lassen Sie das Gerät oder den Adapter nicht unbeaufsichtigt, wenn es an das Stromnetz angeschlossen ist.

14. Es wird empfohlen, für zusätzlichen Schutz den Fehlerstromschutzschalter (RCD),

dessen Bemessungsdifferenzstrom 30 mA nicht übersteigt, zu installieren. In diesem Bereich wenden Sie sich an einen Fachelektriker.



15. Benutzen Sie nicht das Gerät in der Nähe von Wasser, z.B.: unter der Dusche, in der Badewanne oder über dem Waschbecken mit Wasser.
16. Ziehen Sie den Stecker von der Steckdose aus, wenn das Gerät im Badzimmer genutzt wird, weil die Nähe von Wasser sogar dann gefährlich ist, wenn das Gerät ausgeschaltet ist.
17. Lassen Sie weder das Gerät noch das Netzteil nass werden. Ziehen Sie sofort den Stecker oder das Netzteil von der Steckdose aus, wenn das Gerät in Wasser fällt. Man darf nicht Hände in Wasser stecken, wenn das Gerät ans Netz angeschlossen ist. Vor der erneuten Benutzung sollte es durch den qualifizierten Elektriker geprüft werden.
18. Fassen Sie weder das Gerät noch das Netzteil mit nassen Händen.
19. Vor dem Ablegen des Gerätes soll man es jedes Mal ausschalten.
20. Lassen Sie weder das an die Steckdose angeschlossene Gerät noch das Netzteil ohne Aufsicht.
21. Wenn das Gerät mit dem Netzteil betrieben wird, decken Sie es nicht, weil das zum gefährlichen Temperaturanstieg und Beschädigung des Gerätes führen könnte. Stecken Sie immer zuerst den Stecker in das Versorgungsnetz am Gerät ein, dann das Netzteil in die Steckdose.
22. Bewahren Sie das Gerät außer der Reichweite der Kinder auf. Die Benutzung des Gerätes durch die Kinder muss durch die Erwachsenen beaufsichtigt werden.
23. Das Versorgungskabel darf keine aufgeheizten Teile des Gerätes berühren sowie sollte sich nicht in der Nähe der anderen Wärmequellen befinden.
24. Wickeln Sie nicht das Gerät mit dem elektrischen Kabel um.
25. Benutzen Sie nicht das Gerät beim Baden.
26. Es ist verboten, Staub oder fremde Körper aus dem Gerät mit den scharfen Gegenständen zu entfernen.
27. Benutzen Sie nicht das Gerät draußen, im Freien oder dort, wenn die Produkte in der Sprühdose genutzt werden oder der Sauerstoff verabreicht wird. Während des Betriebs wird das Gerät heiß. Stellen Sie nicht das Gerät in der Nähe der leichtentzündlichen Materialien.
28. Decken Sie nicht das Gerät ab, weil das zur Wärmeansammlung, seiner Beschädigung oder dem Brand führen kann.
29. Die Haarlacke und Sprühdosen enthalten die leichtentzündlichen Substanzen. Benutzen Sie diese nicht während Anwendung des Gerätes.
30. Verwenden Sie nicht das Gerät an den schlafenden Personen.
31. Das Gerät darf ausschließlich mit dem an seinem Gehäuse angegebenen Spannung versorgt werden.
32. Legen Sie nicht das betriebene Gerät auf die nasse Fläche oder die Kleidung.
33. Schalten Sie das Gerät nach der Benutzung aus dem Netz ab und warten Sie vor dem Räumen ab, bis es abkühlt.
34. Während des Betriebs des Gerätes heizen die keramischen Fliesen zur hohen Temperatur auf. Berühren Sie nicht die heißen Teile des Gerätes mit bloßen Händen sowie vermeiden Sie den Kontakt mit der Haut des Kopfes, weil das mit Verbrennungen droht.
35. Das Gerät ist nicht zum Betrieb mit den externen Zeitschaltern oder zur getrennten Fernbedienung bestimmt.



- |                                        |                                      |
|----------------------------------------|--------------------------------------|
| 3. Richtbürste                         | 4. Taste loslassen                   |
| 5. Crimpplatten „ZIG-ZAG“              | 6. 3D-Wellenplatten                  |
| 7. Plattenaufsatz wechseln             | 8. 32 mm Lockenstab                  |
| 9. 19 mm Lockenstab                    | 10. Kammführung für 19 mm Lockenstab |
| 11. Spiralführung für 19 mm Lockenstab |                                      |

### VERWENDUNG DES GERÄTS

Stellen Sie vor dem Anschließen oder Entfernen eines Zubehörs sicher, dass das Gerät ausgeschaltet und die Teile abgekühlt sind.  
 Um einen Aufsatz (3) / (7) / (8) / (9) anzuschließen, schieben Sie ihn auf die Metallstange (Bild 2) des Griffs und drücken Sie ihn fest hinein, bis Sie ein Klicken hören.  
 Um einen Aufsatz (3) / (7) / (8) / (9) zu entfernen, halten Sie den Griff und ziehen Sie den Aufsatz langsam heraus, während Sie den Entriegelungsknopf (4) an der Seite des Griffs drücken. Niemals heiße Anhänge wechseln.  
 Um einen Aufsatz (5) / (6) auf dem Wechselplattenaufsatz (7) auszutauschen, halten Sie ihn an der Kühlspitze (Bild 3. - A) und schieben Sie ihn in das Gehäuse des Aufsatzes (7). Stellen Sie sicher, dass die oberen und unteren Platten zusammenpassen. Um die Platten herauszunehmen, halten Sie sie an der kühlen Spitze, drücken Sie auf beide Seiten (Bild 3.-B) und ziehen Sie sie aus dem Wechselplattenaufsatz (7). Niemals heiße Anhänge wechseln.  
 Stecken Sie das Gerät ein und drücken Sie den Schalter (2). Die Betriebsanzeige (1) leuchtet auf. Einige Minuten aufheizen lassen. Berühren Sie die erhitzten Elemente während des Gebrauchs nicht. Schalten Sie das Gerät nach Gebrauch aus und stecken Sie es aus, damit sich alle Zubehöerteile abkühlen, bevor Sie es lagern.

### Richtbürstenaufsatz:

- Verwenden Sie die Glättungsbürste bei trockenem Haar und nehmen Sie jeweils eine kleine Haarsträhne auf. Halten Sie das Haar straff und beginnen Sie an den Wurzeln. Bewegen Sie die Bürste über die gesamte Länge des Haares. Arbeiten Sie reibungslos, um zu vermeiden, dass sich in der Mitte des Abschnitts ein Kamm bildet.

### Die Crimpplatten „ZIG-ZAG“ oder die 3D-Wellenplatten:

Arbeiten Sie mit trockenem Haar. Nehmen Sie eine Haarpartie auf, legen Sie sie zwischen die Teller und schließen Sie die Teller. Halten Sie das Gerät ca. 15 Sekunden lang geschlossen. Veröffentlichung. Falten Sie anschließend die andere Haarsträhne unter Verwendung der letzten Welle als Richtlinie. Arbeiten Sie immer von den Wurzeln bis zu den Enden.  
 Hinweis! Wenn Sie das Gerät benutzen, sehen Sie möglicherweise etwas Dampf. Seien Sie nicht besorgt, dies könnte an der Verdunstung von Haarprodukten (einwirkende Haarpflege, Haarspray usw.) oder an überschüssigem Wasser liegen, das aus Ihrem Haar verdunstet.

### 19 & 32 mm Lockenstabaufsätze:

- Kämmen Sie Ihr trockenes Haar und teilen Sie es vor dem Locken in gleiche Strähnen. Drücken Sie den Klemmhebel und platzieren Sie das Ende der Litze zwischen der Klemme und der Zange.
- Rollen Sie das Haar von den Enden bis zu dem Punkt, an dem die Locken beginnen sollen, um die Zange. Lass die Zange nicht deine Kopfhaut berühren. Halten Sie die Zange 10 bis 15 Sekunden lang fest.
- Um Haare zu entfernen, drücken Sie den Klemmhebel zum Öffnen. Warten Sie vor der Handhabung, bis sich Ihr Haar abgekühlt hat, um die Haarwuchs zu beheben.

### Kammführungsaufsatz für 19mm Lockenstab:

Verwenden Sie für sanftere Locken - wie beim Heißluftbürsten - die Kammführung mit der 19-mm-Lockenstabzange. Stellen Sie sicher, dass die Zange kühl ist. Schieben Sie die Kammführung über die Zange.  
 • Nehmen Sie eine Haarsträhne und rollen Sie sie um den Aufsatz, halten Sie sie etwa 15 Sekunden lang und rollen Sie sie vorsichtig ab. Lassen Sie Ihr Haar abkühlen, bevor Sie es kämmen oder bürsten.

### Spiralführungsvorsatz:

Verwenden Sie für enge und gut geformte Locken den Spiralführungsaufsatz mit der 19-mm-Lockenwickelzange.  
 • Stellen Sie sicher, dass die Zange kühl ist. Schieben Sie die Spiralführung über die Zange.  
 • Nehmen Sie eine Haarsträhne von ca. 2-3 cm und rollen Sie sie vorsichtig um die Spirale, halten Sie sie für ca. 15 Sekunden und rollen Sie sie vorsichtig ab.  
 • Lassen Sie Ihr Haar abkühlen, bevor Sie es stylen.

### REINIGUNG UND INSTANDHALTUNG

Nach dem Ausstecken und Abkühlen kann das Gerät mit einem feuchten Tuch abgewischt werden. Stellen Sie sicher, dass es vollständig trocken ist, bevor Sie es wieder einstecken.

Das Gerät wurde in der zweiten Isolationsklasse angefertigt, wodurch es keine Erdung erfordert.  
 Das Gerät ist mit den Voraussetzungen folgender Richtlinien übereinstimmend.  
 Elektrische Niederspannungsgeräte (LVD)  
 Elektromagnetische Kompatibilität (EMC)  
 Das Produkt mit CE auf dem Leistungsschild bezeichnet.

Technische Daten:  
 Leistung: 50W  
 Max Leistung: 1200W  
 Spannung: 220-240 V ~ 50/60 Hz

 Den Pappkarton im Altpapier entsorgen. Polyäthylenbeutel (PE) in dem Behälter für Kunststoff entsorgen. Das abgenutzte Gerät zum Recycling zu einer offiziellen Sammelstelle bringen, da es gefährliche Substanzen enthält, die die Umwelt gefährden können. Das Gerät sollte in einer Form abgegeben werden, die eine weitere Nutzung unmöglich macht. Wenn es Batterien enthält, sollten diese rausgenommen und separat an einer Sammelstelle abgegeben werden. **Das Gerät darf nicht in den Hausmüll rausgeworfen werden!!**



## CONSIGNES DE SECURITE.

## INSTRUCTIONS IMPORTANTES CONCERNANT LA SECURITE D'UTILISATION.

## LISEZ-LES ATTENTIVEMENT ET CONSERVEZ-LES POUR L'AVENIR"

En cas d'utilisation dans des fins commerciaux, les conditions de garantie changent."

1. Lisez ce mode d'emploi avant la première utilisation et suivez les conseils d'utilisation. Le fabricant n'est pas responsable des dégâts occasionnés par toute utilisation pour laquelle l'appareil n'est pas destiné ou en cas d'usage non conforme aux règles d'utilisation.
2. L'appareil est destiné à un usage domestique. Ne pas l'utiliser à d'autres fins que celles pour lesquelles il a été prévu.
3. L'appareil se branche uniquement à une prise 220-240V, ~50/60Hz. Afin d'augmenter la sécurité de l'utilisation, il ne faut pas brancher plusieurs appareils électriques sur le même circuit électrique.
4. Lors de l'utilisation de l'appareil, il faut être particulièrement prudent s'il y a des enfants à proximité. Ne pas laisser les enfants jouer avec l'appareil. N'autoriser l'utilisation de l'appareil ni aux enfants ni aux personnes ne connaissant pas ce produit.
5. AVERTISSEMENT: Cet appareil peut être utilisé par les enfants de plus de 8 ans et par des personnes dont les capacités physiques, sensorielles ou mentales sont réduites ou encore des personnes n'ayant pas d'expérience ou de connaissance de cet appareil, seulement si cela s'effectue sous la surveillance d'une personne responsable de la sécurité, ou que ceux-ci ont reçu des instructions concernant une utilisation sûre de l'appareil et qu'ils sont conscients des risques inhérents à son utilisation. Les enfants ne doivent pas jouer avec l'appareil. Le nettoyage et l'entretien de l'appareil ne doivent pas être effectués par les enfants sauf s'ils ont plus de 8 ans et que ces manipulations sont surveillées.
6. Après chaque utilisation, débrancher la fiche d'alimentation de la prise de courant, en maintenant la prise avec la main. Ne pas tirer sur le cordon d'alimentation.
7. Ne pas tremper le cordon, la fiche ou l'appareil entier dans l'eau ou dans tout autre liquide. Ne pas exposer l'appareil à des conditions atmosphériques (pluie, soleil etc.). Ne pas l'utiliser non plus dans des conditions d'humidité élevée (salle de bain, mobile-homes humides).
8. Vérifier périodiquement l'état du cordon d'alimentation. Si le cordon d'alimentation est endommagé, il devra être changé par un service de réparation spécialisé afin d'éviter le danger.
9. Ne pas utiliser l'appareil si le cordon d'alimentation est endommagé, si l'appareil est tombé ou qu'il a été endommagé de quelque autre manière ou au cas où il ne fonctionne pas correctement. Ne pas réparer l'appareil soi-même car cela présente un risque d'électrocution. Un appareil endommagé doit être remis chez un professionnel pour vérification ou réparation. Toute réparation doit être effectuée par un service de réparation agréé. Une réparation mal effectuée peut constituer un danger non négligeable pour l'utilisateur.
10. L'appareil doit être posé sur une surface fraîche, stable et lisse, loin des appareils électroménagers dégageant de la chaleur (cuisinière électrique, brûleur à gaz etc.).
11. Ne pas utiliser l'appareil à proximité de matériaux inflammables.
12. Le cordon d'alimentation ne peut pas dépasser les bords de la table ou toucher des surfaces très chaudes.
13. Il est interdit de laisser l'appareil ou l'alimenteur branché à la prise de courant sans surveillance.
14. Afin d'assurer une protection supplémentaire, il est conseillé d'installer dans le réseau électrique un appareil à courant différentiel nominal ne dépassant pas 30 mA. Pour cela il



faut contacter un électricien spécialisé.

15. Il ne faut pas utiliser l'appareil près de l'eau, par exemple: dans la douche, baignoire ou sur l'évier avec de l'eau.

16. Lorsque l'appareil est utilisé dans la salle de bain, après l'avoir utilisé, retirez la fiche de la prise de courante, car la proximité de l'eau cause un danger même lorsque l'appareil est éteint.

17. Ne pas laisser l'appareil ni le feeder de mouiller. Dans le cas où l'appareil tombe dans l'eau, retirez immédiatement la fiche ou le feeder de la prise murale. Il ne faut pas mettre vos mains dans l'eau lorsque l'appareil est allumé. Avant de le réutiliser il doit être vérifié par un électricien qualifié.

18. Il ne faut pas toucher l'appareil ou l'adaptateur avec les mains mouillées.

19. Éteignez l'appareil chaque fois quand vous le mettez.

20. Il ne faut pas laisser l'appareil ou le feeder allumé dans la prise de courant sans surveillance.

21. Si l'appareil utilise un feeder, ne le couvrez pas, car ça pourrait conduire à une augmentation dangereuse de la température et des dommages de l'appareil. Toujours, comme le premier insérer la fiche dans la prise d'alimentation sur l'appareil et puis à une prise de courant.

22. Gardez l'appareil hors de portée des enfants. Utilisation de l'appareil par des enfants doivent être supervisés par des adultes.

23. Le cordon d'alimentation ne doit pas toucher les parties chaudes de l'appareil et ne doit pas être situé à proximité d'autres sources de chaleur.

24. Il ne faut pas enrouler l'appareil par de câble électrique.

25. Il ne faut pas utiliser l'appareil pendant le bain.

26. Il ne faut pas enlever la poussière ou le corps étrangers de l'intérieur de l'appareil en utilisant des objets pointus.

27. Il ne faut pas utiliser l'appareil en dehors, en plein air ou dans des endroits où ils sont utilisés les produits en aérosols ou l'oxygène est donné. Pendant le fonctionnement, l'appareil devient chaud. Ne pas placer l'appareil à proximité de matières inflammables.

28. Il ne faut pas couvrir l'appareil, car cela peut provoquer une accumulation de chaleur dans son intérieur, son dommage ou l'incendie.

29. Sprays pour les cheveux et sprays contiennent des substances inflammables. Ne les pas utiliser en train de l'utilisation de l'appareil.

30. Il ne faut pas utiliser l'appareil pour les gens qui dorment.

31. L'appareil peut être utilisé seulement avec la tension indiquée sur le boîtier.

32. Pendant le fonctionnement, ne placez pas l'appareil sur des surfaces ou des vêtements humides.

33. Après utilisation, débranchez l'appareil et attendez qu'il refroidisse.

34. Pendant le fonctionnement de l'appareil les carreaux céramiques deviennent chaud jusqu'à la température élevée. Il ne faut pas toucher les parties chaudes à mains nues et ne permettez pas de contact avec le cuir de la tête, car cela peut menacer des brûlures.

35. L'appareil ne peut pas être utilisé avec les minuteries externes ou le système séparé de commande à distance.

#### DESCRIPTION DU PRODUIT (photo 1):

- |                                                |                                               |
|------------------------------------------------|-----------------------------------------------|
| 1. Voyant d'alimentation                       | 2. Interrupteur marche / arrêt                |
| 3. Brosse de redressement                      | 4. Bouton de dégagement                       |
| 5. Plaques à sertir «ZIG-ZAG»                  | 6. Plaques à onduler 3D                       |
| 7. Changer l'attache de la plaque              | 8. Pince à friser de 32 mm                    |
| 9. Pince à friser 19 mm                        | 10. Guide de peigne pour pince à friser 19 mm |
| 11. Guide en spirale pour pince à friser 19 mm |                                               |

## UTILISER LE DISPOSITIF

Avant de connecter ou de retirer un accessoire, assurez-vous que l'appareil est hors tension et que les pièces ont refroidi.

Pour connecter un accessoire (3) / (7) / (8) / (9), glissez-le sur la tige en métal (figure 2) de la poignée et appuyez fermement jusqu'à ce que vous entendiez un « clic ».

Pour retirer un accessoire (3) / (7) / (8) / (9), tenez la poignée et, tout en appuyant sur le bouton de déverrouillage (4) situé sur le côté de la poignée, retirez doucement l'accessoire. Ne changez jamais les pièces jointes chaudes.

Pour permuter une fixation (5) / (6) sur la fixation de la plaque de changement (7), tenez-les par la pointe froide (figure 3. - A) et faites-les glisser correctement dans le logement de la fixation (7). Assurez-vous que les plaques supérieure et inférieure correspondent. Pour extraire les plaques, tenez-les par la pointe froide, appuyez sur les deux côtés (illustration 3. - B) et retirez-les de la fixation de la plaque de remplacement (7). Ne changez jamais les pièces jointes chaudes.

Branchez l'appareil et appuyez sur l'interrupteur (2), le voyant d'alimentation (1) s'allume. Laissez chauffer pendant quelques minutes. Ne touchez pas les éléments chauffants pendant l'utilisation. Après utilisation, éteignez et branchez l'appareil, laissez-le refroidir avant de le ranger.

Fixation du pinceau redresseur:

- Utilisez la brosse à lisser sur des cheveux secs en prenant de petits cheveux à la fois. En tenant les cheveux bien tendus et en commençant par les racines, déplacez le pinceau sur toute la longueur des cheveux. Travaillez doucement pour éviter de créer une arête au milieu de la section.

Les plaques de sertissage «ZIG-ZAG» ou les plaques 3D Waveing:

- Travaillez avec les cheveux secs. Prenez une mèche de cheveux, placez-la entre les assiettes puis fermez les assiettes. Maintenez l'appareil fermé pendant environ 15 secondes. Libération. Ensuite, pliez l'autre mèche de cheveux en utilisant la dernière vague comme guide. Travaillez toujours des racines aux extrémités.

Remarque! Lorsque vous utilisez l'appareil, vous risquez de voir de la vapeur. Ne vous inquiétez pas, cela pourrait être dû à l'évaporation de produits capillaires (soin des cheveux sans rinçage, fixatif, etc.) ou à l'excès d'eau qui s'évapore de vos cheveux.

Pièces jointes de curling 19 et 32 mm:

- Peignez vos cheveux secs et divisez-les en mèches égales avant le curling. Appuyez sur le levier de la pince et placez l'extrémité du fil entre la pince et la pince.
- Enroulez les cheveux autour de la pince des extrémités au point où vous souhaitez que les boucles commencent. Ne laissez pas la pince toucher votre cuir chevelu. Maintenez la pince en place pendant 10 à 15 secondes.
- Pour épiler, appuyez sur le levier de serrage pour l'ouvrir. Pour corriger la torsion des cheveux, attendez que vos cheveux soient refroidis avant de les manipuler.

Fixation du guide de peigne pour pince à friser 19mm:

Pour obtenir des boucles plus douces - comme celles d'un aspirateur à air chaud - utilisez le guide-peigne avec la pince à friser de 19 mm. Assurez-vous que la pince est cool. Faites glisser le guide-peigne sur la pince.

- Prenez une mèche de cheveux et enroulez l'attache, maintenez-la pendant environ 15 secondes et déroulez-la doucement. Laissez vos cheveux refroidir avant de vous peigner ou de vous brosser les cheveux.

Attachement du guide en spirale:

Pour des boucles serrées et bien formées, utilisez l'attachement du guide en spirale avec la pince à friser de 19 mm.

- Assurez-vous que la pince est froide. Faites glisser le guide en spirale sur la pince.
- Prenez une mèche de cheveux d'environ 2-3 cm et enroulez-la doucement autour de la spirale, maintenez-la pendant environ 15 secondes et déroulez-la doucement.
- Laissez vos cheveux refroidir avant de les coiffer.

## NETTOYAGE ET ENTRETIEN

Une fois débranché et refroidi, l'appareil peut être essuyé avec un chiffon humide. Assurez-vous qu'il est complètement sec avant de le rebrancher.

Données techniques:

Puissance: 50W

Puissance maximale: 1200W

Tension: 220-240v ~ 50 / 60Hz

L'appareil de IIe classe d'isolation électrique ne demande pas de prise à la terre.

L'appareil est conforme aux exigences des directives:

Appareil électrique basse tension (LVD)

Compatibilité électromagnétique (EMC)

Produit marqué CE sur la plaquette signalétique.

Respect de l'environnement. Nous vous prions de bien vouloir trier les emballages en carton ainsi que les sachets plastiques (en polyéthylène). L'appareil usagé ne doit pas être jeté à la poubelle mais remis au point de collecte prévu à cet effet car il contient des éléments pouvant être nocifs pour l'environnement. L'appareil électrique doit être remis de manière à limiter au maximum une éventuelle utilisation ultérieure. Si l'appareil contient des piles, il faut les retirer et les remettre à un autre point de collecte.

Ne pas jeter l'appareil dans une poubelle de déchets ménagers !!!

## ESPAÑOL

### CONDICIONES GENERALES DE SEGURIDAD

#### INSTRUCCIONES IMPORTANTES DE SEGURIDAD PARA EL USUARIO

POR FAVOR LEA ATENTAMENTE Y GUARDELAS PARA CONSULTAR EN EL FUTURO

Si usa el aparato con fines comerciales, las condiciones de la garantía cambiarán.

1. Antes de usar el equipo, lee las instrucciones del manual de uso y sigue las indicaciones que figuran en él. El fabricante no es responsable de los daños causados por el uso indebido del equipo o su manejo inadecuado.

- 2.El equipo sirve única y exclusivamente para el uso doméstico. No lo uses para otros fines que los indicados.
- 3.El dispositivo debe estar conectado únicamente a la toma de 220-240V, ~50/60Hz. Para aumentar la seguridad del uso, no se recomienda conectar varios equipos electrónicos a un mismo circuito.
- 4.Hay que actuar con especial precaución durante el uso del equipo, si los niños están a su alcance. No dejar que los niños jueguen con el equipo ni que los niños o personas no familiarizadas usen el equipo.
- 5.ADVERTENCIA: Este dispositivo puede ser utilizado por niños mayores de 8 años y personas con capacidades físicas, sensoriales o mentales limitadas, sin experiencia y conocimiento, si lo hacen bajo la supervisión de una persona responsable de su seguridad y que tenga información sobre el uso seguro del dispositivo y sea consciente de los peligros asociados con su uso. Los niños no deben jugar con el dispositivo. La limpieza y el mantenimiento no deben ser realizados por los niños, a menos que sean mayores de 8 años y lo hagan bajo supervisión.
- 6.Siempre, después de cada uso, saca la clavija de la toma de corriente sujetando la toma con la mano. NO tires del cable de alimentación.
- 7.No sumerjas el cable, la clavija ni el equipo entero en el agua ni otro líquido. No lo expongas a los efectos de las condiciones atmosféricas (lluvia, sol, etc.) ni tampoco los uses en condiciones de alta humedad (cuartos de baño, casas de camping).
- 8.Controla periódicamente el estado del cable de alimentación. Si el cable de alimentación está dañado, debería ser reemplazado por un taller especializado para evitar el peligro.
- 9.No use el equipo con el cable de alimentación dañado o si el equipo se ha caído o dañado de cualquier otra forma o no funciona correctamente. No repares el equipo sin ayuda, porque hay riesgo de parálisis. El equipo dañado debe ser llevado a un taller de reparaciones adecuado para comprobar su funcionamiento o reparar los daños. Todas las reparaciones se pueden realizar únicamente en los talleres de reparaciones autorizados. La reparación realizada incorrectamente puede causar un grave peligro para el usuario.
- 10.Coloca el equipo en una superficie fría, estable y plana, lejos de los equipos de cocina que se calientan, como cocina eléctrica, cocina de gas etc.
- 11.No uses el equipo cerca de los materiales inflamables.
- 12.El cable de alimentación no puede estar colgando del borde de la mesa o tocar las superficies calientes.
- 13.No deje sin supervisión el aparato encendido ni el cargador conectado a la red de alimentación.
- 14.Para asegurar más protección, se recomienda instalar en el circuito eléctrico un Diferencial (RCD) con la corriente diferencial no superior a 30 mA. En este caso hay que recurrir al especialista eléctrico.
-  15. No use el aparato cerca del agua, p. ej.: en la ducha, la bañera ni encima del lavabo con agua.
16. Si utiliza el aparato en el baño, después de usarlo saque el cable del enchufe porque la cercanía del agua supone un riesgo, incluso cuando el aparato está apagado.
17. No permita que el aparato o el alimentador se mojen. Si el aparato cae en el agua, saque inmediatamente el cable o el alimentador del enchufe de alimentación. No meta las manos en el agua cuando el aparato está conectado a la red de alimentación. Antes de volver a utilizarlo, este debe ser comprobado por un electricista calificado.
18. No coja el aparato ni el alimentador con las manos mojadas.
19. El aparato deber ser apagado cada vez que esté parado.

20. No deje el aparato ni el alimentador encendido a la toma de corriente sin supervisión.
21. Si el aparato utiliza un alimentador, no lo tape, ya que esto podría conducir a un aumento peligroso de la temperatura y dañar el aparato. Siempre, en primer lugar, conecte el cable en el enchufe del aparato y después, el alimentador en la red de alimentación.
22. Guardar el aparato fuera del alcance de los niños. El uso del aparato por los niños debe ser supervisado por los adultos.
23. El cable de alimentación no debe tocar las partes calientes del aparato ni debe encontrarse cerca de otras fuentes de calor.
24. No envuelva el dispositivo con el cable eléctrico.
25. No utilizar el aparato durante el baño.
26. No remueva el polvo o cuerpos extraños del interior del aparato utilizando objetos afilados.
27. No use el aparato en el exterior, al aire libre o donde se utilizan los productos en aerosol o donde se suministra el oxígeno. Durante el funcionamiento el aparato se calienta. No coloque el aparato cerca de materiales inflamables.
28. No tape el aparato ya que esto puede causar una acumulación de calor en su interior, lo que puede provocar daños en el aparato o causar un incendio.
29. Lacas para el cabello y sprays contienen sustancias inflamables. No utilizarlos mientras se usa el aparato.
30. No utilizar el aparato a las personas que estén durmiendo.
31. El aparato puede ser alimentado solamente con el voltaje especificado en la carcasa.
32. Durante el funcionamiento no coloque el aparato en superficie mojada o ropa.
33. Después del uso, desenchufe el aparato de la red de alimentación y antes de guardarlo espere hasta que se enfríe.
34. Durante el funcionamiento del aparato las placas cerámicas se calientan hasta una temperatura muy alta. Está prohibido tocar las partes calientes del aparato con las manos sin protección y no permitir el contacto de las partes calientes con la piel de cabeza ya que esto puede causar quemaduras.
35. El aparato no está destinado a ponerse en funcionamiento por medio de un temporizador externo o de un sistema de regulación automática separado.

#### DESCRIPCIÓN DEL PRODUCTO (foto 1):

- |                                                 |                                                  |
|-------------------------------------------------|--------------------------------------------------|
| 1. Luz indicadora de encendido                  | 2. Interruptor de encendido / apagado            |
| 3. Cepillo de alisado                           | 4. Botón de liberación                           |
| 5. Placas de engarce "ZIG-ZAG"                  | 6. Placas de ondulación 3D                       |
| 7. Cambiar el accesorio de la placa             | 8. 32 mm pinza para rizar                        |
| 9. Pinza de rizado de 19 mm                     | 10. Guía de peine para pinzas de rizado de 19 mm |
| 11. Guía en espiral para 19mm pinzas para rizar |                                                  |

#### USANDO EL DISPOSITIVO

Antes de conectar o quitar un accesorio, asegúrese de que la unidad esté apagada y que las piezas se hayan enfriado. Para conectar un accesorio (3) / (7) / (8) / (9), deslícelo en la varilla de metal (imagen 2) del mango y presiónelo firmemente hasta que escuche un "clic".

Para quitar un accesorio (3) / (7) / (8) / (9), sostenga el asa y, mientras presiona el botón de liberación (4) en el costado del asa, tire lentamente del accesorio. Nunca cambie los accesorios calientes.

Para intercambiar un accesorio (5) / (6) en el accesorio de la placa de cambio (7), sosténgalos por la punta fría (imagen 3. - A) y deslícelos apropiadamente en la carcasa del accesorio (7). Asegúrese de que las placas superior e inferior coincidan. Para extraer las placas, sosténgalas por la punta fría, presione ambos lados (imagen 3. - B) y sáquelas del accesorio de la placa de cambio (7). Nunca cambie los accesorios calientes.

Enchufe la unidad y presione el interruptor (2), se encenderá la luz indicadora de encendido (1). Deje que se caliente durante unos minutos. No toque los elementos calientes durante el uso. Después de su uso, apague y desconecte el dispositivo, deje que todos los accesorios se enfríen antes de guardarlos.

#### Cepillo de enderezar accesorio:

• Use el pincel para alisar el cabello seco, cortando pequeños mechones a la vez. Manteniendo el cabello tenso y comenzando en las raíces, mueva el cepillo a lo largo de toda la longitud del cabello. Trabaja sin problemas para evitar crear una cresta en el centro de la sección.

Las placas de engarce "ZIG-ZAG" o las placas de ondulación 3D:

- Trabajar con el cabello seco. Tome una sección de cabello, colóquela entre las placas y luego cierre las placas. Mantenga la unidad cerrada durante unos 15 segundos. Lanzamiento. A continuación, doble la otra hebra de pelos usando la última ola como guía. Trabaja siempre desde las raíces hasta las puntas.

¡Nota! Cuando esté utilizando el aparato, es posible que vea algo de vapor. No se preocupe, esto podría deberse a la evaporación de los productos para el cabello (cuidado del cabello, laca, etc.) o el exceso de agua que se está evaporando de su cabello.

19 y 32 mm accesorios de la pinza de rizado:

- Peina tu cabello seco y divídelo en hebras iguales antes de rizarlo. Presione la palanca de la abrazadera y coloque el extremo del hilo entre la abrazadera y la pinza.
- Enrolle el cabello alrededor de las pinzas desde los extremos hasta el punto en el que desea que comiencen los rizos. No dejes que las pinzas toquen tu cuero cabelludo. Mantenga la pinza en su lugar durante 10 a 15 segundos.
- Para quitar el vello, presione la palanca de la abrazadera para abrir. Para arreglar el giro del cabello, espere hasta que su cabello se haya enfriado antes de manipularlo.

Guía de peine para pinzas para rizar 19 mm:

Para rizos más suaves, como los de un brusher de aire caliente, use la guía de peine con las pinzas para rizar de 19 mm. Asegúrate de que la pinza esté fría. Deslice la guía de peine sobre la pinza.

- Tome un mechón de cabello y enróllelo alrededor del accesorio, manténgalo durante unos 15 segundos y desenróllelo suavemente. Deja que tu cabello se enfríe antes de peinarlo o cepillarlo.

Accesorio de guía en espiral:

Para rizos apretados y bien formados, use el accesorio de guía en espiral con las pinzas para rizar de 19 mm.

- Asegúrese de que la pinza esté fría. Deslice la guía en espiral sobre la pinza.
- Tome un mechón de cabello de aproximadamente 2-3 cm y enróllelo con cuidado alrededor de la espiral, sostenga durante unos 15 segundos y desenróllelo suavemente.
- Deja que tu cabello se enfríe antes de peinarlo.

## LIMPIEZA Y MANTENIMIENTO

Una vez desenchufado y enfriado, se puede limpiar el aparato con un paño húmedo. Asegúrese de que esté completamente seco antes de enchufarlo nuevamente.

Datos técnicos:

Potencia: 50W

Potencia máx.: 1200W

Voltaje: 220-240v ~ 50 / 60Hz

Este aparato está fabricado con aislamiento de la clase II y no requiere puesta a tierra.

El aparato cumple requisitos de las directivas:

Equipo eléctrico de baja tensión (LVD)

Compatibilidad electromagnética (EMC)

Posee la marca CE en la placa nominal



Preocupación por el medio ambiente. Por favor, lleva las cajas de cartón a un sitio de reciclaje. Las bolsas de polietileno se deben tirar al cubo de la basura amarillo (para envases). El equipo gastado debe ser entregado en el punto de almacenamiento adecuado, porque las piezas que constituyen el equipo pueden suponer un peligro para el medio ambiente. Debes entregar el equipo Hay que devolver el equipo eléctrico con el fin de evitar su reutilización. Si en el equipo se encuentran pilas, hay que sacarlas y entregar por separado, en un punto de almacenamiento adecuado. No tires el equipo al contenedor para residuos urbanos!!

## PORTUGUÊS

### CONDIÇÕES GERAIS DE SEGURANÇA AS INSTRUÇÕES IMPORTANTES RELATIVAS À SEGURANÇA DE UTILIZAÇÃO DEVEM SER LIDAS COM ATENÇÃO E GUARDADAS PARA A POSTERIOR UTILIZAÇÃO

Em caso da sua utilização para os fins comerciais, as condições de garantia são sujeitas às alterações.

1. Antes de começar a utilização do dispositivo deve-se ler o manual de serviço e as instruções nele incluídas. O fabricante não é responsável pelos danos causados pela utilização não conforme a sua aplicação ou pelo manejo inadequado do mesmo.
2. O dispositivo serve somente para uso doméstico. Não utilizar para outros fins, não conformes a sua aplicação.
3. O dispositivo deve-se ligar exclusivamente à tomada de 220-240V, ~50/60Hz. Para aumentar a segurança de utilização, a um circuito de corrente não se devem ligar vários dispositivos elétricos ao mesmo tempo.
4. Devem-se tomar precauções especiais durante a utilização do dispositivo quando há crianças nas proximidades. Não se deve permitir brincar às crianças com o dispositivo. Não se deve permitir utilizar o dispositivo às crianças e pessoas não familiarizadas com o dispositivo.
5. ADVERTÊNCIA: O presente dispositivo pode ser utilizado pelas crianças com idade



superior a 8 anos e pelas pessoas com capacidade física ou psíquica limitadas ou pelas pessoas que não foram instruídas com as regras de utilização, desde que tal utilização se realize sob vigilância de pessoa responsável pela segurança ou desde que estas pessoas tenham sido instruídas sobre as regras de utilização do aparelho e advertidas sobre o perigo relacionado com tal utilização. As crianças não devem brincar com o presente aparelho. A limpeza e conservação do aparelho não devem ser realizadas por crianças, a não ser que cumpram 8 anos de idade e desde que efetuadas sob vigilância de adultos.

6. Sempre depois de finalizar o uso, tirar o pino de tomada da tomada de alimentação agarrando com a mão a tomada de alimentação. NÃO tirar para si o cabo de alimentação.

7. Não submergir o cabo, pino de tomada nem todo o dispositivo em água ou outro líquido. Não expôr o dispositivo à ação das condições atmosféricas (chuva, sol, etc.) nem utilizar em condições de umidade aumentada (banheiros, casas de camping úmidas).

8. Verificar periodicamente o estado de cabo de alimentação. Se o cabo de alimentação está deteriorado, então deve ser substituído por uma oficina de reparos especializada para evitar o perigo.

9. Não utilizar o dispositivo com o cabo de alimentação deteriorado ou se foi deixado cair ou foi deteriorado de qualquer outra maneira ou funciona de maneira incorreta. Não o dispositivo por conta própria porque existe perigo de choque eléctrico.

O dispositivo deteriorado deve-se levar ao ponto de serviço técnico adequado para levar a cabo a verificação ou reparação. Todo tipo de reparações podem ser levadas a cabo somente pelos pontos de serviço técnico autorizados. A reparação realizada de maneira incorreta pode ser causa de grave perigo para o usuário."

10. O dispositivo deve-se colocar numa superfície fria, estável, plana, longe de aparelhos de cozinha que se esquentam como: cozinha eléctrica, queimador a gas, etc.

11. Não utilizar o dispositivo perto de materiais inflamáveis.

12. O cabo de alimentação não pode pender da borda da mesa ou tocar superfícies quentes.

13. Não deixar sem supervisão o dispositivo ligado à tomada.

14. Para garantir a proteção adicional, recomenda-se instalar no circuito eléctrico um disjuntor diferencial (RCD) destinado à corrente nominal inferior a 30 mA. Neste âmbito é recomendável perguntar um electricista.



15. Não utilizar o dispositivo na proximidade de água, p. ex.: no duche, na banheira ou em cima de lavabo com água.

16. Caso o dispositivo seja usado na casa de banho, após usá-lo, deve-se retirar a ficha da tomada porque a proximidade da água é perigosa, mesmo quando o dispositivo está desligado.

17. Não molhe o dispositivo ou a fonte de alimentação. Caso de o dispositivo cair na água, retire imediatamente a ficha ou a fonte de alimentação da tomada. É proibido pôr as mãos em água quando o dispositivo é ligado. Antes da utilização seguinte o dispositivo deve ser verificado por um electricista qualificado.

18. É proibido tocar o dispositivo ou a fonte de alimentação com as mãos molhadas.

19. O dispositivo deve ser desligado após cada utilização.

20. Não deixar sem supervisão o dispositivo nem a fonte de alimentação ligados à tomada.

21. Caso o dispositivo trabalhe com a fonte de alimentação, não a tape, porque isso



poderia levar a um perigoso aumento da temperatura e estragar o dispositivo. Primeiro, deve sempre pôr a ficha na tomada no dispositivo e depois, na tomada elétrica.

22. Armazenar o dispositivo fora do alcance das crianças. A utilização do dispositivo por as crianças deve ser supervisionada por adultos.

23. O cabo de alimentação não deve tocar nas partes quentes do dispositivo e não deve ficar perto de outras fontes de calor.

24. Não enrolar o cabo de alimentação arredor do o dispositivo.

25. Não utilizar o dispositivo durante o banho.

26. Não remover pó ou corpos estranhos do interior do dispositivo usando objetos afiados.

27. Não se deve utilizar o dispositivo no exterior, ao ar livre ou onde se utilizam produtos em aerossol ou se administra oxigênio. Durante o funcionamento, o dispositivo torna-se quente. Não coloque o dispositivo perto de materiais inflamáveis.

28. Não cobrir o dispositivo, pois isso pode ser causa de acumulação de calor no seu interior, o que pode provocar danos ou incêndios.

29. Lacas de cabelo e sprays contêm substâncias inflamáveis. Não as use enquanto o dispositivo é utilizado.

30. Não use o dispositivo em pessoas que dormem.

31. O dispositivo pode ser alimentado somente com a tensão especificada na sua carcaça.

32. Durante o funcionamento não coloque o dispositivo sobre superfícies molhadas ou roupas.

33. Após o uso, desligue o dispositivo da rede elétrica antes de guarda-lo e espere até que ele esfrie.

34. Durante o funcionamento do dispositivo as placas de cerâmica se aquecem até a uma temperatura muito alta. É proibido tocar nas partes quentes do dispositivo com as mãos sem proteção e não permitir o contato das partes quentes com a pele de cabeça, pois isso pode causar queimaduras.

35. O aparelho não se destina a ser operado por meio de um temporizador externo ou um sistema de regulação automática separado.

#### DESCRIÇÃO DO PRODUTO (figura 1):

- |                                     |                                       |
|-------------------------------------|---------------------------------------|
| 1. Luz indicadora de energia        | 2. Interruptor Liga / Desliga         |
| 3. Escova de alisamento             | 4. Botão de Liberação                 |
| 5. Placas de Crimpagem "ZIG-ZAG"    | 6. Placas de Ondas 3D                 |
| 7. Mude o acessório da placa        | 8. Tong de ondulação de 32 milímetros |
| 9. Tong de Ondulação de 19 mm       | 10. Guia de Pente para pinça de 19mm  |
| 11. Guia Espiral para pinça de 19mm |                                       |

#### USANDO O DISPOSITIVO

Antes de conectar ou remover um anexo, certifique-se de que a unidade esteja desligada e que as peças tenham esfriado.

Para conectar um acessório (3) / (7) / (8) / (9), deslize-o na haste de metal (figura 2) da alça e pressione-o firmemente até ouvir um "clique".

Para remover um acessório (3) / (7) / (8) / (9), segure a alça e, enquanto pressiona o botão de liberação (4) na lateral da alça, puxe o acessório lentamente. Nunca mude acessórios quentes.

Para trocar um acessório (5) / (6) no acessório da placa de troca (7), segure-o pela ponta fria (figura 3. - A) e deslize-o apropriadamente para dentro do alojamento do acessório (7). Certifique-se de que as placas superior e inferior combinam. Para extrair as placas, segure-as pela ponta fria, pressione ambos os lados (figura 3. - B) e puxe-os para fora do acessório da placa de troca (7). Nunca mude acessórios quentes.

Conecte a unidade e pressione o interruptor (2), a luz indicadora de energia (1) será acesa. Deixe aquecer por alguns minutos. Não toque nos elementos aquecidos durante o uso. Após o uso, desligue e desconecte o dispositivo, deixe todos os anexos esfriarem antes do armazenamento.

Endireitando o acessório da escova:

- Use o Pincel de alisamento em cabelos secos, pegando pequenos fios de cabelo de cada vez. Segurando o cabelo esticado e começando pelas raízes, mova a escova ao longo de todo o comprimento do cabelo. Trabalhe suavemente para evitar criar uma aresta no meio da seção.

As placas de crimpagem "ZIG-ZAG" ou as chapas onduladas 3D:

- Trabalhe com cabelos secos. Pegue uma seção de cabelo, coloque-a entre as placas e feche as placas. Mantenha a unidade fechada

por cerca de 15 segundos. Lançamento. Em seguida, dobre o outro fio de cabelo usando a última onda como guia. Sempre trabalhe das raízes até as extremidades.

Nota! Quando você estiver usando o aparelho, poderá ver algum vapor. Não se preocupe, isso pode ser devido à evaporação de produtos de cabelo (leave-in hair care, hairspray, etc.) ou excesso de água que está evaporando do seu cabelo.

Acessórios de Tong Curling de 19 e 32 mm:

- Pentear o cabelo seco e dividi-lo em fios iguais antes de enrolar. Pressione a alavanca de fixação e coloque a extremidade do fio entre o grampo e a pinça.
- Enrole o cabelo ao redor da pinça das extremidades até o ponto em que deseja que os cachos comecem. Não deixe a pinça tocar no seu couro cabeludo. Segure a pinça no lugar por 10 a 15 segundos.
- Para remover o cabelo, pressione a alavanca de fixação para abrir. Para corrigir a torção do cabelo, espere até que seu cabelo tenha esfriado antes de manusear.

Acessório de guia de pente para pinça de modelagem de 19mm:

Para cachos mais suaves - como a partir de brusher de ar quente - use o guia de pente com a pinça de 19mm. Certifique-se de que a pinça está fria. Deslize o guia de pente sobre a pinça.

• Pegue uma mecha de cabelo e gire em torno do implemento, segure por cerca de 15 segundos e desenrole suavemente. Deixe o cabelo esfriar antes de pentear ou escovar.

Acessório de guia em espiral:

Para cachos apertados e bem formados, use o acessório Spiral Guide com a pinça de 19mm.

- Verifique se a pinça está fria. Deslize a Guia Espiral sobre a pinça.
- Pegue uma mecha de cabelo de cerca de 2-3cm e enrole-a cuidadosamente ao redor da espiral, segure por cerca de 15 segundos e desenrole-a suavemente.
- Deixe o cabelo esfriar antes de modelar.

## LIMPEZA E MANUTENÇÃO

Uma vez desconectado e resfriado, o aparelho pode ser limpo com um pano úmido. Certifique-se de que esteja completamente seco antes de conectá-lo novamente.

Dados técnicos:

Potência: 50W

Potência Máxima: 1200W

Tensão: 220-240 v ~ 50 / 60Hz

Dispositivo fabricado com classe de isolamento II e não precisa de ligação à terra.

Dispositivo está conforme com os requisitos das diretivas:

Dispositivo elétrico de baixa voltagem (LVD)

Compatibilidade eletromagnética (EMC)

Produto com símbolo CE na placa de características



Proteção do meio ambiente. Rogamos, os embalagens de cartão destinem-se para papéis velhos. Os sacos de polietileno (PE) devem-se colocar em contenedores para material plástico. O dispositivo usado deve-se levar a um ponto de armazenamento adequado porque os componentes perigosos que ficam dentro do dispositivo podem ser perigosos para o meio ambiente. O dispositivo elétrico deve-se entregar de modo que se reduza a sua nova utilização e uso. Se no dispositivo há pilhas, devem-se tirar e levar a um ponto de armazenamento em separado. Não colocar o dispositivo em contenedores para resíduos municipais!!

## LIETUVIŲ

### BENDROSIOS SAUGOS SĄLYGOS SVARBIAS SAUGAUS NAUDOJIMO INSTRUKCIJAS BŪTINA ATIDŽIAI PERSKAITYTI IR IŠSAUGOTI ATEIČIAI

Jeigu prietaisas naudojama komerciniiais tikslais, taikomos kitokios garantijos sąlygos.

1. Prieš pradėdant naudoti prietaisą būtina perskaityti naudojimo instrukciją ir vadovautis joje pateikiamais nurodymais. Gamintojas neatsako už žalą, padarytą naudojant prietaisą ne pagal jo paskirti ar netinkamai jį naudojant.

2. Prietaisas skirtas naudoti tik namų ūkyje. Nenaudoti kitiems tikslams, neatitinkantiems jo paskirties.

3. Prietaisą galima jungti tik į 220-240V, ~50/60Hz. Naudojimo saugai padidinti į vieną srovės grandinę vienu metu nejungti kelių elektros prietaisų.

4. Būtina imtis ypatingo atsargumo naudojantis prietaisu, kai šalia yra vaikų. Neleisti vaikams žaisti su prietaisu. Neleisti vaikams ar prietaiso neišmanantiems asmenims juo naudotis.

5. SPĖJIMAS: Šis prietaisas gali būti naudojamas vyresnių nei 8 metų amžiaus vaikų ir ribotų fizinių, jutiminių ar psichinių gebėjimų ar asmenų, neturinčių patirties ar nemokančių naudotis, jeigu juos prižiūri už jų saugą atsakingas asmuo ar jiems buvo paaiškinta, kaip saugiai naudoti prietaisą ir jie suvokia su jo naudojimu susijusius pavojus. Neleisti vaikams žaisti su prietaisu. Neleisti prietaisą valyti ir prižiūrėti vaikams, nebent jie yra vyresni nei 8 metų amžiaus ir juos prižiūri.

6. Prieš valant ar baigus naudoti kištuką ištraukti iš tinklo lizdo prilaikant lizdą ranka.

NETRAUKTI už maitinimo laido.

7. Nenardinti laido, kištuko ar viso prietaiso į vandenį ar kitokį skystį. Nepalikti prietaiso, kad jį veiktų aplinkos veiksniai (lietus, saulė ir pan.), taip pat nenaudoti padidėjusios drėgmės sąlygomis (vonios kambariuose, drėgnuose kempingo nameliuose).

8. Periodiškai patikrinti maitinimo laido būklę. Pažeistas laidas turėtų būti pakeistas specializuotos taisyklos, kad būtų išvengta galimo pavojaus.

9. Nenaudoti prietaiso, jeigu pažeistas maitinimo laidas ar prietaisas buvo numestas, kitaip sugadintas arba netinkamai veikia. Netaisyti prietaiso savarankiškai, nes gresia smūgis. Sugadintą prietaisą atiduoti atitinkamam servisui, kad patikrintų ar pataisytų. Bet kokius taisymus gali atlikti tik įgaliotieji servais. Netinkamai atliktas taisymas gali kelti rimtą pavojų naudotojui.

10. Prietaisą statyti ant vėsaus, stabilaus, lygaus paviršiaus, toliau nuo kaistančių virtuvės prietaisų: elektrinės viryklės, dujų degiklių ir pan.

11. Nenaudoti prietaiso šalia degių medžiagų.

12. Maitinimo laidas negali kabėti už stalo briaunos ar liestis su karštais paviršiais.

13. Nepalikti į lizdą įjungto prietaiso be priežiūros.

14. Papildomai apsaugai užtikrinti rekomenduojama elektros tinkle įrengti srovės diferencinį prietaisą (RCD), kurio vardinė diferencinė srovė neviršija 30 mA. Šiuo atveju būtina kreiptis į kvalifikuotą elektriką.

 15. Negalima naudotis įrenginiu, kur yra vanduo pvz.: po dušu, vonioje ir virš kriauklės, pripildytos vandeniu.

16. Kai įrenginys yra naudojamas vonios kambaryje, po naudojimo reikia išimti kištuką iš lizdo, nes vanduo kelia grėsmę net ir tada, kai įrenginys yra išjungtas.

17. Negalima prileisti prie įrenginio ir maitintuvo suslapimo. Kuomet įrenginys įkris į vandenį, reikia nedelsiant ištraukti kištuką ir maitintuvą iš tinklinio lizdo. Negalima mirkyti rankų vandenyje, kai įrenginys yra įjungtas į tinklą. Prieš pakartotinį naudojimą įrenginį turi patikrinti kvalifikuotas elektrikas.

18. Negalima imti įrenginio ir maitintuvo šlapiomis rankomis.

19. Kiekvieną kartą, padėjus įrenginį į vietą, reikia jį išjungti.

20. Negalima palikti be priežiūros įjungto įrenginio ir maitintuvo į lizdą.

21. Jeigu įrenginys yra prijungtas prie maitintuvo, negalima jo uždengti, todėl, kad gali tai privesti prie pavojingo temperatūros didėjimo ir įrenginio pažeidimo. Visada, pirmiausia reikia dėti kištuką į maitinimo lizdą, esantį įrenginyje, o vėliau maitintuvą į tinklinį lizdą.

22. Įrenginį reikia saugoti nuo vaikų. Kuomet vaikai naudoja įrenginį būtina yra suaugusių priežiūra.

23. Maitinimo laidas negali liesti įšilusių įrenginio dalių ir negali būti šalia kitų šilumos šaltinių.

24. Negalima įrenginio apvynioti elektros laidais.

25. Negalima įrenginio naudoti maudymosi metu.

26. Negalima šalinti dulkių ar kitų svetimkūnių iš įrenginio vidaus aštriais daiktais.

27. Negalima naudoti įrenginio lauke, gryname ore arba ten, kur yra naudojami aerozoliniai produktai arba ten kur yra teikiamas deguonis. Darbo metu įrenginys stipriai įšyla. Negalima dėti įrenginio šalia lengvai degių medžiagų.

28. Negalima įrenginio dengti, todėl kad tai gali privesti prie šilumos kaupimosi įrenginio viduje, pažeidimo arba gaisro.

29. Plaukų lakuose ir sprėjuose yra degios medžiagos. Todėl negalima jų naudoti įrenginio naudojimo metu.

30. Negalima naudoti įrenginio, kuomet kiti asmenys miega.

31. Įrenginys gali būti maitinimas vien tik galia, nurodyta ant jo korpuso.
32. Veikimo metu negalima dėti įrenginio ant šlapio paviršiaus arba drabužių.
33. Panaudojus reikia išjungti įrenginį iš tinklo ir prieš padėjimą į vietą palaukti kol atves.
34. Įrenginio veikimo metu keraminės plytelės išyla ir pasiekia aukštą temperatūrą. Negalima liesti karštų įrenginio dalių rankomis ir negalima prileisti prie sąlyčio su galvos oda, nes tai gali privesti prie nudegimo.
35. Įrenginys nėra skirtas darbui su išoriniais laiko išjungikliais arba su atskira nuotoline reguliavimo sistema.

#### PRODUKTO APRĄŠYMAS (1 paveikslas):

- |                                                    |                                               |
|----------------------------------------------------|-----------------------------------------------|
| 1. Maitinimo indikatoriaus lemputė                 | 2. Įjungimo / išjungimo jungiklis             |
| 3. Ištiesinimo šepety                              | 4. Atleiskite mygtuką                         |
| 5. „ZIG-ZAG“ gofravimo plokštės                    | 6. 3D bangavimo plokštės                      |
| 7. Pakeiskite plokštelės tvirtinimą                | 8. 32 mm „Curling Tong“                       |
| 9. 19 mm „Curling Tong“ (lenkimo žnyplės)          | 10. Šukos kreiptuvas, skirtas 19 mm garbanoms |
| 11. Spiralinis kreiptuvas, skirtas 19 mm garbanoms |                                               |

#### ĮRENGINIO NAUDOJIMAS

Prieš prijungdami arba ištraukdami priedą, įsitinkite, kad įrenginys yra išjungtas ir kad gabalai atvės.

Norėdami prijungti priedą (3) / (7) / (8) / (9), nespauskite jį ant rankenos metalinio strypo (2 pav.) Ir tvirtai paspauskite, kol išgirsite „paspaudimą“.

Norėdami nuimti priedą (3) / (7) / (8) / (9), laikykite rankenėlę ir, spausdami atleidimo mygtuką (4) rankenos pusėje, lėtai ištraukite priedą. Niekada nekeiskite karštų priedų.

Norėdami keisti priedą (5) / (6) ant pakeitimo plokštelės tvirtinimo (7), laikykite juos vėsiu antgaliu (3 pav. - A) ir tinkamai priveržkite į tvirtinimo elemento korpusą (7). Įsitinkite, kad aukščiausios ir žemesnės plokštės atitinka. Norėdami išimti plokšteles, laikykite jas vėsiu antgaliu, paspauskite abiejose pusėse (3 pav. - B) ir ištraukite juos iš keitimo plokštės tvirtinimo (7). Niekada nekeiskite karštų priedų. Įjunkite įrenginį ir įjunkite jungiklį (2), užsidegs maitinimo indikatoriaus lemputė (1). Leiskite jam keletą minučių pašildyti. Naudojimo metu nelieskite šildomų elementų. Po naudojimo išjunkite ir išjunkite įrenginį, leiskite visiems priedams atvėsti prieš saugojimą.

#### Ištiesinimo šepetio priedas:

- Naudokite tiesinamąjį šepetį ant sausų plaukų, tuo pačiu metu užimdami nedidelę plaukų dalį. Laikydami plaukus įtemptus ir pradėdami nuo šaknų, šepetį perkelkite per visą plaukų ilgį. Dirbkite sklandžiai, kad nesukurtumėte kraigo vidurinės dalies viduryje.

#### „ZIG-ZAG“ arba „3D Waveing“ plokštės:

- Darbas su sausais plaukais. Paimkite plaukų dalį, padėkite ją tarp plokštelių ir uždarykite plokšteles. Laikykite įrenginį uždarytą maždaug 15 sekundžių. Atleiskite. Toliau sulenkite kitą plaukų pluoštą, naudodamiesi paskutine banga. Visada dirbkite nuo šaknų iki galų. Pastaba! Kai naudojate prietaisą, galite matyti garą. Nepamirškite, kad tai gali būti dėl plaukų produktų išgaravimo (palikti plaukų priežiūra, plaukų lakas ir kt.) arba perteklių vandens, kuris išgaruoja jūsų plaukus.

#### 19 ir 32 mm „Curling Tong“ priedai:

- Prieš sušvelnindami, šukuokite sausus plaukus ir padalinkite į lygias dalis. Paspauskite spaustuko svirtį ir įkiškite juostos galą tarp spaustuko ir žnyplės.
- Nukreipkite plaukus aplink žnyplę nuo galų iki taško, kur norite, kad garbanos prasidėtų. Neleiskite, kad liežuvis prisiliestų prie galvos odos. Laikykite žnyplę 10–15 sekundžių.
- Norėdami pašalinti plaukus, atidarykite spaustuko svirtį. Prieš pritvirtindami plaukus, palaukite, kol plaukai atvės.

#### Šukos kreiptuvas, skirtas 19 mm garbanai:

- Švelnesnės garbanoms - kaip ir karšto oro valytuvui - naudokite šukos kreipiklį su 19mm garbanojimo žnyplėmis. Įsitinkite, kad žnyplė yra kieta. Stumkite šukos kreiptuvą virš liežuvio.
- Paimkite plaukus ir sukite aplink priedą, laikykite maždaug 15 sekundžių ir švelniai atsukite. Prieš šukuojant ar šepetiu leiskite plaukams atvėsti.

#### Spiralinio vadovo priedas:

Tvirtoms ir gerai formuojamoms garbanoms naudokite Spiral Guide priedą su 19mm garbanojimo žnyplėmis.

- Įsitinkite, kad žnyplė yra kieta. Pastumkite spiralinį kreiptuvą ant liežuvio.
- Paimkite maždaug 2-3 cm ilgio plaukus ir atsargiai apvyniokite aplink spiralę, laikykite maždaug 15 sekundžių ir švelniai apverskite.
- Prieš formuodami leiskite plaukams atvėsti.

#### VALYMAS IR PRIEŽIŪRA

Atjungus ir atvėsus prietaisą galima nuvalyti drėgnu skudurėliu. Prieš prijungdami jį vėl įsitinkite, kad jis visiškai sausas.

#### Techniniai duomenys:

Galia: 50W  
Maksimali galia: 1200W  
Įtampa: 220-240v ~ 50 / 60Hz

Prietaisas yra II izoliacijos klasės ir nereikia jo žeminti. Prietaisas atitinka šių direktyvų reikalavimus:  
Elektrinis žemos įtampos prietaisas (LVD)  
Elektromagnetinis suderinamumas (EMC)  
Prietaisas turi CE ženklą vardinėje lentelėje.

- Rūpinantis aplinka. Kartono pakuotes atiduoti į makulatūrą. Polietileno (PE) maišelius mesti į plastikui skirtą konteinerį. Susidėvėjusį prietaisą atiduoti į atitinkamą atliekų surinkimo vietą, nes prietaisai esančios pavojingos medžiagos gali kelti grėsmę aplinkai. Elektrinį prietaisą atiduoti tokį, kad nebūtų galima jo pakartotinai naudoti ir panaudoti. Jeigu prietaisai yra baterijos, būtina jas išimti ir atskirai atiduoti į atliekų surinkimo vietą.
- Nemesti prietaiso į buitinių atliekų konteinerį!

## VISPĀRĪGI DROŠĪBAS NOTEIKUMI SVARĪGI DROŠAS IZMANTOŠANAS NORĀDĪJUMI. LŪDZU, UZMANĪGI IZLASIET UN SAGLABĀJIET

Ja ierīce tiek izmantota komerciāliem nolūkiem, garantijas nosacījumi mainās.

1. Pirms ierīces lietošanas, uzmanīgi izlasīt lietošanas instrukciju un rīkoties saskaņā ar tās norādījumiem. Ražotājs neņemas atbildību par bojājumiem, kas radušies ierīces nepareizas vai citādi neatbilstošas lietošanas rezultātā.
2. Ierīce paredzēta lietošanai tikai mājas apstākļos. Neizmantojiet ierīci mērķiem, kas neatbilst instrukcijā norādītajiem.
3. Ierīci pieslēgt tikai 220-240V, ~50/60Hz tīkla spriegumam. Ar mērķi palielināt lietošanas drošību, nepieslēgt elektropadeves tīklam vienlaicīgi vairākas elektriskās ierīces.
4. Ievērot īpašu piesardzību ierīces lietošanas laikā, ja tuvumā atrodas mazi bērni. Neļaut bērniem rotaļāties ar ierīci. Neatļaut ierīci lietot bērniem vai ar tās lietošanu neiepažīstinātām personām.
5. **BRĪDINĀJUMS:** Šo ierīci nedrīkst izmantot bērni, kuri nav sasnieguši 8 gadu vecumu, personas ar ierobežotām fiziskām vai garīgām spējām vai personas, kurām nav pieredzes vai zināšanas darbā ar ierīci, ja vien ierīces izmantošana nenotiek atbildīgās personas uzraudzībā vai sekojot atbildīgās personas norādījumiem par drošu aprīkojuma ekspluatāciju, apzinoties draudus saistībā ar ierīces izmantošanu. Bērniem nevajadzētu rotaļāties ar ierīci. Ierīces tīrīšanu un uzglabāšanu nedrīkst veikt bērni, kuri nav sasnieguši vismaz 8 gadu vecumu. Šīs darbības jāveic pieaugušo personu uzraudzībā.
6. Vienmēr atvienojiet strāvas vadu no elektropadeves tīkla pēc ierīces lietošanas beigām, kontaktligzdu pieturot ar roku. **NERAUJIET** aiz strāvas vada.
7. Neiegremdējiet strāvas vadu, kontaktdakšu kā arī pašu ierīci ūdenī vai arī jebkāda cita veida šķidrumā. Nepakļaujiet ierīci laika apstākļu iedarbībai (lietus, saule, utml.), kā arī nelietojiet ierīci pārmērīga mitruma apstākļos (vannasistabas, mitri kempinga namiņi).
8. Periodiski pārbaudiet strāvas vada stāvokli. Ja strāvas vads ir bojāts, tas ir jānomaina pret jaunu kvalificētā remontdarbu darbnīcā, lai izvairītos no nevēlamām sekām.
9. Nelietojiet ierīci ar bojātu strāvas vadu, ierīci, kas sabojāta noņemot vai klādu citu apstākļu rezultātā kā arī ierīci, kas nepareizi darbojas. Nemēģiniet labot ierīci pašrocīgi, šāda darbība draud ar strāvas triecienu. Bojātu ierīci nododiet attiecīgajā servisa punktā, lai pārbaudītu vai remontētu ierīci. Visā veida remonta darbus drīkst veikt tikai pilnvarota persona autorizētos servisa centros. Nepareizi remonta darbi var izraisīt nopietnus draudus lietotāja veselībai.
10. Ierīci novietot uz vēsas, stabilas, līdzenas virsmas, prom no silstošām virtuves ierīcēm, tādām kā, piemēram: elektriskā plīts, gāzes deglis, utml.
11. Nelietojiet ierīci viegli uzliesmojošu materiālu tuvumā.
12. Strāvas vads nedrīkst nokarāties pāri galda malai vai būt saskarsmē ar karstām virsmām.
13. Neatstājiet ierīci pievienotu elektropadeves tīklam bez uzraudzības.
14. Papildu aizsardzībai, vannas istabas elektrības piegādes ķēdē ieteicams uzstādīt paliekošās strāvas iekārtu (RCD) ar nominālo strāvu, kas nepārsniedz 30 mA. Šajā sakarā, lūdzu, sazinieties ar kvalificētu elektrīķi.
15. Ierīci nedrīkst izmantot ūdens tuvumā, piem.: dušā, vannā vai virs izlietnes ar ūdeni.
16. Izmantojot ierīci vannas istabā, tā ir jāatvieno no tīkla pēc izmantošanas, jo ūdens tuvums ir bīstams pat tad, kad ierīce ir izslēgta.
17. Nepieļaujiet ierīces vai barošanas bloka samirkšanu. Ja ierīce ir iekritusi ūdenī,



nekavējoties izņemiet kontaktdakšu vai barošanas bloku no elektrotīkla kontaktligzdas. Neievietojiet rokas ūdenī, kad ierīce ir pieslēgta elektrotīklam. Pirms atkārtotas izmantošanas, ierīci nododiet pārbaudei kvalificētam elektriķim.

18. Ierīci vai barošanas bloku nedrīkst satvert ar slapjām rokām.

19. Pirms ierīces atstāšanas, izslēdziet to.

20. Neatstājiet ieslēgtu ierīci vai pieslēgtu barošanas bloku bez uzraudzības.

21. Ja ierīce izmanto barošanas bloku, nenosedziet to, jo tas varētu izraisīt bīstamu temperatūras paaugstināšanos un ierīces bojājumu. Vispirms pievienojiet kontaktdakšu ierīces kontaktligzdai un pēc tam barošanas bloku elektrotīkla kontaktligzdai.

22. Uzglabāt bērniem nepieejamā vietā. Bērni drīkst izmantot ierīci tikai pieaugušo uzraudzībā.

23. Strāvas vads nedrīkst pieskarties karstajām ierīces daļām un nedrīkst atrasties blakus citiem siltuma avotiem.

24. Strāvas vadu nedrīkst aptīt ap ierīci.

25. Ierīci nedrīkst izmantot vannas laika.

26. Nemēģiniet izņemt putekļus vai svešķermeņus no ierīces iekšpuses, izmantojot asus priekšmetus.

27. Ierīci nedrīkst izmantot ārpus telpām, ārā vai tur, kur tiek izmantoti aerosoli vai tiek padots skābeklis. Darbības laikā ierīce kļūst karsta. Nenovietojiet ierīci viegli uzliesmojošo materiālu tuvumā.

28. Ierīci nedrīkst nosegt, jo tas var izraisīt karstuma uzkrāšanos tās iekšpusē, bojājumu vai ugunsgrēku.

29. Matu lakas un aerosoli satur viegli uzliesmojošus materiālus. Tos nedrīkst izmantot, kad ierīce darbojas.

30. Nelietojiet ierīci attiecībā pret personām, kas guļ.

31. Ierīci drīkst pievienot sprieguma avotam, kas norādīts uz tās korpusa.

32. Darbības laikā ierīci novietojiet uz slapjas virsmas vai apģērba.

33. Pēc izmantošanas atvienojiet ierīci no elektrotīkla un uzgaidiet kamēr atdzisis.

34. Ierīces darbības laikā keramikas plāksnītes sakarst līdz augstai temperatūrai.

Nepieskarieties ierīces karstajām daļām ar kailām rokām un nepieļaujiet saskari ar galvas ādu, lai izvairītos no apdeguma riska.

35. Ierīce nav paredzēta lietošanai ar ārēju taimeru vai atsevišķu tālvadības sistēmu.

#### PRODUKTA APRAKSTS (1. attēls):

1. Barošanas indikatora indikators

3. Iztaisnošanas suka

5. Gofrēšanas plāksnes "ZIG-ZAG"

7. Mainīt plāksnes stiprinājumu

9. 19 mm Curling Tong

11. Spirālveida vadotne 19 mm griešanai

2. Ieslēgšanas / izslēgšanas slēdzis

4. Atlaidiet pogu

6. 3D vijņošanas plāksnes

8. 32 mm Curling Tong

10. Ķemmes vads 19 mm griešanai

#### IERĪCES IZMANTOŠANA

Pirms pievienojat vai noņemat ierīci, pārliecinieties, ka ierīce ir izslēgta un gabi ir atdzisis.

Lai pievienotu pielikumu (3) / (7) / (8) / (9), slīdīet to uz roktura metāla stieņa (2. attēls) un stingri piespiediet, līdz atskan klikšķis.

Lai noņemtu papildierīci (3) / (7) / (8) / (9), turiet rokturi un, vienlaikus spiežot atbrīvošanas pogu (4) roktura pusē, lēnām izvelciet pielikumu. Nekad nemainiet karstos pielikumus.

Lai nomainītu pielikumu (5) / (6) uz maināmās plāksnes stiprinājuma (7), turiet tos vēsā galā (3. - A attēls) un atbilstoši nofiksējiet stiprinājuma korpusā (7). Pārliecinieties, ka augstākās un zemākas plāksnes atbilst kopā. Lai izņemtu plāksnes, turiet tās vēsā galā, piespiediet abās pusēs (3. - B attēls) un izvelciet tās no maiņas plāksnes stiprinājuma (7). Nekad nemainiet karstos pielikumus.

Pievienojiet ierīci un nospiediet ieslēgšanas slēdzi (2), iedegas barošanas indikatora indikators (1). Ļaujiet tai uzkarst dažas minūtes.

Lietošanas laikā nepieskarieties apsildāmajiem elementiem. Pēc lietošanas izslēdziet ierīci un pievienojiet to, ļaujiet visiem piederumiem atdzist pirms uzglabāšanas.

Iztaisnojošā sukas pielikums:

• Izmantojiet iztaisnojošo suku uz sausiem matiem, vienlaikus uzņemot mazus matiņus. Turot matus nostiprinātiem un sākoties saknēm, pārvietojiet suku pa visu matu garumu. Strādājiet nevainojami, lai izvairītos no grēdas veidošanās sekcijas vidū.



Crimping Plates "ZIG-ZAG" vai 3D viljõnõsne plāksnes:

• Darbs ar sausiem matiem. Uzņemiet daļu matu, novietojiet to starp plāksnēm un pēc tam aizveriet plāksnes. Turiet ierīci slēgtu apmēram 15 sekundes. Atļaidiet. Nākamais reizes pārvelciet otru matu šķipsnu, izmantojot pēdējo vilni kā ceļvedi. Vienmēr strādājiet no saknēm līdz galiem.

Piezīme! Lietojot ierīci, iespējams, redzēsiet kādu tvaiku. Neuztraucieties, tas varētu būt matu produktu iztvaikošanas dēļ (atstājiet matu kopšanai, matu laka utt.) Vai lieko ūdeni, kas iztvaiko matus.

19 un 32 mm Curling Tong pielikums:

• Ķemiet sausus matus un sadaliet tos vienādās daļās pirms cirpšanas. Nospiediet skavas sviru un novietojiet auklas galu starp skavu un piestiprinājumu.

• Apgrieziet matus ap ķekli no galiem līdz vietai, kur vēlaties, lai cirtas sāktu. Neļaujiet mēlei pieskarties jūsu galvas ādai. Turiet knaibles vietā 10 līdz 15 sekundes.

• Lai noņemtu matus, atveriet skavas sviru. Lai nostiprinātu matu pagriezieni, pagaidiet, līdz mati ir atdzisis pirms apstrādes.

Ķemmes vadotnes piestiprinājums 19 mm griešanas mēlēm:

Maigākām cirtām - līdzīgi kā karstā gaisa tīrītājā - izmantojiet ķemmes vadotni ar 19 mm līkumu. Pārļiecinieties, ka piķis ir vēss. Pārbīdiet ķemmes vadotni pa tong.

• Uzņemiet apmatojuma daļu un apgrieziet ap stiprinājumu, turiet apmēram 15 sekundes un uzmanīgi noņemiet. Ļaujiet matiem atdzist pirms ķemmēšanas vai tīrīšanas.

Spirālveida rokasgrāmatas pielikums:

Ciešām un labi veidotām cirtām izmantojiet spirālveida vadotnes stiprinājumu ar 19 mm līkumu.

• Pārļiecinieties, ka sikсна ir vēsa. Pārbīdiet spirālveida vadotni pa tong.

• Paņemiet apmēram 2-3 cm garu matu auklu un uzmanīgi apvilkiēto to ap spirāli, turiet apmēram 15 sekundes un viegli noņemiet to.

• Pirms veidošanas atļaujiet matiem atdzist.

TĪRĪŠANA UN APKOPE

Pēc atvienošanas un atdzesēšanas ierīci var noslaucīt ar mitru drānu. Pirms pievienojat to vēlreiz, pārļiecinieties, ka tas ir pilnīgi sauss.

Tehniskie dati:

Jauda: 50W  
Maksimālā jauda: 1200W

Ierīce ir izstrādāta II izolācijas klasē un tai ir neprasa saņemjumus.

Ierīce atbilst nepieciešamajām direktīvām:

Zema sprieguma direktīva (LVD);

Elektromagnētiskā saderība (EMC);

Izstrādājums ir atzīmēts ar CE marķējumu.



Apkārtējās vides aizsardzība

Kartona iepakojumu, lūdzu, nododiet atsevišķai pārstrādei. Polietilēna maisījumus (PE) izmest plastmasas izstrādājumiem paredzētajos konteineros. Lietotās elektropreces nododiet attiecīgajos pieņemšanas punktos. Ierīcē satur bīstamas saslāvdāļas, kas var izraisīt draudus apkārtējai videi. Elektroierīce jānodod tā, lai ierobežotu tās atkārtotu izmantošanu. Ja ierīcē atrodas baterijas, izņemiet tās un nododiet pieņemšanas punktā atsevišķi.

Produktu neizmest sadzīves atkritumu konteinerā!

EESTI

## ÜLDISED OHUTUSJUHISED. LUGEGE SEADME KASUTUSOHUTUST PUUDUTAVAD JUHISED TÄHELEPANELIKULT LÄBI JA HOIDKE ALLES

Kui seadet kasutatakse ärilisel eesmärgil, muutuivad garantiitingimused.

1. Enne seadme kasutamist loe kasutusjuhend hoolikalt läbi ja järgi kõiki seal leiduvaid juhiseid. Tootja ei vastuta nende kahjustuste eest, mis tekivad seadme mitteotstarbekohase kasutamise ja ebaõige käsitlemise tagajärjel.

2. Seade on ettenähtud ainult koduseks kasutamiseks. Ära kasuta seadet mitteotstarbekohastel eesmärkidel.

3. Seade tuleb lülitada ainult 220-240V, ~50/60Hz toitepesa. Selleks, et seadme kasutusohutus oleks suurem, ära lülita üheaegselt ühte vooluringi mitut elektriseadet.

4. Seadme kasutamise ajal ole eriti ettevaatlik ja tähelepanelik siis, kui läheduses viibivad lapsed. Ära luba lastel mängida seadmega, samuti ära luba lastel ega isikutel, kes ei tunne seda seadet, et nad kasutaksid seda.

5. ETTEVAATUST: 8-aastased ja vanemad lapsed, füüsilise-, sensoorse- või vaimse puudega inimesed, samuti inimesed, kelle pole piisavalt koemusi ega teadmisi seadme kasutamiseks, võivad seadet kasutada vaid nende ohutuse eest vastutava isiku järelevalve all või juhul, kui neile on antud piisavad juhtnõõrid seadme ohutuks kasutamiseks ja nad on teadlikud ohtudest, mis võivad seadme kasutamise kaasneda. Ärge lubage lastel seadmega mängida. Ärge lubage lastel seadet puhastada ega hooldada, välja arvatud juhul, kui laps on 8-aastane või vanem ja tegutseb järelevalve all.

6. Pärast seadme kasutamist võta alati pistik pistikupesast välja, hoides sealjuures pistikupesast kinni. ÄRA tõmba kunagi toitejuhtmest.





33. Pärast kasutamist tuleb seade toiteallikast välja võtta ja oodata enne hoiustamist, kuni see on jahtunud.
34. Seadme töö ajal kuumenevad keraamilised plaadid kõrge temperatuurini. Ärge kasutage seadme kuumi pindu paljaste kätega ja vältige kokkupuudet peanahaga, kuna see võib tekitada põletusi.
35. Seade ei ole ette nähtud tööks väliste viitlülitite või eraldi kaugjuhtimise süsteemi kasutamiseks.

#### TOOTE KIRJELDUS (pilt 1):

1. Toiteindikaatori märgutuli
2. Sisse / välja lüliti
3. Sirgenduspintsel
4. Vabastage nupp
5. „ZIG-ZAG“ kruviplaadid
6. 3D laineplaadid
7. Vahetage plaadi kinnitus
8. 32 mm Curling Tong
9. 19 mm Curling Tong
10. Combi juhik 19mm lokitangide jaoks
11. Spiraaljuhik 19mm lokitangile

#### SEADME KASUTAMINE

Enne lisaseadme ühendamist või eemaldamist veenduge, et seade on välja lülitatud ja tükid on jahtunud.

Lisaseadme (3) / (7) / (8) / (9) ühendamiseks libistage see käepideme metallvarrele (joonis 2) ja vajutage seda kindlalt, kuni kuulete klõpsatust.

Lisaseadme (3) / (7) / (8) / (9) eemaldamiseks hoidke käepidet ja vajutades käepideme küljel olevat vabastusnuppu (4), tõmmake lisaseade aeglaselt välja. Ärge kunagi muutke kuuma lisaseadet.

Kinnitusvahendi (7) kinnitusvahendi (5) / (6) vahetamiseks hoidke neid külma otsaga (joonis 3. - A) ja lükake neid kinnitusvahendi (7) korpusesse. Veenduge, et paremad ja halvemad plaadid sobivad kokku. Plaatide väljavõtmiseks hoidke neid jahedas otsas, vajutage mõlemal küljel (pilt 3. - B) ja tõmmake need välja vahetuskilbi kinnitusest (7). Ärge kunagi muutke kuuma lisaseadet.

Ühendage seade sisse ja vajutage lüliti sisse (2), süttib toiteindikaator (1). Laske tal mõneks minutiks soojeneda. Ärge puudutage kuumutatud elemente kasutamise ajal. Pärast kasutamist lülitage seade välja ja ühendage seade, laske kõigil lisaseadmetel enne ladustamist jahtuda.

#### Sirgenduspintseli manused:

- Kasutage sirgenduspintslit kuivadele juustele, võtes korraga kokku väikese karvade osa. Hoides juukseid pingul ja alustades juurtest, liigutage harja kogu juuste pikkuses. Töötage tõrgeteta, et vältida haru teket sektsiooni keskel.

#### Kruvimisplaadid "ZIG-ZAG" või 3D laineplaadid:

- Kuivade juustega töötamine. Võtke osa juustest, asetage see plaatide vahele ja sulgege seejärel plaadid. Hoidke seadet umbes 15 sekundit suletud. Vabastage. Järgmiseks lohistage teine juuste osa, kasutades viimast lainet juhisenala. Töötage alati juurtest lõpuni. Märgel! Seadme kasutamisel võib tekkida mõni aur. Ärge muretsege, see võib olla tingitud juuksehooldusvahendite aurustumisest (juuksehooldusvahendid, juukseelakid jne) või liigsest veest, mis aurustub teie juustest.

#### 19 ja 32 mm Curling Tong manused:

- Kammuta oma kuivad juuksed ja jagada see enne kõverdumist võrdseteks ahelateks. Vajutage klambri hoob ja asetage keerme ots klambri ja tangi vahele.
- Rullige juuksed ümber tangide otstest kuni punktini, kuhu soovite lokid alustada. Ära lase tangil puudutada oma peanahka. Hoidke tang 10 kuni 15 sekundit.
- Juuste eemaldamiseks vajutage klambri hoob avamiseks. Juuste väände kinnitamiseks oodake enne, kui juuksed on enne töötlemist jahtunud.

#### Combi juhtimiseseade 19 mm lokitangide jaoks:

Kergemate lokide puhul - nagu kuuma õhu pintsliga - kasutage kammijuhikut 19mm lokitangiga. Veenduge, et tang on lahe. Lükake kammijuhik tangile.

- Võtke üles juuksekiht ja rullige aparadi ümber, hoidke umbes 15 sekundit ja õrnalt lahti. Laske juustel enne kammimist või harjatamist jahtuda.

#### Spiraalse juhendi manused:

Tihedate ja hästi vormitud lokide jaoks kasutage Spiral Guide lisaseadet koos 19mm lokitangiga.

- Veenduge, et tang on jahtunud. Libistage spiraaljuhik tangile.
- Võtke umbes 2-3 cm pikkune juuksekiht ja keerake seda hoolikalt spiraali ümber, hoidke umbes 15 sekundit ja õrnalt lahti.
- Laske juustel enne stiilimist jahtuda.

#### PUHASTAMINE JA HOOLDUS

Kui seade on lahti ühendatud ja jahutatud, võib seadme pühkida niiske lapiga. Enne selle uuesti ühendamist veenduge, et see on täiesti kuiv.

#### Tehnilised andmed:

Võimsus: 50W  
Maksimaalne võimsus: 1200W  
Pinge: 220-240v ~ 50 / 60Hz

Seade on valmistatud II ohutusklassis ja ei vaja maandamist.

Seade on vastavuses direktiivide nõudmistega:

Madalpinge elektriseade (LVD)

Elektromagneetiline ühilduvus (EMC)

Toode on märgistatud andmeplaadil CE märgiga



Hoolitse keskkonnakaitse eest..

Kartongist pakendid vii makulatuuri. Kilekotid (PE) viska kasutatud plastiku jaoks ettenähtud mahutitesse. Kasutatud seadmed vii selleks ettenähtud kogumispunktidesse, sest seadmes leiduvad ohtlikud elemendid võivad olla kahjulikud keskkonnale. Elektriseadmed tuleb anda nii ära, et seadet ei saaks enam uuesti kasutada. Kui seadmes on patareid, tuleb need välja võtta ja anda eraldi kogumispunkti.

Seadet ei tohi visata olmejäätmete konteineritesse!!

## ROMÂNĂ

### INSTRUCȚIUNI IMPORTANTE CU PRIVIRE LA SIGURANȚA DE UTILIZARE CITIȚI CU ATENȚIE ȘI PĂSTRAȚI PENTRU VIITOR

- 1.Înainte de a începe utilizarea dispozitivului citiți manualul de instrucțiuni și urmați instrucțiunile conținute de acesta. Producătorul nu este responsabil pentru daunele cauzate de utilizarea dispozitivului care nu este în conformitate cu destinația sau deservirea incorectă a acestuia.
- 2.Dispozitivul este destinat numai pentru uz casnic. Nu folosiți acest dispozitiv în alte scopuri decât cele pentru care este destinat. Dispozitivul este destinat numai pentru uz casnic. Nu folosiți acest dispozitiv în alte scopuri decât cele pentru care este destinat.
- 3."Dispozitivul trebuie conectat numai la o priză cu legătură la pământ 220-240V, ~50/60Hz. În vederea mării siguranței beneficiarului la un singur circuit, nu trebui conectate în același timp mai multe aparate electrice."
- 4.Trebuie să fiți foarte precauți în cazul folosirii dispozitivului în cazul în care în apropierea acestuia se află copii. Nu permiteți copiilor să se joace cu dispozitivul și nu permiteți folosirea acestuia de către copii și persoanele care nu cunosc dispozitivul.
- 5.AVERTIZARE: Acest dispozitiv poate fi utilizat de copii care au vârsta de peste 8 ani și mai mari, de către persoane cu capacități fizice, senzoriale și mentale limitate și de către persoane fără experiență și care nu cunosc dispozitivul, atunci când acestea sunt supravegheate sau au fost instruite cu privire la utilizarea dispozitivului în siguranță și cunosc pericolele care reies din utilizarea acestui dispozitiv. Copii nu ar trebui să se joace cu echipamentul. Curățarea și conservarea dispozitivului nu trebuie realizată de copii, în afara cazului în care aceștia au depășit vârsta de 8 ani și aceste activități sunt realizate sub supravegherea unei persoane adulte.
- 6.Întotdeauna după ce dispozitivul nu mai este folosit scoateți ștecherul din priza de alimentare cu curent electric și țineți priza cu mâna. NU trageți de cablul de alimentare.
- 7.Nu scufundați cablul, ștecherul și nici întregul dispozitiv în apă sau alt lichid. Nu expuneți echipamentul la acțiunile condițiilor atmosferice (ploaie, raze solare, etc.) și nici nu îl folosiți în condiții de umiditate ridicată (baie, bungalouri cu umezeală).
- 8.Periodic trebuie să verificați starea cablului de alimentare. În cazul în care cablul de alimentare este deteriorat, acesta trebuie înlocuit cu unul nou de către un atelier de specialitate în scopul de a evita orice pericol.
- 9.Nu folosiți dispozitivul care are defect cablul de alimentare sau în cazul în care acesta a fost scăpat din mână sau este defect în orice alt mod sau în cazul în care nu funcționează corect. Nu reparați singuri dispozitivul deoarece acest lucru poate conduce la electrocutare. Dispozitivul defect trebuie să îl transmiteți către un service pentru ca acesta să fie verificat și în caz de nevoie reparat. Toate reparațiile pot fi efectuate numai de către punctele de service care posedă autorizație. Reparația care nu este realizată incorect poate cauza pericol grav pentru beneficiar.
- 10.Dispozitivul trebuie amplasat pe o suprafață stabilă, netedă, departe de dispozitivele de bucătărie care redau căldură, așa cum ar fi: aragazul electric și cel pe gaz etc.
- 11.Nu folosiți dispozitivul în apropierea materialelor combustibile.
- 12.Cablul de alimentare nu poate să atârne peste marginea mesei sau să atingă suprafețele fierbinți.

13. Nu se permite lăsarea dispozitivului pornit și nici a alimentatorului în priză fără supraveghere.

14. Pentru a asigura o protecție suplimentară, se recomandă instalarea pe circuitul electric a unui dispozitiv cu curent diferențial (RCD) cu curent alternativ diferențial care nu va depăși 30 mA. În acest sens trebuie să vă adresați unui electrician specialist.



15. Este interzisă folosirea acestui aparat în apropierea surselor de apă de ex.: sub duș, în cadă sau deasupra lavoarului cu apă.

16. În cazul în care aparatul este utilizat în baie, după utilizare trebuie să îl deconectați, deoarece apa reprezintă un risc chiar și atunci când aparatul este oprit.

17. Nu permiteți udarea aparatului și nici a alimentatorului. Dacă aparatul cade în apă, scoateți imediat ștecherul sau adaptorul din priză. Nu introduceți mâna în apă atunci când aparatul este conectat în rețea. Înainte de reutilizare trebuie să fie verificat de către un electrician calificat.

18. Nu țineți aparatul sau adaptorul cu mâinile ude.

19. Aparatul opriți-l de fiecare dată când nu îl folosiți.

20. Nu lăsați aparatul sau adaptorul conectat la priză fără supraveghere.

21. În cazul în care la aparat utilizați adaptorul, nu-l acoperiți, deoarece aceasta ar putea duce la o creștere periculoasă a temperaturii și la deteriorare. Întotdeauna, primul trebuie introdus ștecherul în priza de alimentare cu curent electric din aparat apoi acesta poate fi conectat la rețeaua de alimentare cu curent electric.

22. Depozitați aparatul în locuri care nu vor fi la îndemâna copiilor. Folosirea aparatului de către copii trebuie să fie supravegheată de adulți.

23. Cablul de alimentare nu trebuie să atingă piesele încălzite ale aparatului și nici nu trebuie întins în apropierea altor surse de căldură.

24. Nu se recomandă înfășurarea cablului de jur împrejurul dispozitivului.

25. Nu se permite folosirea aparatului în timp ce faceți baie.

26. Nu se permite îndepărtarea prafului și nici a corpurilor străine din interiorul aparatului prin folosirea obiectelor ascuțite.

27. Nu se permite folosirea dispozitivului în exterior sau acolo unde sunt folosite produse sub formă de aerrozol sau acolo unde este folosit oxigenul. În timpul funcționării aparatul este fierbinte. Nu amplasați aparatul în apropierea materialelor ușor inflamabile.

28. Nu se permite acoperirea aparatului deoarece acest lucru poate conduce la acumularea căldurii în interiorul acestuia ceea ce în consecință va conduce la defectarea acestuia sau chiar la apariția incendiului.

29. Fixativele pentru păr și spray-urile conțin substanțe inflamabile. Este interzisă folosirea acestora în timpul utilizării aparatului.

30. Nu se permite folosirea aparatului pentru aranjarea părului persoanelor care dorm.

31. Aparatul poate fi utilizat numai cu tensiunea specificată pe carcasă.

32. În timpul funcționării, nu-l așezați pe suprafețe umede sau haine.

33. După ce a fost folosit, dispozitivul trebuie scos din priză și înainte de a fi depozitat trebuie răcit.

34. În timpul funcționării aparatului plăcile ceramice se încălzesc până la o temperatură ridicată. Nu se permite atingerea pieselor fierbinți ale aparatului cu mâinile și nu este permis contactul cu pielea capului, deoarece acest lucru poate cauza arsuri.

35. Aparatul nu este destinat utilizării cu cronometre externe sau sistem separat printr-un control de la distanță.

DESCRIEREA PRODUSULUI (imaginea 1):

1. Indicator luminos de alimentare
3. Perie de îndreptare

2. Comutator pornit / oprit
4. Buton de eliberare

5. Plăcuțe de sertizare "ZIG-ZAG"
7. Schimbați atașamentul plăcii
9. 19 mm Curling Tong
11. Ghid de spirală pentru tija de curbare de 19 mm

6. Plăcuțe 3D
8. Tampon de curling 32 mm
10. Ghidaj pentru pieptene pentru tija de 19 mm

## UTILIZAREA DISPOZITIVULUI

Înainte de a conecta sau scoate un atașament, asigurați-vă că aparatul este oprit și că piesele s-au răcit.

Pentru a conecta un atașament (3) / (7) / (8) / (9), alunecați-l pe tija metalică ( imaginea 2) a mânerului și apăsați-l ferm până când auziți un clic.

Pentru a scoate un atașament (3) / (7) / (8) / (9), țineți mânerul și, în timp ce împingeți butonul de deblocare (4) de pe mâner, trageți ușor atașamentul. Nu schimbați atașamentele fierbinți.

Pentru a schimba un atașament (5) / (6) pe dispozitivul de atașare a plăcii de schimb (7), țineți-l de vârful răcoros ( imaginea 3 - A) și glisați-l corespunzător în carcasa atașamentului (7). Asigurați-vă că plăcile superioară și inferioară se potrivesc împreună. Pentru a extrage plăcile, țineți-le de vârful răcoros, apăsați pe ambele părți ( imaginea 3. - B) și scoateți-le din atașamentul plăcii de schimbare (7). Nu schimbați atașamentele fierbinți.

Introduceți unitatea și apăsați butonul (2), indicatorul luminos de alimentare (1) va fi aprins. Lăsați-l să se încălzească timp de câteva minute. Nu atingeți elementele încălzite în timpul utilizării. După utilizare, opriți și scoateți dispozitivul, lăsați toate accesoriile să se răcească înainte de depozitare.

Îndreptare perie de îndreptare:

• Folosiți peria de îndreptare pe părul uscat, luând câte o mică parte a firelor de păr la un moment dat. Ținând parul strâns și începând de la rădăcini, mutați peria de-a lungul întregii lungimi a părului. Lucrați fără probleme, pentru a evita crearea unei creastă în mijlocul secțiunii.

Plăcile de sertizare "ZIG-ZAG" sau plăcile 3D Waveing:

• Lucrați cu părul uscat. Luați o secțiune de păr, așezați-o între plăci și apoi închideți plăcile. Țineți aparatul închis timp de aproximativ 15 secunde. Eliberare. Înainte de a arăta celălalt fir de păr, folosind ultimul val ca ghid. Lucrați întotdeauna de la rădăcini până la capete. Notă! Când utilizați aparatul, este posibil să vedeți aburi. Nu vă faceți griji, acest lucru se datorează evaporării produselor de păr (ingrijiri de păr, spray de păr etc.) sau exces de apă care se evaporă din păr.

19 & 32 mm Dispozitive de prindere Tong:

• Implecați părul uscat și împărțiți-l în fire egale înainte de curling. Apăsați maneta clemei și așezați capătul tijeii între clemă și clește.  
• Rolați părul în jurul tijeii de la capete până la punctul în care doriți ca buclele să înceapă. Nu lăsați cheia să atingă scalpul. Țineți tamponul în poziție timp de 10 până la 15 secunde.  
• Pentru a îndepărta părul, apăsați maneta clemei pentru a deschide. Pentru a fixa răsucirea părului, așteptați până când părul se răcește înainte de manipulare.

Ghidaj de prindere pentru cârlig pentru tija de curbare de 19 mm:

Pentru bucle delicate - cum ar fi de la peria de aer cald - utilizați ghidajul de pieptene cu tija de curbare de 19 mm. Asigurați-vă că tija este rece. Glisați ghidajul pieptenei peste tija.

• Luați un fir de păr și rotiți-l în jurul atașamentului, țineți apăsat timp de aproximativ 15 secunde și derulați ușor. Permiteți părului să se răcească înainte de pieptănare sau periere.

Spiral Ghid de atașament:

Pentru bucle strâmte și bine formate, folosiți atașamentul de ghidare spirală cu clemă de curbare de 19 mm.

• Asigurați-vă că tamponul este rece. Glisați Ghidul Spiral peste tang.

• Luați un fir de păr de aproximativ 2-3 cm și răsuciți-l cu atenție în jurul spirală, țineți-l timp de aproximativ 15 secunde și desfaceți-l ușor.  
• Permiteți părului să se răcească înainte de a face stilul.

## CURATENIE SI MENTENANTA

Odată deconectat și răcit, aparatul poate fi șters cu o cârpă umedă. Asigurați-vă că este complet uscat înainte de a-l conecta din nou.

Date tehnice:

Putere: 50W

Putere maximă: 1200W

Tensiune: 220-240v ~ 50 / 60Hz

Dispozitivul este fabricat în clasa II de izolare și nu necesită legătură la pământ.

Dispozitivul este în conformitate cu cerințele directivelor:

Dispozitiv electric de joasă tensiune (LVD)

Compatibilitate electromagnetică (EMC)

Produs marcat cu simbolul CE pe plăcuța de fabricație



Din grija pentru mediul înconjurător. Ambalajele din carton va rugăm să le transmiteți la centrele de maculatură.

Sacii din polietilenă (PE) trebuie aruncați în recipientele pentru materialele plastice. Dispozitivul uzat trebuie transmis la punctul corespunzător de depozitare, deoarece componentele periculoase care se găsesc în dispozitiv pot fi foarte periculoase pentru mediul înconjurător. Dispozitivul electric trebuie transmis în așa fel încât să se limiteze utilizarea lui repetată. Dacă în dispozitiv se găsesc baterii acestea trebuie scoase și transmise către punctul de depozitare a acestora, separat.

## BOSANSKI

**OPŠTI USLOVI BEZBJEDNOSTI. VAŽNE UPUTE KOJE SE TIČU BEZBJEDNOSTI UPOTREBE. PROCITAJTE IH PAŽLJIVO I SAČUTOVAJTE KAKO BISTE IH KONSULTOVALI U BUDUĆNOSTI**

1. Prije početka eksploatacije aparata treba pročitati uputstvo za upotrebu i postupati prema njegovim uputama. Proizvođač ne snosi odgovornost za štete koje su nastale uslijed

nenamjenske upotrebe ili neodgovarajućeg rukovanja.

2. Aparat je namjenjen isključivo za kućnu upotrebu. Ne smije se koristiti u druge svrhe – koje nisu u skladu s njegovom namjenom.

3. Aparat treba priključiti isključivo u utičnicu sa uzemljenjem 220-240V, ~50/60Hz.

U cilju povećanja bezbjednosti eksploatacije, u jedno strujno kolo se ne može istovremeno priključiti više električnih uređaja.

4. Treba obraćati posebnu pažnju tokom korištenja aparata, kad se u blizini nalaze djeca. Nemojte dopustiti djeci da se igraju aparatom. Nemojte dozvoljavati djeci niti osobama koje nisu upoznate sa aparatom da ga koriste.

5. **UPOZORENJE:** Ovaj uređaj mogu da koriste djeca starija od 8 godina i osobe sa ograničenim fizičkim, osjetilnim i mentalnim sposobnostima ili osobe neiskusne te neupoznate sa uređajem, ako se upotreba vrši pod nadzorom osobe odgovorne za njihovu bezbjednost ili ako su ove osobe dobile upute vezane za bezbjednu upotrebu uređaja i svjesne su opasnosti vezanih za upotrebu uređaja. Djeca se ne smiju igrati sa uređajem. Čišćenje i konzervacija uređaja ne smije se vršiti od strane djece, sem ako su starija od 8 godina i vrše ove radnje pod nadzorom odrasle osobe

6. Uvijek nakon upotrebe, izvadite utikač iz utičnice za napajanje, pridržavajući utičnicu rukom. **NEMOJTE** vući mrežni kabel.

7. Ne potapati kabel, utikač ili sav aparat u vodu ili bilo koju drugu tečnost. Ne izlagati dejstvu atmosferskih prilika (kiša, sunce i dr.) i ne koristiti u uslovima povišene vlažnosti (kupačila, „vlažne” vikendice).

8. Periodično provjeravajte stanje kabela za napajanje. Ako je kabel za napajanje oštećen, treba biti promjenjen od strane specijalizovanog servisa sa ciljem sprječavanja opasnosti.

9. Nemojte koristiti aparat: kad je oštećen kabel za napajanje, nakon pada na tlo, kad je na bilo koji način oštećen, kad nepravilno radi. Nemojte samostalno popravljati aparat zbog opasnosti od udara struje. Oštećen aparat predajte odgovarajućem servisu da izvrši provjeru ili popravak. Sve popravke mogu vršiti isključivo ovlašteni servisi. Nepravilno izveden popravak može prouzročiti ozbiljnu opasnost za korisnika.

10. Aparat treba staviti na hladnu, stabilnu, ravnu površinu, daleko od zagrijanih kuhinjskih uređaja kao što su: štednjak, plinski plamenik i dr.

11. Nemojte koristiti aparat u blizini lako zapaljivih materijala.

12. Kabel za napajanje ne može visjeti preko ruba stola niti dodirivati vruće površine.

13. Aparat ili uređaj za napajanje ne smiju da budu priključeni na utičnicu bez nadzora.

14. Da se obezbijedi dodatna zaštita preporučujemo da u električnom krugu instalirate zaštitni uređaj diferencijalne struje (RCD) sa nominalnom diferencijalnom strujom, koja nije veća od 30 mA. U vezi sa tim treba se obratiti električaru-stručnjaku.

 15. Ne koristite uređaj u blizini vode npr.: pod tušem, u kadi ili iznad umivaonika s vodom.

16. Kada se uređaj koristi u kupaonici, nakon njegove upotrebe, izvadite utikač iz utičnice, jer blizina vode predstavlja rizik, čak i kada je uređaj isključen.

17. Nemojte dozvoliti da potopite uređaj ili napajač. U slučaju da uređaj padne u vodu, odmah povucite utikač ili AC adapter iz zidne utičnice. Nemojte stavljati ruke u vodu, kada je uređaj uključen u mrežu. Pre ponovne upotrebe ono mora da se provjerava od strane kvalificiranog električara.

18. Ne hvatajte uređaj ili napajač mokrim dlanovima.

19. Isključite svoj uređaj svaki put kad ga odlažete.

20. Ne ostavljajte uređaj ili napajač uključen u utičnicu bez nadzora.

21. Ako uređaj koristi napajanje, ne pokrivate ga, jer bi to moglo dovesti do opasnog porasta temperature i oštećenja uređaja. Uvijek, kao prvi umetnite utikač u napojnu utičnicu na



uređaju, a potom napajač u omrežnu utičnicu.

22. Čuvajte uređaj izvan dohvata djece. Korišćenje uređaja od strane djece treba biti pod nadzorom odraslih.

23. Kabl za napajanje ne bi trebalo da dodiruje vruće dijelove uređaja i ne treba biti smješten u neposrednoj blizini izvora toplote.

24. Nemojte umotavati električni kabl oko uređaja.

25. Nemojte koristiti uređaj tokom kupanja.

26. Ne uklanjajte prljavštinu ili strana tijela iz unutrašnjosti uređaja pomoću oštih predmeta.

27. Nemojte koristiti uređaj izvan, na otvorenom ili tamo, gde se koriste proizvode u aerosolu ili gde se daje kisik. Tijekom rada uređaj postaje vruć. Nemojte postavljati uređaj u blizini zapaljivih materijala.

28. Nemojte pokrivati uređaj, jer to može izazvati akumuliranje topline unutar njega, oštećenje ili požar.

29. Lakovi za kosu i sprejevi sadrže zapaljive tvari. Nemojte ih koristiti tijekom korištenja uređaja.

30. Nemojte koristiti uređaj za ljude, koji spavaju.

31. Uređaj se može upravljati samo uz napon naveden na njegovom kućištu.

32. Tijekom rada ne postavljajte uređaj na vlažnim površinama ili odjeći.

33. Nakon upotrebe uređaj treba isključiti iz mreže i prije spremanja sačekati dok se ne ohladi.

34. Tijekom rada uređaja keramičke pločice zagrijavaju se do visoke temperature. Ne dirajte vruće dijelove uređaja golim rukama i ne dozvoljavljajte kontakt sa kožom glave, jer to može izazvati opekotine.

35. Uređaj nije namjenjen za rad s vanjskim vremenskim prekidačima ili s odvojenim systemom daljinske regulacije.

OPIS PROIZVODA (slika 1):

- |                                      |                                    |
|--------------------------------------|------------------------------------|
| 1. Indikator napajanja               | 2. Uključivanje / isključivanje    |
| 3. Ispravite četkicu                 | 4. Otpustite tipku                 |
| 5. Krovne ploče "ZIG-ZAG"            | 6. 3D Waveing Plates               |
| 7. Dodatak za promenu ploče          | 8. 32 mm Curling Tong              |
| 9. 19 mm Curling Tong                | 10. Češalj Vodič za 19mm savijanje |
| 11. Spiralni vodič za kovrčanje 19mm |                                    |

#### KORIŠĆENJE UREĐAJA

Prê povezivanja ili uklanjanja priključka, proverite da li je uređaj isključen i da su se delovi ohladili.

Da biste spojili priključak (3) / (7) / (8) / (9), gumite ga na metalnu šipku (slika 2) ručke i čvrsto je pritisnite dok ne začujete „klik“.

Da biste uklonili nastavak (3) / (7) / (8) / (9), držite ručicu i dok pritisnete dugme za otpuštanje (4) na strani ručke, polako izvucite nastavak. Nikada ne mijenjajte vruće dodatke.

Za zamjenu priključka (5) / (6) na nastavku za promjenu ploče (7), držite ih za hladni vrh (slika 3. - A) i na odgovarajući način ih gumite u kućište priključka (7). Pobrinite se da se gornja i donja ploča poklapaju. Da biste izvukli ploče, držite ih za hladni vrh, pritisnite sa obe strane (slika 3. - B) i izvucite ih iz dodatka za promenu ploče (7). Nikada ne mijenjajte vruće dodatke.

Uključite jedinicu i pritisnite prekidač (2), indikator napajanja (1) će se upaliti. Pustite da se zagreje nekoliko minuta. Ne dodirujte zagrejane elemente tokom upotrebe. Nakon upotrebe isključite i iskopčajte uređaj, pustite da se svi dodaci ohlade prije skladištenja.

Pričvršćivanje kistom:

• Koristite četkicu za ispravljanje kose na svojoj kosi koja zauzima mali pramen kose u isto vrijeme. Držeći kosu napetom i počevši od korijena, pomičite četkicu duž cijele dlake. Radite glatko kako biste izbegli stvaranje grebena u sredini sekcije.

Ploče za krimpiranje "ZIG-ZAG" ili 3D talasne ploče:

• Radite sa svom kosom. Uzmite dio kose, stavite ga između ploča i zatim zatvorite ploče. Držite uređaj zatvorenim oko 15 sekundi.

Pustiti. Zatim savijte drugi pramen dlaca koristeći zadnji val kao vodič. Uvek radite od korena do kraja.

Bilješka! Kada koristite aparat, možda ćete videti par pare. Ne brinite, to bi moglo biti zbog isparavanja proizvoda za kosu (nega kose, lak za kosu, itd.) ili viška vode koja isparava iz vaše kose.

Priključci za kovrčanje 19 i 32 mm:

• Prečesljajte suhu kosu i podijelite je na jednake niti prije uvijanja. Pritisnite polugu stezaljke i postavite kraj žice između stezaljke i zupca.

• Zavrnite kosu oko žleba od krajeva do tačke u kojoj želite da počnu kovrče. Ne dozvolite da tong dodirne vaše vlasište. Držite držač na mestu 10 do 15 sekundi.

• Da biste uklonili kosu, pritisnite polugu za otvaranje. Da biste fiksirali kosu, pričekajte da se vaša kosa ohladi prije rukovanja.



Pribor za češalj za češalj za 19mm:

Za nežnije kovrče - kao kod četkice za vrući zrak - upotrijebite vodilicu češljave s 19mm kugličnim kuglicama. Uverite se da je kugla hladna. Gurnite vodilicu češlja preko štapa.

• Podignite pramen kose i okrenite ga oko držača, držite ga oko 15 sekundi i lagano se odmotajte. Ostavite kosu da se ohladi pre češljanja ili četkanja.

Spiral Guide attachment:

Za uske i dobro oblikovane uvojke, koristite spiralni navoj sa 19mm kugličnim kuglicama.

• Uvjerite se da je kuglica hladna. Gurnite spiralni vodič preko tong-a.

• Podignite pramen kose od oko 2-3cm i pažljivo ga zavrnite oko spirale, držite oko 15 sekundi i lagano ga odmotajte.

• Ostavite kosu da se ohladi prije oblikovanja.

ČIŠĆENJE I ODRŽAVANJE

Kada se isključi i ohladi, aparat se može obrisati vlažnom krpom. Uverite se da je potpuno suva pre nego što je ponovo uključite.

Tehnički podaci:

Snaga: 50W

Maksimalna snaga: 1200W

Napon: 220-240v ~ 50 / 60Hz

Uređaj ima I. klasu izolacije i zahtjeva uzemljenje. Aparat ispunjava zahtjeve direktiva:

Električni uređaj niskog napona (LVD)

Elektromagnetna kompatibilnost (EMC)

Proizvod je označen oznakom CE na nazivnoj tablici.



Brinuci za okoliš..

Molimo Vas da kartonska pakovanja odnesete u otkup otpadnog papira. Polietilenske džakove (PE) bacajte u kontejner za plastiku. Iskorišćen uređaj treba odneti na odgovarajuću deponiju, jer opasni sastojci koji se u njemu nalaze, mogu biti opasni za okoliš. Električni uređaj treba odneti na način, koji ograničava njegovu ponovnu upotrebu i korištenje. Ako se u uređaju nalaze baterije, treba ih izvaditi i odvojeno predati na deponiju.

**Uređaj se ne smije bacati u kontejner za komunalni otpad!!**

**MAGYAR**

## A BIZTONSÁGRA VONATKOZÓ FONTOS UTASÍTÁSOK OLVASSA EL FIGYELMESEN, ÉS ŐRIZZE MEG A KÉSŐBBIEKRE

1. A készülék használatbavétele előtt olvassa el a kezelési útmutatót, és járjon el az abban leírtak szerint. A gyártó nem vállal felelősséget a rendeltetéstől eltérő használatból vagy a nem megfelelő kezelésből eredő esetleges károkért.
2. A berendezés kizárólag otthoni használatra készült. Ne használja, más, a rendeltetésétől eltérő célra.
3. A berendezést kizárólag 220-240V, ~50/60Hz, földelt dugaszolóaljzatra szabad csatlakoztatni. A biztonság fokozása érdekében egy áramkörre nem szabad egy időben nagyon sok elektromos készüléket kötni.
4. Különösen óvatosan kell eljárni a készülék használatakor, ha a közelben gyerekek tartózkodnak. Nem szabad megengedni, hogy a gyerekek játszanak a készülékkel, sem pedig azt, hogy a berendezést nem ismerő személyek használják.
5. FIGYELMEZTETÉS: Jelen készüléket használhatják 8 évnél idősebb gyermekek, valamint fizikai, érzékelő vagy pszichikai képességeikben korlátozott személyek, vagy olyan valaki, aki nem ismeri a készüléket, nincs vele tapasztalata, feltéve, hogy ez a biztonságukért felelős személy felügyeletével történik, vagy kioktatták őket a készüléknek biztonságos használatára, és tudatában vannak a használatával járó veszélyeknek. A gyerekek nem játszhatnak a berendezéssel. A berendezést ne tisztítsák és ne tartsák karban gyerekek, esetleg csak akkor, ha 8 évnél idősebbek, és ezt felügyelettel teszik.
6. Használat után húzza ki a dugaszt a hálózati dugaszolóaljzathoz úgy, hogy kézzel tartja a dugaszolóaljzatot. NE húzza a hálózati kábelnél fogva.
7. Ne merítse a kábelt, a dugaszt vagy az egész készüléket vízbe vagy más folyadékba. Ne tegye ki a készüléket az időjárás hatásainak (eső, napsütés stb.), és ne használja megnövekedett páratartalmú körülmények között (fürdőszoba, nedves kempingházak).
8. Időként ellenőrizze a hálózati kábel állapotát. Ha a hálózati kábel sérült, akkor a veszély megszüntetése érdekében azt erre specializált javítóműhelyben ki kell cseréltetni.
9. Ne használja a készüléket sérült hálózati kábellel, vagy ha azt leejtették, vagy bármilyen más módon megsérült, illetve rosszul működik. Ne javítsa önállóan a készüléket, mivel ez áramütés veszélyével jár. A sérült berendezést adja be megfelelő szervizbe ellenőrzésre

vagy javításra. Bármilyen javítást kizárólag erre jogosult szerviz végezhet. A helytelenül végzett javítás komoly veszélyt jelenthet a használó számára.

10. A készüléket hideg, stabil, lapos felületre kell állítani, messze olyan konyhai készülékektől, amelyek felmelegedhetnek: pl. mikrosütőtől, gáztűzhelytől stb.

11. Ne használja a készüléket gyúlékony anyagok közelében.

12. A hálózati kábel nem lóghat az asztal szélén túl, vagy nem érhet forró felülethez.

13. Nem szabad felügyelet nélkül hagyni a bekapcsolt készüléket vagy tápegységet.

14. Plusz védelem érdekében ajánlott az elektromos áramkörbe 30 mA-t nem meghaladó névleges túláramra méretezett túláram-védőkapcsolót (RDC) kell beépíteni. Ezt



villanyszerelőre kell bízni.

15. Ne használja a készüléket víz közelében pl.: zuhany alatt, fürdőkádban, vagy vízzel telt mosdókagyló fölött.

16. Ha a készüléket fürdőszabában használja, használat után húzza ki a csatlakozót a konnektorból, mert a víz közelsége kockázatot jelent akkor is, ha a készülék ki van kapcsolva.

17. Ne hagyja átnedvesedni a készüléket sem a tápegységet. Abban az esetben, ha a készülék a vízbe esik, azonnal húzza ki a csatlakozót a konnektorból. Ne tegye a kezét a vízbe, ha a készülék csatlakoztatva van a hálózathoz. A készülék újbóli használata előtt ellenőriztetni kell képzett villanyszerelővel.

18. Ne érintse a készüléket és a tápegységet sem nedves kézzel.

19. Kapcsolja ki a készüléket minden alkalommal, amikor félreteszi azt.

20. Felügyelet nélkül ne hagyja a készüléket bekapcsolva, sem a tápegységet a konnektorba dugva.

21. Ha a készülék tápegységet használ, ne takarja le azt, mert az veszélyes hőmérsékletemelkedéshez és a készülék károsodásához vezethet. Mindig, először a tápegység dugóját dugja a készülékbe majd a tápegységet a hálózati aljzatba.

22. A készüléket tartsa gyermekek elől elzárva. A készüléket gyermek csak felnőtt felügyelete mellett használhatja.

23. A tápkábel nem érintkezhet a készülék forró alkatrészeivel, valamint ne legyen más hőforrások közelében sem.

24. Ne tekerje a tápkábelt a készülékre.

25. Ne használja a készüléket fürdés közben.

26. Ne távolítson el bolyhokat és idegen testeket a készülék belsejéből hegyes eszközök használatával.

27. Nem szabad a készüléket használni kültérben, a szabadlevegőn vagy olyan helyen, ahol aeroszolos termékeket használnak, vagy ahol oxigént alkalmaznak. Működés közben a készülék felforrósodik. Ne használja a készüléket gyúlékony anyagok közelében.

28. Ne takarja le a készüléket, mivel az túlzott hő felhalmozódást okozhat a készülék belsejében, ami meghibásodáshoz vagy tűzhez vezethet.

29. A hajlakkok és spray-k gyúlékony anyagokat tartalmaznak. Ne alkalmazza ezeket a készülék használata során.

30. Ne használja a készüléket alvó embereken.

31. A készüléket csak a készülékházon feltüntetett hálózati feszültségen használja.

32. Használat közben ne tegye a készüléket nedves felületre vagy ruhára.

33. Használat után kapcsolja ki a készüléket a hálózathoz és mielőtt elrakja, várja meg míg kihűl.

34. Használat közben a készülék kerámia lemezei magas hőmérsékletre melegszenek fel. Ne érintse pusztán kézzel a forró alkatrészeket, valamint ne érintse azokat a fejbőrhez, mert az égési sérüléseket okozhat.

# 35. A készülék nem alkalmas külső időzítőkapcsolóval és távműködtetési rendszerekkel történő működtetésre.

## TERMÉKLEÍRÁS (1. kép):

1. Tápellátás jelzőfény
2. Be / Ki kapcsoló
3. Egyenesítő kefe
4. Engedje fel a gombot
5. „ZIG-ZAG” lemezek préselése
6. 3D hullámlemez
7. Cserélje ki a
8. lapot. 32 mm Curling Tong
9. 19 mm Curling Tong
10. Fésűgörgő 19 mm-es hajlító fogóhoz
11. Spirálvezérlés 19 mm-es hajlító fogóhoz

## A KÉSZÜLÉK HASZNÁLATA

A tartozék csatlakoztatása vagy eltávolítása előtt győződjön meg arról, hogy a készülék ki van kapcsolva, és hogy a darabok lehűltek-e. Csatlakoztatáshoz (3) / (7) / (8) / (9) csatlakoztassa azt a fogantyú fémrúdjára (2. kép), és nyomja meg szilárdan, amíg „kattanást” nem hall.

A tartozék (3) / (7) / (8) / (9) eltávolításához tartsa a fogantyút és, miközben megnyomja a kioldógombot (4) a fogantyú oldalán, lassan húzza ki a tartozékat. Soha ne változtassa meg a forró tartozékokat.

A csatolólemez (7) rögzítőelemének (5) / (6) cseréjéhez tartsa őket a hűvös hegygel (3. - A kép), és csúsztassa megfelelően a rögzítőelem (7) házába. Győződjön meg róla, hogy a kiváló és rosszabb lemezek egybeesnek. A lemezek kinyeréséhez tartsa őket a hűvös hegygel, nyomja meg mindkét oldalát (3. - B kép), és húzza ki őket a váltólemez rögzítéséből (7). Soha ne változtassa meg a forró tartozékokat. Dugja be a készüléket és nyomja be a kapcsolót (2), és a jelzőfény (1) világít. Hagyja pár percig felmelegedni. Ne érintse meg a fűtött elemeket a készülék használata közben. Használat után kapcsolja ki és csatlakoztassa ki a készüléket, hagyja, hogy az összes tartozék tárolás előtt lehűljön.

## Egyenesítő ecset csatolás:

• Használja az egyengető keféjét a száraz hajra, miközben egyszerre kis szőrszálakat vesz fel. Tartsa a haját feszesen és a gyökerektől kezdve, mozgassa a keféjét a haj teljes hosszában. Zökkenőmentesen dolgozzon úgy, hogy ne kerüljön a gerinc közepére.

## A „ZIG-ZAG” krimpelőlapok vagy a 3D hullámlemez:

• Száraz hajú munka. Vegyünk fel egy hajszálrészletet, tegyük a lemezek közé, majd zárjuk le a lemezeket. Tartsa lenyomva a készüléket körülbelül 15 másodpercig. Kiadás. Ezután hajtsa végre a szőrszálakat, az utolsó hullámot, mint útmutatót. Mindig dolgozzon a gyökerektől a végéig.

Jegyzet! Ha a készüléket használja, némi gőzt láthat. Ne aggódj, ez a haj termékek elpárolgása miatt (a hajápolás, a hajlak stb.) Vagy a felesleges vízben, ami elpárolg a hajdoból.

## 19 és 32 mm-es Curling Tong mellékletek:

- Fésülje le a száraz haját, és egyenesletes szálakra osztja a hajlítás előtt. Nyomja meg a szorító kart és helyezze a szál végét a bilincs és a tong közé.
- Tekerje a haját a fogak köré a végektől a pontig, ahol el akarja kezdeni a fűrtöket. Ne hagyja, hogy a tong megérintse a fejbőrt. Tartsa a tongot 10-15 másodpercig.
- A haj eltávolításához nyomja meg a szorító kart. A hajvágás rögzítéséhez várjon, amíg a haja lehül, mielőtt kezelne.

## Fésűgörgős rögzítés 19 mm-es hajlítóvashoz:

A melegebb fűrtökhöz - mint a forró levegőfúvóhoz - használja a fésűvezetőt a 19 mm-es hajlítószalaggal. Győződjön meg róla, hogy a tong hűvös. Csúsztassa a fésűs vezetőt a tong fölé.

• Vegye fel a hajszálakat, és tekerje körül a tartozékat, tartsa kb. 15 másodpercig, és óvatosan húzza ki. Hagyja a haját kihűlni, mielőtt fésülni vagy fogmosni.

## Spirál útmutató melléklet:

Szoros és jól formázott fűrtök esetén használja a Spirál vezetőt a 19 mm-es hajlítószalaggal.

- Győződjön meg arról, hogy a tong hűvös. Csúsztassa a spirális vezetőt a tong fölé.
- Vegyünk körülbelül 2-3 cm hosszú hajszálakat, és óvatosan tekerjük a spirál körül, tartsuk kb. 15 másodpercig, és óvatosan húzzuk le.
- A hajformázás előtt hagyja kihűlni a haját.

## TISZTÍTÁS ÉS KARBANTARTÁS

Húzza ki és húzza ki a készüléket nedves ruhával. Győződjön meg róla, hogy teljesen megszáradt, mielőtt újra csatlakoztatná.

## Műszaki adatok:

Teljesítmény: 50W

Max. Teljesítmény: 1200W

Feszültség: 220-240v ~ 50 / 60Hz

A berendezés II. szigetelési osztály szerint készült, nem igényel földelést.

A berendezés megfelel a következő direktíváknak:

Kisfeszültségű elektromos berendezések (LVD)

Elektromágneses kompatibilitás (EMC)

A termék CE jelzéssel van jelölve az adattáblán



A környezet védelme érdekében kérjük külön karton dobozok és műanyag zsákokat és dobja őket a megfelelő hulladék közé. Használt készüléket kell eljuttatni a kijelölt gyűjtőhelyekre miatt veszélyes elemek alkatrészeket, amelyek hatással lehetnek a környezetre. Ne dobja a készüléket a közös szemétkosárba.

**УСЛОВИ НА БЕЗБЕДНОСТ. ВАЖНО УПАТСТВО ЗА БЕЗБЕДНОСТ ПРИ УПОТРЕБА  
ВЕ МОЛИМЕ ВНИМАТЕЛНО ПРОЧИТАЈТЕ И ЧУВАЈТЕ ГО ЗА ИДНИ ПОТСЕТУВАЊА.**

Условите на гаранција се различни, ако уредот се користи за комерцијални цели.

1. Пред употреба на уредот внимателно прочитајте ги и секогаш следете ги следните упатства. Производителот не е одговорен за оштетувања кои произлегуваат од неправилна употреба на уредот.
2. Уредот треба да се употребува само внатре. Не употребувајте го уредот за било какви цели кои не се компатибилни со неговата примена.
3. Напонот е 220-240V, ~50/60Hz со заземјување. Од безбедносни причини не треба да се приклучуваат повеќе уреди на еден извор на електрична енергија.
4. Бидете внимателни кога го употребувате уредот во близина на деца. Не им дозволувајте на децата да си играат со уредот. Не им дозволувајте на децата или луѓето кои не го познаваат уредот да го користат без надзор.
5. ПРЕДУПРЕДУВАЊЕ: Овој уред може да се користи од страна на деца над 8 години и лица со намалени физички, сензорни или ментални способности, или лица со недостаток на искуство и знаење, само доколку се под надзор на лице одговорно за нивната безбедност, или ако тие се обучени за безбедност при употреба на уредот и се свесни за опасностите поврзани со неговото работење. Децата не треба да си играат со уредот. Чистење и одржување на уредот не треба да се врши од страна на децата, освен ако тие се над 8 години и овие активности се вршат под надзор.
6. Откако ќе завршите со употреба на уредот, полка извадете го приклучникот од доводот на струја, притоа придржувајќи го штекерот со рака. Никогаш не влечете го кабелот!!!
7. Никогаш не ставајте го кабелот, приклучникот или целиот уред во вода. Никогаш не изложувајте го уредот на атмосферски услови, како директна сончева светлина или дожд, итн. Никогаш не употребувајте го уредот во влажни услови.
8. Повремено проверувајте ја состојбата на електричниот кабел. Доколку тој е оштетен, однесете го уредот на овластен сервис за замена на кабелот со цел да се избегнат опасни ситуации.
9. Никогаш не употребувајте го уредот со оштетен кабел или ако ви паднал или бил оштетен на било каков начин или ако не работи правилно. Не обидувајте се сами да го поправате дефектниот производ бидејќи тоа може да доведе до електричен шок. Секогаш носете го таквиот уред на овластен сервис на поправка. Поправките можат да ги извршуваат единствено професионални лица од овластен сервис, бидејќи неправилните поправки можат да предизвикаат опасни ситуации за корисникот.
10. Никогаш не ставајте го уредот на или во близина на загреани или врели површини или кујнски уреди како електрични или плински шпорети.
11. Никогаш не користете го уредот во близина на запалливи материјали.
12. Не оставајте го кабелот да виси преку работ на работната површина.
13. Никогаш не оставајте го без надзор уредот поврзан со довод на струја. Дури и кога е употребата прекината за кратко време, исклучете го од струја, извадете го кабелот од штекер.
14. За гаранитане на додатна заштита, препорача се инсталиране на електричен систем дополнителен уред за разлийен напон на струја (RCD) со номинална струја не повеќа од 30 mA. Со тоа прашање обратите на стручан електричар.
15. Да не се користи уредот во близина на вода, на пр.: под туш, во када или над лабаво со вода.
16. Кога уредот е користен во капатило, по користењето треба да се извади кабелот



од гнездото, бидејќи близината на вода претставува опасност и кога уредот е исклучен.

17. Да не се водени уредот или кабелот. Доколку уредот падне во вода, веднаш да се извади кабелот или полначот од електричното гнездо. Не смее рацете да се ставаат во вода, кога уредот е на струја. Пред повторното користење, уредот треба да биде проверен од квалификуван електричар.

18. Уредот и полначот не смеат да се фаќаат со водени раце.

19. Уредот треба да се исклучува секојпат после користењето.

20. Вклучениот уред не смее да се остава без надзор.

21. Доколку уредот користи полнач, не покривај го, бидејќи тоа може да предизвика покачување на температурата и оштетување на уредот. Секогаш, најпрво ставај го кабелот во гнездото за полнење, а потоа полначот до електрилното коло.

22. Уредот да не биде чуван на дофат од деца. Користењето на уредот од страна на деца, мора да биде надгледувано од возрасен.

23. Кабелот не треба да ги допира загреаните делови на уредот и не треба да се наоѓа во близина на други извори на топлина.

24. Уредот не треба да се завиткува со електричниот кабел.

25. Не смее да се користи уредот за време на капење.

26. Не смее да отстранува прашина или други туѓи тела во уредот, користејќи остри предмети.

27. Не треба да користи уредот надвор, на воздух или таму каде користени се производи со аерозол или се емитува јаглерод. Да не се остава уредот во близина на леснозапаливи материјали.

28. Да не се покрива уредот, бидејќи тоа може да предизвика акумулација на топлина во неговата внатрешност, негово оштетување или пожар.

29. Лакерите за коса и спрејовите содржат леснозапаливи супстанции. Да не се користат додека уредот е вклучен.

30. Да не користи уредот на лица кои спијат.

31. Уредот може да биде користен само со напон прикажан на неговата обвивка.

32. За време на работата, не го ставај уредот на влажна површина или облека.

33. По користењето треба уредот да се исклучи, а пред складирањето да се излади.

34. Додека уредот работи, керамичките плочки се загреваат до висока температура. Не смее да се допираат топлиите делови со голи раце, не смее да дојдат во контакт со главата, бидејќи може да дојде до изгореници.

35. Уредот не е наменет за работа со употреба на надворешни временски регулатори или на посебен систем за далечинска регулација.

ОПИС НА ПРОИЗВОДОТ (слика 1):

1. Индикатор на сијалничката

3. Четка за исправување

5. Стегање плочи "ZIG-ZAG"

7. Променете го прицврстувачот на плочата.

9. 19 мм Крлинг Тонг

11. Спирала Водич за 19mm виткање трага

2. Прекинувач за вклучување / исклучување

4. Копче за ослободување

6. 3D плочи за брани

8. 32 мм Крлинг Тонг

10. Чешла Водич за 19 мм виткање

КОРИСТЕЊЕ НА УРЕДОТ

Пред да го поврзете или отстраните прилогот, проверете дали уредот е исклучен и дека парчињата се оладија.

За да поврзете прилог (3) / (7) / (8) / (9), излизгајте го на металната прачка (слика 2) на рачката и цврсто притиснете го додека не слушнете "клик".

За да отстраните прилог (3) / (7) / (8) / (9), држете ја рачката и, додека го притискате копчето за ослободување (4) на страната на рачката, полка извадете го прилогот. Никогаш не менувајте топла додатоци.

За да го замените прилогот (5) / (6) на прилогот на менувачката плоча (7), држете го за ладен врв (слика 3. - А) и соодветно придвижете ги во кукишето на прилогот (7). Осигурајте се дека супериорните и инфериорните плочи се совпаѓаат. За да ги извадите плочите, држете ги со ладен врв, притиснете на двете страни (слика 3. - В) и извлечете ги од прилогот на менувачката плоча (7). Никогаш не менувајте топла додатоци.

Приклучете го уредот и притиснете го прекинувачот (2), светлото на индикаторот за напојување (1) ќе се запали. Оставете го да се загрее неколку минути. Не ги допирајте загреаните елементи за време на употребата. По употреба исклучете го и приклучете го уредот, нека сите приклучоци се оладат пред складирање.

Прицврстување на четката:

• Користете ја четка за испарување на сува коса земајќи ја мала влакно од влакна во исто време. Држејќи ја косата затегнато и почнувајќи од корените, движете ја четката по целата должина на косата. Работете непречено за да избегнете создавање на гребен во средината на делот.

Кружни плочи "ZIG-ZAG" или 3D бранови:

• Работајте со сува коса. Земете дел од косата, ставете го помеѓу плочите и потоа затворете ги плочите. Држете го уредот затворено околу 15 секунди. Ослободување. Следно преклопете го другото влакно со користење на последниот бран како водич. Секогаш работете од корените до краевите.  
Забелешка! Кога го користите апаратот, може да видите некоја пареа. Не се загрижени, ова би можело поради испарување на производи за коса (нега на коса, коса, итн) или вишокот на вода што испарува од вашата коса.

19 и 32 мм прицврстување на приврзаници:

• Чешајте ја сувата коса и поделете ја на еднакви нишки пред да виткате. Притиснете ја рачката на стегачот и ставете го крајот на влакната помеѓу клештата и крајот.  
• Повлечете ја косата околу цевката од краевите до местото каде што сакате да започнете кадрици. Не дозволувајте допирот да го допира скалпот. Држете го тонот во место 10 до 15 секунди.  
• За да ги отстраните косите, притиснете ја рачката за стегање за да се отвори. За да го надминете изметот на косата, почекајте додека вашата коса не се излади пред ракување.

Чешла Водич прилог за 19mm виткање:

За потивки кадрици - како од топол воздух - употребувајте чешлачки водич со 19mm виткање. Осигурајте се дека тонот е кул.

Лизнете го чешлачот по должината на колкот.

• Земете влакно на коса и се тркалаат околу прилогот, држете околу 15 секунди и нежно се одвиткувајте. Дозволете вашата коса да се олади пред чешлање или четкање.

Прилог за спирален водич:

За тесни и добро обликувани кадрици, користете прицврстување на Спиралниот водич со 19 мм виткање.

• Осигурајте се дека тонот е ладен. Лизнете го спиралниот водич преку лентата.

• Земете влакно на коса од околу 2-3см и внимателно се тркалајте околу спиралата, држете го околу 15 секунди и нежно одвлечете го.

• Дозволете вашата коса да се излади пред стил.

ЧИСТЕЊЕ И ОДРЖУВАЊЕ

Откако е исклучен и лади, апаратот може да се избрише со влажна крпа. Проверете дали е целосно суво пред повторно да го вклучите.

Технички податоци:

Можност: 50W

Максимална можност: 1200W

Напон: 220-240V ~ 50 / 60Hz

Уредот е изработен во II изолациска класа.

Уредот е соодветен на бараните директиви:

Електричен уред со низок напон (LVD)

Електромагнетска компатабилност (EMC)

Производ означен со CE на показната табличка.



Се грижаме за природната средина. Картонските паковки молиме да се наменат за рециклирање. Полиетиленовите кеси (PE) да се фрлат во контејнер за пластика. Искористениот уред треба да се предаде во соодветниот складирачки пункт, бидејќи небезбедните состојки кои се наоѓаат во уредот можат да бидат загрозување за средината. Електричниот уред треба да се предаде на начин кој ќе оневозможи негова повторна употреба и искористување. Доколку во уредот има батерии, треба да се извадат и посебно да се предадат во складирачки пункт.

## ČESKY

**BEZPEČNOSTNÍ PODMÍNKY. DŮLEŽITÉ POKYNY TÝKAJÍCÍ SE POUŽITÍ A PROVOZU VÝROBKU. PODMÍNKY SI PROSÍM PŘEČTĚTE POZORNĚ A USCHOVEJTE JE PRO BUDOUCÍ POUŽITÍ.**

Záruční podmínky neplatí, pokud je přístroj použit pro komerční účely nebo v rozporu s nvodem. Přístroj je určen pouze pro použití v domácnosti.

1. Před použitím výrobku si pečlivě přečtěte návod a vždy postupujte v souladu s uvedenými pokyny. Výrobce ani distributor není odpovědný za případné škody vzniklé v důsledku neodborné manipulace nebo použití v rozporu s návodem.

2. Výrobek lze použít pouze v interiéru. Nepoužívejte tento výrobek pro jakýkoli účel, pro který není určen.

3. Pro napájení výrobku použijte připojení na napětí 220-240V, ~50/60Hz. Z bezpečnostních důvodů není vhodné pro připojení více zařízení k jedné zásuvce.

4. Prosím, buďte opatrní při používání výrobku jsou-li v blízkosti dětí. Nedovolte dětem hrát si s výrobkem. Nikdy nenechávejte výrobek bez dohledu pohybuji-li se u něj děti nebo lidé, kteří nevědí, jak výrobek používat.

5. UPOZORNĚNÍ: Tento výrobek mohou obsluhovat děti od 8 let věku a osoby se sníženými fyzickými, smyslovými nebo duševními schopnostmi, nebo osoby bez zkušeností a znalostí



výrobku pouze pod dohledem osoby odpovědné za jejich bezpečnost a zdraví. Nebo pokud byli poučeni o bezpečném používání výrobku, jsou si vědomi nebezpečí, chápou způsob použití výrobku a jejich smyslové schopnosti jsou dostatečné pro pochopení i bezpečné používání výrobku. Čištění a údržba výrobku nesmí provádět děti. Děti od 8 let mohou čištění provádět pouze pod dohledem dospělé osoby, která je mentálně i fyzicky způsobilá na dítě dohlížet.

6. Po ukončení použití tohoto výrobku jej nejprve vypněte je-li opatřen vypínačem, pak vždy opatrně vytáhněte zástrčku ze zásuvky. Přitom přidržujte zásuvku volnou rukou. Nikdy netahejte pouze za přívodní kabel!

7. Nikdy nenechávejte výrobek připojen ke zdroji napájení bez dozoru. Dokonce i tehdy, je-li přerušena dodávka napětí byť i jen na krátkou dobu.

8. Nikdy nedávejte, neponožujte napájecí kabel, zástrčku nebo celý výrobek do vody. Nevystavujte výrobek atmosférickými extrémními podmínkám. Jako je přímé sluneční záření, dešť, sníh apod.. Nikdy nepoužívejte výrobek ve vlhkém prostředí.

9. Nikdy nepoužívejte výrobek s poškozeným síťovým kabelem, nebo pokud výrobek upadl z výšky a předpokládáte, že je poškozen nebo pokud nefunguje správně. Opravu vždy svěřte odbornému autorizovanému servisu, abyste předešli úrazu elektrickým proudem. Poškozený výrobek vždy ihned vypněte. Provedení neodborné opravy může vést k úrazu uživatele a zániku záruky pro postup uživatele v rozporu s bezpečnostními pokyny.

10. Nikdy nepokládejte výrobek na nebo do blízkosti horkých povrchů nebo do kuchyňských spotřebičů, jako jsou elektrické nebo plynové trouby. Nikdy výrobek při provozu nezakrývejte, nic na něj nestavte

11. Nikdy nepoužívejte výrobek v blízkosti hořlavin.

12. Nenechávejte kabel viset doů přes okraje podložky na které je výrobek položen.

13. Po ukončení použití tohoto výrobku jej nejprve vypněte je-li opatřen vypínačem, pak vždy opatrně vytáhněte zástrčku ze zásuvky. Přitom přidržujte zásuvku volnou rukou. Nikdy netahejte pouze za přívodní kabel!

14. Pro zajištění dodatečné ochrany je vhodné nainstalovat v elektrickém obvodu proudový chránič (RCD) o jmenovitém proudu nepřekračujícím 30 mA. V tomto ohledu se, prosím, obraťte na kvalifikovaného elektrikáře.

 15. Zařízení nepoužívejte v blízkosti vody, tzn. ve sprše, ve vaně nebo nad umývadlem s vodou.

16. Pokud zařízení používáte v koupelně, po vypnutí ho odpojte ze zásuvky a odložte, protože jeho umístění v blízkosti vody způsobuje ohrožení zdraví, i když je zařízení vypnuté.

17. Zařízení ani napáječ nesmí přijít do kontaktu s vodou. V případě, že zařízení spadne do vody, okamžitě ho odpojte ze zásuvky. Nevkládejte ruce do vody, pokud je zařízení zapnuté. Před opětovným použitím dejte zařízení ke kontrole kvalifikovanému odborníkovi.

18. Nemanipulujte se zařízením, pokud máte mokré ruce.

19. Zařízení vypněte vždy, když ho odložíte.

20. Nenechávejte zařízení ani napáječ zapojené do zásuvky bez dozoru.

21. Pokud zařízení využívá napáječ, ničím ho nezakrývejte, protože by mohlo dojít k nebezpečnému růstu teploty a poškození zařízení. Nejdříve zapojte kolík napáječe do zdířky v zařízení a teprve potom napáječ do zásuvky.

22. Zařízení uchovávejte mimo dosah dětí. Děti mohou používat zařízení jen v přítomnosti dospělých osob.

23. Napájecí kabel se nesmí dotýkat horkých částí zařízení nebo ležet poblíž jiného zdroje tepla.

24. Nemotejte napájecí kabel kolem zařízení.<sup>36</sup>



25. Zařízení nepoužívejte během koupele.
26. Nikdy neodstraňujte prach nebo cizí předměty z vnitřku zařízení ostrými předměty.
27. Zařízení nepoužívejte venku, v místnostech, kde se používají výrobky ve spreji nebo v prostorách, do kterých je distribuován kyslík. Během používání se zařízení zahřívá. Zařízení nepokládejte v bezprostřední blízkosti lehce hořlavých materiálů.
28. Zařízení ničím nazakrývejte, protože uvnitř zařízení může dojít k nežádoucí akumulaci tepla a následně k jeho poškození nebo vzniku požáru.
29. Laky na vlasy a spreje obsahují lehce hořlavé látky. Nemanipulujte s nimi během používání zařízení.
30. Zařízení nepoužívejte u osob, které spí.
31. Zařízení je možné napájet výlučně takovým napětím, které je uvedeno na krytu zařízení.
32. Během používání zařízení neodkládejte na mokrý povrch nebo oblečení.
33. Po ukončení práce je nutné zařízení odpojit ze zásuvky a nechat zchladnout, teprve potom je možné jej uklidit.
34. Během použití se keramické destičky zahřívají na vysokou teplotu. Nedotýkejte se horkých částí zařízení holýma rukama a zabraňte jejich kontaktu s kůží na hlavě, protože může dojít k popálení.
35. Zařízení není kompatibilní s vnějšími časovými vypínači nebo samostatným dálkovým obvodem.

#### POPIS PRODUKTU (obrázek 1):

- |                                     |                                      |
|-------------------------------------|--------------------------------------|
| 1. Kontrolka napájení               | 2. Vypínač                           |
| 3. Vyrovnávací kartáč               | 4. Uvolňovací tlačítko               |
| 5. Lisovací desky „ZIG-ZAG“         | 6. 3D vlnité desky                   |
| 7. Změňte přílohu destičky          | 8. 32 mm Curling Tong                |
| 9. 19 mm Curling Tong               | 10. Hřebenový naviják pro 19mm kužel |
| 11. Spirálové vedení pro 19mm kužel |                                      |

#### POUŽITÍ ZAŘÍZENÍ

Před připojením nebo vyjmutím příslušenství se ujistěte, že je jednotka vypnutá a že kusy vychladly.

Pro připojení nástavce (3) / (7) / (8) / (9) nasuňte na kovovou tyč (obrázek 2) rukojeť a pevně ji zatlačte, až uslyšíte cvaknutí.

Chcete-li odstranit nástavec (3) / (7) / (8) / (9), přidržeťte rukojeť a při současném stisknutí uvolňovacího tlačítka (4) na straně rukojeti pomalu vytáhněte nástavec. Nikdy nezměňujte horké nástavce.

Pro výměnu nástavce (5) / (6) na uchycení výměnné desky (7) je držte za chladný hrot (obr. 3. - A) a zasuňte je do skříně nástavce (7).

Zajistěte, aby se vrchní a spodní desky shodovaly. Chcete-li desky vyjmout, držte je za chladnou špičku, zatlačte na obě strany (obrázek 3. - B) a vytáhněte je z držáku výměnné desky (7). Nikdy nezměňujte horké nástavce.

Zapojte jednotku a zatlačte spínač (2), kontrolka napájení (1) se rozsvítí. Nechte ho několik minut zahřát. Během provozu se nedotýkejte vyhřívaných prvků. Po použití vypněte a připojte zařízení, před uložením nechte všechna příslušenství vychladnout.

#### Upevnění štětce rovnaní:

- Kartáč na rovnání vlasů používejte najednou na suché vlasy. Držte vlasy napnuté a začínejte u kořenu, pohybuje štětce po celé délce vlasů. Pracujte hladce, aby nedošlo k vytvoření hřebene uprostřed sekce.

#### Krimpovací desky „ZIG-ZAG“ nebo 3D vlnové desky:

• Práce se suchými vlasy. Vezměte část vlasů, položte ji mezi taliře a poté uzavřete destičky. Držte přístroj zavřený asi 15 sekund.

Uvolnění. Další přeložte druhý pramen vlasů pomocí poslední vlny jako vodítko. Vždy pracujte od kořenu až po konce.

Poznámka! Pokud používáte spotřebič, můžete vidět pár páry. Nemějte obavy, mohlo by to být způsobeno vypařováním vlasových přípravků (opotřebení vlasové péče, lak na vlasy atd.) Nebo přebytečné vody, která se odpaří z vlasů.

#### Přílohy 19 a 32 mm Curling Tong:

• Usušte si suché vlasy a rozdělte je na rovné prameny. Přitlačte upínací páku a umístěte konec pramene mezi svorku a kleště.

• Vlasy ovinujte kolem kleští od konců až k místu, kde chcete začít kudrlinky. Nedovolte, aby se jazyk dotýkal pokožky hlavy. Držte kleště na místě po dobu 10 až 15 sekund.

• Chcete-li odstranit vlasy, stiskněte páčku svorky a otevřete ji. Chcete-li zkroucení vlasů opravit, počkejte, až se vaše vlasy před manipulací ochlazují.

#### Přichytka pro hřeben pro 19mm zkroucení:

Pro jemnější kudrlinky - jako například horký vzduchový brusič - použijte hřebenový vodítko s 19mm kroučícím kleštěm. Ujistěte se, že je pero chladné. Posuňte vodítko hřebene přes kleště.

• Vezměte si pramínek vlasů a otočte se kolem nástavce, přidržeťte po dobu asi 15 sekund a jemně odvíjejte. Před česáním nebo kartáčováním nechte vlasy vychladnout.

#### Příloha spirálového vedení:

Pro těsné a dobře tvarované kudrlinky použijte spirálový vodící nástavec s 19mm kroučícím kleštěm.

- Ujistěte se, že je pero chladné. Posuňte spirálový vodičko přes kleště.
- Vezměte pramen vlasů asi 2-3 cm a opatrně ho otočte kolem spirály, přidržte asi 15 sekund a jemně jej rozviňte.
- Před stylingem nechte vlasy vychladnout.

## ČIŠTĚNÍ A ÚDRŽBA

Po odpojení a ochlazení může být spotřebič ořen vlhkým hadříkem. Před opětovným zapojením se ujistěte, že je zcela suchý.

### Technická data:

Výkon: 50W

Max. Výkon: 1200W

Napětí: 220-240V ~ 50 / 60Hz

Zařízení je vyrobeno pro II. izolační třídu

Zařízení splňuje požadavky následujících norem:

Elektrická zařízení nízkého napětí (LVD)

Elektromagnetická kompatibilita (EMC)

Výrobek označený symbolem CE na štítku



Staráme se o životní prostředí. Papírové obaly odevzdávejte do sběrných surovin. Polyetylenová balení (PE) vhadzujte do odpadkových košů na plasty. Použitá zařízení odevzdávejte do sběrného dvoru, protože se v něm mohou nacházet části, které jsou pro životní prostředí škodlivé nebo nebezpečné. Elektrospotřebiče odevzdávejte v takové podobě, aby bylo znemožněno jejich další použití. Pokud se v zařízení nacházejí baterie, vyjměte je a odevzdejte zvlášť.

## ΕΛΛΗΝΙΚΑ

### ΓΕΝΙΚΟΙ ΚΑΝΟΝΕΣ ΑΣΦΑΛΕΙΑΣ

1. Πριν από τη χρήση της συσκευής πρέπει να διαβάσετε τις οδηγίες χρήσεως και να τις ακολουθήσετε. Ο παραγωγός δεν ευθύνεται για ενδεχόμενες ζημιές που οφείλονται σε μη ενδεδειγμένη χρήση ή σε λάθος χειρισμό της συσκευής.
2. Η συσκευή προορίζεται για οικιακή χρήση. Απαγορεύεται η χρήση της για άλλους σκοπούς, για τους οποίους δεν προορίζεται.
3. Η συσκευή πρέπει να συνδεθεί μόνο με πρίζα 220-240V, ~50/60Hz. Για την μεγαλύτερη ασφάλειά σας δεν πρέπει να συνδέετε στον ίδιο κύκλωμα ρεύματος πολλές ηλεκτρικές συσκευές.
4. Πρέπει να προσέχετε ιδιαίτερος κατά τη διάρκεια χρήσης της συσκευής όταν δίπλα βρίσκονται παιδιά. Δεν επιτρέπεται τα παιδιά να παίζουν με τη συσκευή. Δεν επιτρέπεται η χρήση της συσκευής από παιδιά ή άτομα που δεν έχουν ενημερωθεί σχετικά με το χειρισμό της.
5. Η συσκευή δεν προορίζεται για χρήση από άτομα (συμπεριλαμβανομένων των παιδιών) με περιορισμένες ικανότητες κινητικές, αισθητικές και νοητικές είτε από άτομα που δεν έχουν εμπειρία ή δεν έχουν ενημερωθεί σχετικά με το χειρισμό της συσκευής, εκτός αν γίνεται αυτό υπό την εποπτεία ατόμου υπεύθυνου για την ασφάλεια τους και σύμφωνα με τις οδηγίες χρήσεως.
6. Πάντα μετά τη χρήση αποσυνδέσετε το ρευματολήπτη από το δίκτυο παροχής ρεύματος, κρατώντας την πρίζα. ΜΗΝ τραβήξετε το καλώδιο σύνδεσης.
7. Μη βάζετε το καλώδιο, το ρευματολήπτη και ολόκληρη τη συσκευή στο νερό ή άλλο υγρό. Προστατεύετε τη συσκευή από δυσμενείς καιρικές συνθήκες (βροχή, ήλιο, κ.ά.). Μην τη χρησιμοποιείτε σε συνθήκες αυξημένης υγρασίας (μπάνιο, κάμπινγκ).
8. Τακτικά πρέπει να ελέγχετε την κατάσταση του καλωδίου τροφοδοσίας. Εάν το καλώδιο τροφοδοσίας υποστεί ζημιά, πρέπει να αντικατασταθεί με ειδικό καλώδιο από την ειδική υπηρεσία εξυπηρέτησης πελατών για να αποφευχθεί κάθε κίνδυνος.
9. Μην χρησιμοποιείτε ποτέ τη συσκευή με ελαττωματικό καλώδιο τροφοδοσίας είτε με καλώδιο που έχει πέσει ή έχει υποστεί οποιαδήποτε άλλη ζημιά είτε δεν λειτουργεί σωστά. Μην επισκευάζετε τη συσκευή μόνοι σας, υπάρχει κίνδυνος ηλεκτροπληξίας. Την ελαττωματική συσκευή πρέπει να την ελέγξει ή να την επισκευάσει η κατάλληλη υπηρεσία εξυπηρέτησης πελατών. Οι επισκευές μπορούν να γίνουν μόνο από εξουσιοδοτημένες υπηρεσίες εξυπηρέτησης πελατών. Η λανθασμένη επισκευή μπορεί να προκαλέσει σοβαρό κίνδυνο για τους χρήστες.
10. Η συσκευή πρέπει να τοποθετηθεί σε κρύα σταθερή και επίπεδη επιφάνεια, μακριά από εστίες ζέστης όπως ηλεκτρική κουζίνα, μπρίκι, κ.ά."
11. Μην χρησιμοποιείτε ποτέ τη συσκευή πλάι σε εύφλεκτα υλικά.

12. Το καλώδιο τροφοδοσίας δεν μπορεί να κρέμεται από το τραπέζι ή να αγγίζει καυτές επιφάνειες.

13. Μην αφήνετε τη συσκευή συνδεδεμένη με το δίκτυο παροχής ρεύματος χωρίς επίβλεψη.

14. Με σκοπό να διασφαλίσετε πρόσθετη προστασία προτείνεται να εγκαταστήσετε μέσα στο ηλεκτρικό κύκλωμα τη διάταξη προστασίας ρεύματος διαρροής (RCD) με το ονομαστικό ρεύμα που δεν υπερβαίνει 30 mA. Με σκοπό να το κάνετε πρέπει να καλέσετε τον ειδικό ηλεκτρικό.

 15. Μην χρησιμοποιείτε τη συσκευή κοντά σε νερό, για παράδειγμα: στο ντους, στην μπανιέρα ή πάνω από το νεροχύτη γεμάτο με νερό.

16. Όταν η συσκευή χρησιμοποιείται στο μπάνιο, μετά τη χρήση, αφαιρέστε το φιλ από την πρίζα, καθώς η εγγύτητα του νερού, μπορεί να αποτελέσει κίνδυνο, ακόμη και όταν η συσκευή είναι απενεργοποιημένη.

17. Μην αφήνετε τη συσκευή ή το τροφοδοτικό να βραχούν. Αν η συσκευή πέσει σε νερό, τραβήξτε αμέσως το βύσμα ή το τροφοδοτικό από την πρίζα. Μην βάζετε το χέρι σας μέσα στο νερό, όταν η μονάδα είναι ενεργοποιημένη. Σε περίπτωση που βραχεί, πριν από την επαναχρησιμοποίησή της, η συσκευή πρέπει να ελέγχεται από εξειδικευμένο ηλεκτρολόγο.

18. Να μην κρατάτε τη συσκευή ή το τροφοδοτικό με βρεγμένα χέρια.

19. Απενεργοποιήστε τη συσκευή σας μετά από κάθε φορά που σταματάτε να τη χρησιμοποιείτε.

20. Μην αφήνετε τη συσκευή ενεργοποιημένη ή το τροφοδοτικό στην πρίζα χωρίς επίβλεψη.

21. Σε περίπτωση που η συσκευή χρησιμοποιεί το τροφοδοτικό, μην το καλύπτετε, διότι κάτι τέτοιο θα μπορούσε να οδηγήσει σε μια επικίνδυνη αύξηση της θερμοκρασίας και να προκαλέσει ζημιά στη συσκευή. Πάντα, πρώτα εισάγετε το βύσμα στην υποδοχή τροφοδοσίας της συσκευής και στη συνέχεια σε μια πρίζα.

22. Κρατήστε τη συσκευή μακριά από τα παιδιά. Η χρήση της συσκευής από παιδιά θα πρέπει να γίνεται υπό την επίβλεψη ενήλικα.

23. Το καλώδιο τροφοδοσίας δεν πρέπει να αγγίζει τα ζεστά μέρη της συσκευής και δεν πρέπει να βρίσκεται κοντά σε άλλες πηγές θερμότητας.

24. Μην τυλίγετε το ηλεκτρικό καλώδιο της συσκευής.

25. Μην χρησιμοποιείτε τη συσκευή ενώ κάνετε μπάνιο.

26. Μην αφαιρείτε χνούδια ή ξένα σώματα από το εσωτερικό του μηχανήματος χρησιμοποιώντας αιχμηρά αντικείμενα.

27. Μην χρησιμοποιείτε τη συσκευή έξω, στην ύπαιθρο ή σε μέρη όπου χρησιμοποιούνται προϊόντα αεροζόλ ή όπου χορηγείται οξυγόνο. Κατά τη διάρκεια της λειτουργίας της, η συσκευή ζεσταίνεται. Μην τοποθετείτε τη συσκευή κοντά σε εύφλεκτα υλικά.

28. Μην σκεπάζετε τη συσκευή, καθώς αυτό μπορεί να προκαλέσει συσσώρευση θερμότητας στο εσωτερικό της, ζημιά ή πυρκαγιά.

29. Τα βερνίκια και τα σπρέι μαλλιών περιέχουν εύφλεκτες ουσίες. Μην τα χρησιμοποιείτε κατά τη χρήση της συσκευής.

30. Μην χρησιμοποιείτε τη συσκευή σε ανθρώπους ενώ αυτοί κοιμούνται.

31. Η συσκευή μπορεί να λειτουργήσει μόνο στην τάση που αναγράφεται στο περίβλημα της.

32. Κατά τη διάρκεια της λειτουργίας της, μη τοποθετείτε τη συσκευή πάνω σε υγρές επιφάνειες ή πάνω σε ρούχα.

33. Μετά τη χρήση, αποσυνδέστε τη συσκευή και πριν την τοποθετήσετε στο κουτί της, περιμένετε μέχρι να κρυώσει.

34. Κατά τη διάρκεια λειτουργίας της συσκευής τα κεραμικά μέρη της θερμαίνονται σε υψηλή θερμοκρασία. Μην αγγίζετε τα ζεστά μέρη της συσκευής με τα γυμνά χέρια σας και

μην επιτρέπεται την επαφή με το δέρμα της κεφαλής, δεδομένου ότι αυτό μπορεί να προκαλέσει εγκαύματα.

**35. Η συσκευή δεν προορίζεται για χρήση με εξωτερικούς χρονοδιακόπτες ή ξεχωριστό σύστημα τηλεχειριστήριου.**

**ΠΕΡΙΓΡΑΦΗ ΠΡΟΪΟΝΤΟΣ (εικόνα 1):**

- |                                          |                                              |
|------------------------------------------|----------------------------------------------|
| 1. Λυχνία ένδειξης λειτουργίας           | 2. Διακόπτης ενεργοποίησης / απενεργοποίησης |
| 3. Βούρτσα ευθυγράμμισης                 | 4. Κουμπί απελευθέρωσης                      |
| 5. Πλάκες πρεσαρίσματος "ZIG-ZAG"        | 6. Πλάκες 3D Waveing                         |
| 7. Αλλαγή του εξαρτήματος πινάκων        | 8. Σμίκρυνση 32 mm                           |
| 9. Γάντζος περιστροφής 19 χιλ.           | 10. Οδηγός χτενίσματος για 19 χλστ           |
| 11. Σπειροειδής οδηγός για 19mm μπουλόνι |                                              |

**ΧΡΗΣΗ ΤΗΣ ΣΥΣΚΕΥΗΣ**

Πριν συνδέσετε ή αφαιρέσετε ένα εξάρτημα, βεβαιωθείτε ότι η συσκευή είναι απενεργοποιημένη και ότι τα κομμάτια έχουν κρυώσει.

Για να συνδέσετε ένα εξάρτημα (3) / (7) / (8) / (9), ολισθήστε το στη μεταλλική ράβδο (εικόνα 2) της λαβής και πιέστε το σταθερά μέχρι να ακούσετε ένα "κλικ".

Για να αφαιρέσετε ένα εξάρτημα (3) / (7) / (8) / (9), κρατήστε τη λαβή και, πιέζοντας το κουμπί απελευθέρωσης (4) στο πλάι της λαβής, τραβήξτε αργά το εξάρτημα. Ποτέ μην αλλάζετε ζεστά εξαρτήματα.

Για να αντικαταστήσετε ένα εξάρτημα (5) / (6) στο εξάρτημα αλλαγής πλάκας αλλαγής (7), κρατήστε το από το ψυχρό άκρο (εικόνα 3 - A) και σύρετέ το κατάλληλα στο περίβλημα του εξαρτήματος (7). Βεβαιωθείτε ότι οι ανώτερες και κατώτερες πλάκες ταιριάζουν μεταξύ τους.

Για να αφαιρέσετε τις πλάκες, κρατήστε τις μέχρι το ψυχρό άκρο, πιέστε τις δύο πλευρές (εικόνα 3 - B) και τραβήξτε τις έξω από το εξάρτημα αλλαγής πλάκας (7). Ποτέ μην αλλάζετε ζεστά εξαρτήματα.

Συνδέστε τη μονάδα και πιέστε τον διακόπτη (2), η ενδεικτική λυχνία λειτουργίας (1) ανάβει. Αφήστε το να ζεσταθεί για λίγα λεπτά. Μην αγγίζετε τα θερμαινόμενα στοιχεία κατά τη χρήση. Μετά τη χρήση απενεργοποιήστε και αποσυνδέστε τη συσκευή, αφήστε όλα τα εξαρτήματα να κρυώσουν πριν την αποθήκευση.

**Ευθυγράμμιση Βούρτσας:**

• Χρησιμοποιήστε το Βούρτσα Ισιώματος σε στεγνά μαλλιά που παίρνουν μια μικρή δέση τρίχας κάθε φορά. Κρατώντας τα μαλλιά τεντωμένα και ξεκινώντας από τις ρίζες, μετακινήστε τη βούρτσα σε όλο το μήκος των μαλλιών. Εργαστείτε ομαλά, ώστε να αποφύγετε τη δημιουργία ράχης στη μέση του τμήματος.

**Οι πλάκες συμπίεσης "ZIG-ZAG" ή οι πλάκες 3D Waveing:**

• Εργασία με ξηρά μαλλιά. Πάρτε ένα τμήμα των μαλλιών, τοποθετήστε το ανάμεσα στις πλάκες και στη συνέχεια κλείστε τις πλάκες. Κρατήστε τη μονάδα κλειστή για περίπου 15 δευτερόλεπτα. Ελευθέρωση. Στη συνέχεια διπλώστε το άλλο σκέλος τρίχας χρησιμοποιώντας το τελευταίο κύμα ως οδηγό. Πάντα να εργάζεστε από τις ρίζες μέχρι τα άκρα.  
Σημείωση! Όταν χρησιμοποιείτε τη συσκευή, ενδέχεται να δείτε ατμό. Μην ανησυχείτε, αυτό μπορεί να οφείλεται στην εξάτμιση των προϊόντων μαλλιών (περιποίηση μαλλιών, σπρέι μαλλιών, κ.λπ.) ή στην περίπτωση νερού που εξάτμιση σχηματίζουν τα μαλλιά σας.

**19 & 32 mm Εξάρτημα περιστροφής:**

• Χτενίστε τα στεγνά μαλλιά σας και τα χωρίστε σε ίσια κορδόνια πριν κουλουριάσετε. Πιέστε το μοχλό σφικτήρα και τοποθετήστε το άκρο του κλώνου ανάμεσα στον σφικτήρα και τον κορδόνι.  
• Τυλίξτε τα μαλλιά γύρω από τη λάμα από τα άκρα μέχρι το σημείο όπου θέλετε να ξεκινούν οι μπουκλές. Μην αφήνετε το κορδόνι να αγγίζει το κρανίο σας. Κρατήστε το κούμπωμα στη θέση του για 10 έως 15 δευτερόλεπτα.  
• Για να αφαιρέσετε τα μαλλιά, πιέστε το μοχλό σφικτήρα για άνοιγμα. Για να διορθώσετε την περιστροφή των μαλλιών, περιμένετε μέχρι να κρυώσουν τα μαλλιά σας πριν το χειρισμό.

**Βοηθητικό οδηγό χτένας για λαβίδα περιστροφής 19mm:**

Για πιο ήπια μπουκλές - όπως από το πινέλο ζεστού αέρα - χρησιμοποιήστε τον οδηγό χτένας με το κορδόνι 19 mm. Βεβαιωθείτε ότι η λαβίδα είναι δροσερή. Σύρετε τον οδηγό κτενίσματος πάνω από το κορδόνι.  
• Πάρτε ένα κορδόνι μαλλιών και περιστρέψτε γύρω από το εξάρτημα, κρατήστε το για περίπου 15 δευτερόλεπτα και ξετυλίξτε απαλά. Αφήστε τα μαλλιά σας να κρυώσουν πριν χτενίσουν ή βουρτσίσουν.

**Προσάρτηση οδηγού σπιράλ:**

Για σφιχτές και καλά διαμορφωμένες μπουκλές, χρησιμοποιήστε το εξάρτημα του Σπειροειδούς οδηγού με το κορδόνι 19 mm.  
• Βεβαιωθείτε ότι η λαβίδα είναι δροσερή. Σύρετε τον οδηγό σπιράλ πάνω από το κορδόνι.  
• Πάρτε ένα κορδόνι μαλλιών περίπου 2-3 εκατοστών και το περιστρέψτε προσεκτικά γύρω από την σπείρα, κρατήστε το για περίπου 15 δευτερόλεπτα και ξετυλίξτε το απαλά.  
• Αφήστε τα μαλλιά σας να κρυώσουν πριν από το στυλ.

**ΚΑΘΑΡΙΣΜΟΣ ΚΑΙ ΣΥΝΤΗΡΗΣΗ**

Μόλις αποσυνδεθεί και κρυώσει, η συσκευή μπορεί να σκουπιστεί με ένα υγρό πανί. Βεβαιωθείτε ότι είναι εντελώς στεγνό πριν την ζεστασιά.

**Τεχνικά δεδομένα:**

Ισχύς: 50W  
Μέγιστη ισχύς: 1200W  
Τάση: 220-240v ~ 50 / 60Hz

Η συσκευή είναι κατασκευασμένη στην Β' κατηγορία μόνωσης.  
Αυτή η συσκευή ανταποκρίνεται στις απαιτήσεις των ακόλουθων οδηγιών:  
Συσκευή Χαμηλής Τάσης (LVD)  
Ηλεκτρομαγνητική συμβατότητα (EMC)  
Το προϊόν φέρει τη σήμανση CE στην πινακίδα αναγνώρισης



φροντίζουμε το φυσικό περιβάλλον. Παρακαλούμε να πετάτε τις συσκευασίες από χαρτόνι στον κάδο ανακύκλωσης απορριμμάτων χαρτιού. Τις σακούλες από πολυαιθυλένιο (PE), απορρίψτε τις στον κάδο ανακύκλωσης πλαστικών. Η φθαρμένη συσκευή πρέπει να απορρίπτεται στο κατάλληλο σημείο, εξαιτίας των επικίνδυνων στοιχείων που περιέχει και τα οποία μπορεί να αποτελέσουν απειλή για το περιβάλλον. Η ηλεκτρική συσκευή πρέπει να απορρίπτεται με τέτοιο τρόπο ώστε να περιοριστεί η επαναχρησιμοποίηση της. Εάν στη συσκευή βρίσκονται μπαταρίες, αυτές πρέπει να αφαιρεθούν και να πεταχτούν σε ξεχωριστό κάδο.

## NEDERLANDS

### VEILIGHEID CONDITIES. BELANGRIJKE INSTRUCTIES VOOR DE VEILIGHEID VAN GEBRUIK. LEES DIT ZORGVULDIG DOOR EN BEWAAR HET VOOR LATER GEBRUIK.

De garantievooraarden zijn verschillend, als het apparaat wordt gebruikt voor commerciële doeleinden.

1. Voordat u het product gebruikt, lees aandachtig en voldoe altijd aan de volgende instructies. De fabrikant is niet verantwoordelijk voor eventuele schade als gevolg van verkeerd gebruik.
2. Het product is alleen voor binnenshuis gebruik. Gebruik het product niet voor een doel dat niet verenigbaar is met de toepassing ervan.
3. De toepasselijke voltage is 220-240V, ~50/60Hz. Om veiligheidsredenen is het niet wenselijk om meerdere apparaten aan te sluiten op een stopcontact.
4. Wees voorzichtig bij het gebruik rond kinderen. Laat de kinderen niet spelen met het product. Laat kinderen of mensen die niet weten hoe het apparaat werkt er niet mee bezig zonder toezicht.
5. **WAARSCHUWING:** Dit apparaat kan worden gebruikt door kinderen vanaf 8 jaar en personen met verminderde lichamelijke, zintuiglijke of geestelijke vermogens, of personen zonder ervaring of kennis van het apparaat alleen onder toezicht van een persoon die verantwoordelijk is voor hun veiligheid, of als ze werden geïnstrueerd over het veilige gebruik van het apparaat en zijn zich bewust van de gevaren in verband met de werking ervan. Kinderen mogen niet met het apparaat spelen. Reiniging en onderhoud van het apparaat mag niet door kinderen worden uitgevoerd, tenzij ze ouder zijn dan 8 jaar en deze activiteiten moeten worden uitgevoerd onder toezicht.
6. Nadat u klaar bent met het product moet u altijd onthouden om de stekker voorzichtig uit het stopcontact te trekken. Trek nooit aan het netsnoer!!
7. Zet nooit het netsnoer, de stekker of het hele apparaat in het water. Nooit het product aan de atmosferische omstandigheden bloot leggen, zoals direct zonlicht of regen, etc. Gebruik het product nooit in vochtige omstandigheden.
8. Controleer regelmatig de staat van de voedingskabel. Als het netsnoer beschadigd is moet het product worden gebracht naar een professionele service locatie en daar behandeld worden om gevaarlijke situaties te voorkomen.
9. Gebruik het product nooit met een beschadigd netsnoer of als het is gevallen of beschadigd op een andere manier of als het niet goed werkt. Probeer niet om het defecte product zelf te repareren, omdat het kan leiden tot een elektrische schok. Breng altijd het beschadigde apparaat naar een professionele service locatie om het te repareren. Alle reparaties kunnen alleen worden uitgevoerd door geautoriseerde service professionals. De reparatie die ten onrechte werd gedaan kan gevaarlijke situaties opleveren voor de gebruiker.
10. Zet het product nooit op of dichtbij hete of warme oppervlakken of keukenapparatuur, zoals de elektrische oven of gasbrander.
11. Gebruik het product nooit in de buurt van brandbare stoffen.
12. Laat het snoer niet hangen over de rand van de balie of ergens waar het warme oppervlakken aanraakt.
13. Laat het product niet aangesloten op het stopcontact zonder toezicht. Zelfs wanneer gebruik wordt onderbroken voor een korte tijd, zet het uit van het netwerk, stekker uit het

stopcontact.

14. Om extra bescherming te bieden, is het raadzaam om residu (RCD) te installeren in de stroomkring, met een resterende huidige beoordeling niet meer dan 30 mA. Neem contact op met professionele elektriciens in deze zaak.



15. Gebruik het apparaat niet in de buurt van water, bvb: onder de douche, in bad of boven de wasbak met water.

16. Wanneer het apparaat wordt gebruikt in de badkamer, haal na gebruik de stekker uit het stopcontact, nabijheid van water kan gevaarlijk zijn zelf als het apparaat uit staat.

17. Laat geen water toe aan het apparaat en adapter. Als het apparaat in het water valt, trek dan onmiddellijk de stekker of adapter uit het stopcontact. Steek uw hand niet in het water wanneer het apparaat is aangesloten in het stopcontact. Voor een opnieuw gebruik moet hij eerst worden gecontroleerd door een gekwalificeerde elektricien.

18. Neem het apparaat of de adapter niet in natte handen vast.

19. U hoort het apparaat na elk gebruik uit te schakelen.

20. Laat het apparaat of adapter niet in het stopcontact zitten zonder toezicht.

21. Als het apparaat wordt geladen, bedek hem niet, want dat kan leiden tot een gevaarlijk hoge temperatuur en schade van het apparaat. Plaats altijd als eerste het apparaat in de oplader en daarna pas de adapter in het stopcontact.

22. Bewaar het apparaat buiten het bereik van kinderen. Het gebruik door kinderen mag alleen onder toezicht van een ouderen.

23. Het netsnoer mag niet de hete onderdelen van het apparaat aanraken en mag niet in de nabijheid van andere warmtebronnen komen.

24. Wikkel de kabel niet om het apparaat.

25. Gebruik het apparaat niet in bad.

26. Verwijder geen pluïsjes of vreemde voorwerpen van het apparaat met behulp van scherpe voorwerpen.

27. Gebruik het apparaat niet buiten, in de open lucht, of waar spuitbussen worden gebruikt of zuurstof wordt toegediend. Tijdens de werking wordt het apparaat heet. Houd het apparaat uit de buurt van brandbare materialen.

28. Bedek het apparaat niet, het kan warmteophoging van binnen veroorzaken, beschadiging of brand.

29. Haarlak en sprays bevatten brandbare stoffen. Gebruik ze niet tijdens het gebruik van het apparaat.

30. Gebruik het apparaat niet bij mensen die slapen.

31. Het apparaat kan alleen worden opgeladen met de voltage aangegeven op de behuizing.

32. Tijdens de werking, plaats het apparaat niet op een natte oppervlak of op natte kleding.

33. Na gebruik, haal de stekker uit het stopcontact en voor het opbergen wacht tot het is afgekoeld.

34. Tijdens het werk worden de keramische plaatjes verwarmt tot een hoge temperatuur.

Raak de hete onderdelen niet aan met uw blote handen en laat geen contact met de hoofdhuid toe, dit kan brandwonden veroorzaken.

35. Het apparaat is niet bedoeld voor gebruik met externe timers of apart systeem via een afstandsbediening.

PRODUCTBESCHRIJVING (foto 1):

1. Aan / uit-lampje
3. Borstel rechttrekken
5. Krimplaten "ZIG-ZAG"
7. Verander plaatbevestiging
9. 19 mm Curling Tong

2. Aan / uit-schakelaar
4. Laat de knop los
6. 3D-golfplaten
8. 32 mm krultang
10. Kamgeleiding voor 19 mm krultang



## 11. Spiraalgeleider voor een krultang van 19 mm

### HET APPARAAT GEBRUIKEN

Voordat u een bijlage aansluit of verwijdert, moet u ervoor zorgen dat het apparaat is uitgeschakeld en dat de onderdelen zijn afgekoeld. Om een bijlage (3) / (7) / (8) / (9) aan te sluiten, schuift u deze op de metalen staaf (afbeelding 2) van de hendel en drukt u deze stevig in totdat u een "klik" hoort.

Om een bevestiging (3) / (7) / (8) / (9) te verwijderen, houdt u de hendel vast en duwt u, terwijl u op de ontgrendelknop (4) aan de zijkant van de hendel drukt, het hulpstuk langzaam uit. Verander nooit hete bijlagen.

Om een hulpstuk (5) / (6) op de wisselplaatbevestiging (7) te verwisselen, houdt u ze vast aan de koele punt (afbeelding 3 - A) en schuift u ze passend in de behuizing van het hulpstuk (7). Zorg ervoor dat de superieure en inferieure platen bij elkaar passen. Om de platen uit te pakken, houdt u ze vast aan de koele punt, drukt u aan beide zijden (afbeelding 3 - B) en trekt u ze uit de wisselplaatbevestiging (7). Verander nooit hete bijlagen.

Steek de stekker in het stopcontact en druk de schakelaar in (2), het stroomcontrolelampje (1) gaat branden. Laat het een paar minuten opwarmen. Raak de verwarmde elementen niet aan tijdens gebruik. Schakel na gebruik de stekker uit en sluit het apparaat af, laat alle hulpstukken afkoelen voordat u ze opbergt.

### Borstelbevestiging rechttrekken:

• Gebruik de richtborstel op droog haar en neem tegelijk een klein stukje haar op. Houd het haar strak en begin bij de wortels, verplaats de borstel langs de volledige lengte van het haar. Werk soepel om te voorkomen dat er een rand in het midden van de sectie ontstaat.

### De krimpplaten "ZIG-ZAG" of de 3D Waveing-platen:

• Werk met droog haar. Neem een deel van het haar op, plaats het tussen de platen en sluit de platen. Houd de unit ongeveer 15 seconden gesloten. Vrijlating. Vouw vervolgens de andere streng haren samen met de laatste golf als richtlijn. Werk altijd vanaf de wortel tot aan het einde.

Notitie! Wanneer u het apparaat gebruikt, kunt u wat stoom zien. Maak je geen zorgen, dit kan het gevolg zijn van verdamping van haarproducten (verzorgende haarverzorging, haarspray, etc.) of overtollig water dat uit je haar verdampst.

### 19 & 32 mm Curling Tong-hulpstukken:

• Kam je droge haar en deel het in gelijke strengen voordat je gaat krullen. Druk op de klemhendel en plaats het uiteinde van de streng tussen de klem en de tang.

• Rol het haar rond de tong van de uiteinden naar het punt waar u wilt dat de krullen beginnen. Laat de tong uw hoofdhaar niet raken. Houd de tang op zijn plaats gedurende 10 tot 15 seconden.

• Om het haar te verwijderen, drukt u op de klemhendel om te openen. Om het haar te laten draaien, wacht je tot je haar afgekoeld is voordat je het gebruikt.

### Kamgeleider voor een 19 mm krultang:

Voor zachtere krullen - zoals bij warme luchtbrander - gebruikt u de kamgeleider met de 19 mm krultang. Zorg dat de tang koel is. Schuif de kamgeleider over de tang.

• Neem een pluk haar op en rol rond het voorzetapparaat, houd het ongeveer 15 seconden vast en rol voorzichtig uit. Laat je haar afkoelen voor je kamt of poetst.

### Spiraalgids-bijlage:

Gebruik voor strakke en goed gevormde krullen de spiraalgeleider met de 19 mm-krultang.

• Zorg dat de tang koel is. Schuif de spiraalgeleider over de tang.

• Neem een haarlook van ongeveer 2-3 cm en rol het voorzichtig rond de spiraal, houd het ongeveer 15 seconden vast en rol het voorzichtig uit.

• Laat uw haar afkoelen voordat u gaat stylen.

### SCHOONMAAK EN ONDERHOUD

Eenmaal losgekoppeld en gekoeld, kan het apparaat worden afgeveegd met een vochtige doek. Zorg ervoor dat deze volledig droog is voordat u hem opnieuw aansluit.

### Technische data:

Vermogen: 50W

Max. Vermogen: 1200W

Voltage: 220-240V ~ 50 / 60Hz

Dit apparaat voldoet aan beschermingsklasse I.

Apparaat voldoet aan de standaardisen betreffende:

- EMC (Electromagnetic Compatibility)

- LVD (Low Voltage Directive) van de Europese Gemeenschap.

Het apparaat is CE-gemarkeerd.



Dit product mag niet samen met het normale huishoudelijke afval worden afgevoerd. U dient dit product bij een voor het recycleren van elektrische of elektronische apparaten aangewezen verzamelplaats in te leveren. Door het separaat inzamelen en recycleren van afvalproducten helpt u mee bij het zuinig omgaan met de natuurlijke hulpbronnen en zorgt u ervoor dat het product op een gezondheids- en milieuvriendelijke manier afgevoerd wordt.

## SLOVENŠČINA

### VARNOSTNE RAZMERE. PREBERITE NAVODILA ZA UPORABO IN JIH SKRBNOSTNO SHRANITE ZA PRIHODNJO UPORABO.

Zaradi pogojev v garanciji, če se naprava uporablja v komercialne namene.

1. Pred uporabo izdelka preberite navodila za uporabo. Proizvajalec ni odgovoren za kakršnokoli škodo zaradi zlorabe izdelka.

2. Izdelek se uporablja samo v zaprtih prostorih. Ne uporabljajte izdelka za kakršenkoli namen, ki ni v skladu z njegovo uporabo.
3. Napetost naprave je 220-240V, ~50/60Hz. Ne povežite več naprav z eno vtičnico, zaradi varnostnih razlogov.
4. Bodite previdni ko uporabljate izdelek v bližini otrok. Ne pustite, da se otroci igrajo z izdelkom. Ne pustite, da napravo uporabljajo otroci in ljudje, ki niso seznanjeni z navodili za uporabo izdelka.
5. **OPOZORILO:** To napravo lahko uporabljajo samo otroci, stari nad 8 let, osebe z zmanjšanimi fizičnimi, čutnimi ali duševnimi sposobnostmi ali oseb brez izkušenj ali znanja naprave, lahko napravo uporabljajo samo pod nadzorom osebe, ki je odgovorna za njihovo varnost, ali če so jim podali navodila na varno uporabo naprave in še zavedajo nevarnosti, povezane z njenim delovanjem. Otroci se naj ne igrajo z napravo. Čiščenje in vzdrževanje naprave naj ne izvajajo otroci, razen če so starejši od 8 let in te dejavnosti izvajajo pod nadzorom osebe, ki je odgovorna za njihovo varnost.
6. Ko boste končali z uporabo izdelka, nežno odstranite vtič iz električne vtičnice. Nikoli ne potegnite za napajalni kabel!
7. Nikoli ne dajajte napajalnega kabla, vtikača ali celotne naprave v vodo. Nikoli ne izpostavljajte izdelka atmosferskim pogojem, kot je neposredna sončna svetloba ali dež, itd... Nikoli ne uporabljajte izdelka v vlažnih pogojih.
8. Redno preverjajte stanje napajalnega kabla. Če je napajalni kabel poškodovan se je potrebno obrniti na pooblaščenega serviserja, da bi se izognili nevarni situaciji.
9. Nikoli ne uporabljajte izdelka z poškodovanim napajalnim kablom ali če se je naprava poškodovala in ne deluje pravilno. Ne poskušajte popraviti poškodovanega izdelka sami, saj lahko privede do električnega udara. Vedno se obrnite na pooblaščenega serviserja. Popravilo, ki je bilo narejeno nepravilno lahko povzroči nevarne razmere za uporabnika.
10. Nikoli ne dajajte proizvoda na ali blizu vroče ali tople površine ali kuhinjskih aparatov, kot so električna pečica ali plinski gorilnik.
11. Nikoli ne uporabljajte izdelka blizu vnetljivih snovi.
12. Ne dovolite, da kabel visi čez rob.
13. Nikoli ne pustite izdelek, povezan z virom energije brez nadzora. Tudi, ko za kratek čas prekinete uporabo, ga izklopite iz vtičnice.
14. Da se zagotovi dodatna varnost, priporočeno je da se v električnem tokokrogu namesti zaščitna naprava za diferenčni tok (RCD) za nazivnim diferenčnim tokom, ki ne presega 30 mA. Za namestitev naprave se je treba obrniti na strokovnjaka iz področja elektrike.
-  15. Ne uporabljajte naprave v bližini vode npr.: pod tušem, v kadi ali nad pomivalno korito z vodo.
16. Ko se naprava uporablja v kopalnici, po uporabi, odstranite vtič iz vtičnice, saj bližina vode predstavlja nevarnost, tudi če je naprava izklopljena.
17. Ne dovolite, da se namaka napravo ali napajalnik. V primeru, da naprava pade v vodo, nemudoma potegnite vtič ali napajalnika iz vtičnice. Ne vstavljajte roke v vodo, ko je naprava vključena v omrežje. Pred ponovno uporabo je treba preveriti usposobljen električar.
18. Ne primite napravo ali napajalnik z mokrimi rokami.
19. Izklopite napravo vsakič, ko ga postavite nazaj.
20. Ne puščajte opreme ali napajalnik vklopljen v vtičnico brez nadzora.
21. Če naprava uporablja napajanje, ga ne pokrivajo, ker bi to lahko privedlo do nevarnega povečanja temperature in poškodbe naprave. Vedno, saj najprej vstavite vtikač vključite v vtičnico omrežja na napravi in nato napajalnik v omrežna vtičnico.
22. Hranite napravo izven dosega otrok. Uporaba naprave, ki jih otrok mora potekati pod

nadzorom odraslih.

23. Napajalni kabel se ne sme dotikati vročih delov naprave in ne sme biti v bližini drugih virov toplote.

24. Ne smete zaviti napravo s električni kabel.

25. Ne smete uporabljati napravo med.. kopanjem.

26. Ne odstranite prah ali tuje primesi iz notranjosti naprave z uporabo ostrih predmetov.

27. Naprave ne uporabljajte zunaj, na svežem zraku ali tam, če se uporabljajo v aerosolnih izdelkih ali kjer kisik se daje. Med delovanjem naprava postane vroča. Ne smete postaviti napravo v bližini vnetljivih materialov.

28. Ne prekrivajte napravo, saj lahko to povzroči kopičenje toplote v notranjosti, poškodbe ali požar.

29. Lakih za lase in spreji vsebujejo vnetljive snovi. Jih ne smete uporabljati med uporabo naprave.

30. Naprave ne uporabljajte za ljudi, ki spijo.

31. Naprava lahko obratuje samo z napetostjo, navedeno na ohišju.

32. Med delovanjem, ne postavite napravo na mokrih površinah ali oblačil.

33. Po uporabi najprej izvlcite napravo iz omrežja in pred shranjevanjem počakajte, da se ohladi.

34. V času delovanja naprave keramične ploščice segreje na visoke temperature. Ne dotikajte se vročih delov naprave z golimi rokami in ne dovolite stik s kožo glave, ker obstaja tveganje opeklin.

35. Naprava ni namenjena za uporabo z zunanjimi časovniki ali ločenem sistemu s pomočjo daljinskega upravljalnika.

OPIS IZDELKA (slika 1):

1. Indikator napajanja

3. Poravnajte ščetko

5. Krimpne plošče "ZIG-ZAG"

7. Sprememba pritrditve plošče

9. 19 mm Curling Tong

11. Spiralni vodnik za 19mm curling tong

2. Stikalo za vklop / izklop

4. Gumb za sprostitvev

6. 3D valovite ploščice

8. 32 mm Curling Tong

10. Comb Guide za 19mm curling tong

UPORABA NAPRAVE

Pred priključitvijo ali odstranitvijo priključka se prepričajte, da je enota izklopljena in da so se kosi ohladili.

Če želite priključiti priključek (3) / (7) / (8) / (9), ga potisnite na kovinsko palico (slika 2) na ročici in jo trdno pritisnite, dokler ne zaslišite »klik«.

Če želite odstraniti priključek (3) / (7) / (8) / (9), držite ročaj in medtem ko pritisnete gumb za sprostitvev (4) na strani ročaja, počasi izvlcite priključek. Nikoli ne spreminjajte vročih priključkov.

Za zamenjavo priključka (5) / (6) na nastavku (7) menjalne plošče ju držite za hladno konico (slika 3. - A) in jih ustrezno potisnite v ohišje priključka (7). Poskrbite, da se vrhunske in slabše plošče ujemata. Če želite ploščice izvlčiti, jih držite za hladno konico, pritisnite na obe strani (slika 3. - B) in jih izvlcite iz nastavka plošče (7). Nikoli ne spreminjajte vročih priključkov.

Priključite enoto in pritisnite stikalo (2), lučka za napajanje (1) zasveti. Pustite, da se nekaj minut segreje. Med uporabo se segrelih elementov ne dotikajte. Po uporabi izklopite in izklopite napravo, pustite, da se vsi priključki ohladijo pred skladiščenjem.

Rastlinski nastavek za krtačo:

• Uporabite krtačo za ravnanje las na suhih laseh, ki naenkrat sprejmejo majhno pramenico las. Če se lasje držijo napete in se začnejo pri koreninah, premikajte krtačo po celotni dolžini las. Delajte gladko, da se ne bi na sredini odseka ustvarili greben.

Krožne plošče "ZIG-ZAG" ali 3D plošče:

• Delo s suhimi lasmi. Vzemite del las, ga položite med plošče in nato zaprite. Enoto zadržite približno 15 sekund. Sprostitvev. Naslednji zamašite dlako z uporabo zadnjega vala kot vodila. Vedno delajte od korenin do koncev.

Opomba! Ko uporabljate napravo, boste morda videli nekaj pare. Ne skrbite, to bi lahko bilo zaradi izhlapevanja izdelkov za lase (nega las, nega las, itd.) Ali odvečne vode, ki izhlapi iz vaših las.

Priključki za ukrivljanje 19 in 32 mm:

• Sušite si lase in jih pred curlingom razdelite na enake niti. Pritisnite ročico za vpenjanje in postavite konec pramena med objemko in klešče.

• Po koncih zavrtite dlako okoli konca do točke, kjer želite, da se začnejo kodre. Ne pustite, da se tong dotakne lasišča. Držite tong na mestu 10 do 15 sekund.

• Za odstranjevanje dlak pritisnite na vzvod za odpiranje. Če želite popraviti zvijanje las, počakajte, da se vaši lasje ohladijo pred rokovanjem.

Pribor za glavnik za 19-milimetrski zvjajnik:

Za neženije kodre - kot pri ščetki z vročim zrakom - uporabite vodilo glavnika z 19-milimetrskim curling tongom. Prepričajte se, da je tong hladen. Potisnite vodilo glavnika čez tong.

• Vzemite pramen las in ga zavrtite okoli nastavka, ga držite približno 15 sekund in ga nežno odmaknite. Pustite, da se vaši lasje ohladijo pred česanjem ali ščetkanjem.

Priponka Spiral Guide:

Za tesne in dobro oblikovane kodre, uporabite priponko Spiral Guide z 19mm curling tongom.

• Prepričajte se, da je kosa hladna. Potisnite spiralni vodnik po tongu.

• Vzemite pramen las približno 2-3 cm in ga previdno zavrtite okoli spirale, ga držite približno 15 sekund in ga rahlo odvijte.

• Pred oblikovanjem ohladite lase.

## ČIŠČENJE IN VZDRŽEVANJE

Ko je aparat izklopljen in ohlajen, ga lahko obrišete z vlažno krpo. Prepričajte se, da je popolnoma suh, preden ga ponovno priključite.

Tehnični podatki:

Moč: 50W

Največja moč: 1200W

Napetost: 220-240v ~ 50 / 60Hz

Naprava je izvedena z izolacijo razreda II in ne potrebuje ozemljitve.

Naprava je združljiva z zahtevami direktiv:

Nizkonapetostna električna naprava (LVD)

Elektromagnetna združljivost (EMC)

Izdelek označeni CE na imenski tablici



Skrbimo za okolje. Kartonska embalaža, prosim darovati na odpadni papir. Polietilenske vreče (PE) mečite v posoda za plastiko. Dotrajane naprave je treba vrniti na ustrezno zbirno mesto, ker vsebovane v napravo nevarne elemente lahko predstavljajo nevarnost za okolje. Električna naprava je treba vrniti kakor, da se omeji njegovo ponovno uporabo in izkoriščenost. Če naprava vsebuje baterijo, je treba odstraniti in ločeno dati nazaj na mesta skladiščenja.

## HRVATSKI

### OPĆI UVJETI SIGURNOSTI

### VAŽNE SIGURNOSNE UPUTE ZA UPORABU PROČITAJTE PAŽLJIVO I DRŽITE ZA BUDUĆNOST

1. Prije uporabe stroja pročitajte upute za uporabu i slijedite upute sadržane u njemu. Proizvođač ne odgovara za štetu nastalu korištenjem suprotno za namjeravanu uporabu uređaja ili neodgovarajućim rukovanjem.
2. Uređaj se koristi samo za kućnu uporabu. Nemojte koristiti za druge svrhe osim namijenjene uporabe.
3. Povežite uređaj samo u uzemljenu utičnicu 220-240V, ~50/60Hz. Kako bi se povećala operativna sigurnost za jedan strujni krug u isto vrijeme, nemojte priključivati više električnih uređaja.
4. Budite oprezni prilikom korištenja uređaja kada su djeca u blizini. Nemojte dopustiti djeci da se igraju s uređajem. Ne dopustite djeci ili ljudima koji nisu upoznati s uređajem na njegovu uporabu.
5. **UPOZORENJE:** Ova oprema može se koristiti od strane djece preko 8 godina i osobe s ograničenim fizičkim, osjetilnim ili mentalnim sposobnostima, ili osobe koja nema iskustva ili znanja, ako je to učinjeno pod nadzorom osobe odgovorne za njihovu sigurnost ili su im date upute o sigurnom korištenju uređaja i oni su svjesni opasnosti povezane s njegovom uporabom. Djeca ne bi trebali igrati s opremom. Čišćenje i radovi održavanja ne treba obavljati djeca, osim ako su preko 8 godina i te radnje izvode pod nadzorom.
6. Uvijek nakon uporabe, izvucite utikač iz utičnice držeći rukom utičnicu. NE vucite za mrežni kabel.
7. Nemojte uranjati kabel, utikač i cijeli uređaj u vodu ili druge tekućine. Nemojte izlagati uređaj na vremenske uvjete (kišu, sunce, itd...) niti koristite u uvjetima povećane vlažnosti (kupaonice, vlažni bungalovi).
8. Povremeno provjerite stanje kabela za napajanje. Ako je kabel za napajanje oštećen, to bi trebao biti zamijenjen od strane specijalističkog servisa kako bi se izbjegli rizici.
9. Nemojte koristiti uređaj s oštećenim napajalnim kabelom ili ako je bio ispušten ili oštećen na bilo koji drugi način ili nepravilno radi. Nemojte popravljati uređaj sami, jer to

može izazvati strujni udar. Oštećeni uređaj dajte na odgovarajući servis kako bi se provjerilo ili popravljano. Bilo kakve popravke mogu samo raditi ovlaštene servisne točke. Nepravilno urađeni popravci mogu dovesti do ozbiljnih opasnosti za korisnika.

10. Trebali bi staviti uređaj na hladnu, čvrstu i ravnu plohu, daleko od toplinskih kuhinjskih aparata, kao što su: električni štednjak, plinski plamenik, itd...

11. Nemojte koristiti uređaj blizu zapaljivih materijala.

12. Kabel napajanja ne može da visi preko ruba stola ili dodiruje vruće površine.

13. Nemojte ostavljati uključen uređaj ili ispravljač u utičnici bez nadzora.

14. Za dodatnu zaštitu, poželjno je instalirati u strujni krug uređaja diferencijalne struje (RCD) s nazivnom diferencijalnom strujom koja ne prelazi 30 mA. U tom smislu, obratite se kvalificiranom električaru.

 15. Ne koristite uređaj u blizini vode npr.: pod tušem, u kadi odnosno iznad umivaonika s vodom.

16. Kad se uređaj koristi u kupaonici, nakon korištenja izvadite utikač iz utičnice, jer blizina vode predstavlja rizik, čak i kad je uređaj isključen.

17. Nemojte dopustiti da se namakne uređaj ili izvor napajanja. U slučaju kada uređaj padne u vodu, odmah povucite utikač ili AC adapter iz zidne utičnice. Ne stavljajte ruke u vodu kada je uređaj uključen u mrežu. Prije ponovnog korištenja mora se provjeriti od strane kvalificiranog električara.

18. Nemojte hvatati uređaj ili izvor napajanja mokrim rukama.

19. Isključite uređaj svaki put kad ga prestanete koristiti.

20. Ne ostavljajte uključen uređaj ili ispravljač izmjeničnog napajanja u utičnicu bez nadzora.

21. Ako uređaj koristi izvor napajanja, nemojte ga pokrivati, jer bi to moglo dovesti do opasnog porasta temperature i oštećenja uređaja. Uvijek, kao prvo umetnite utikač u napojnu utičnicu na uređaju a zatim izvor napajanja u zidnu utičnicu.

22. Držite uređaj izvan dohvata djece. Korištenje uređaja od strane djece treba nadzirati od strane odraslih.

23. Kabel napajanja ne smije dodirivati vruće dijelove uređaja i ne bi trebao biti smješten u neposrednoj blizini drugih izvora topline.

24. Nemojte umatati uređaj električnim kabelom.

25. Nemojte upotrebljavati uređaj tijekom kupanja.

26. Ne uklanjajte prašine ili stranih predmeta iz unutrašnjosti uređaja pomoću oštrih predmeta.

27. Nemojte upotrebljavati uređaja izvana, na otvorenom prostoru ili tamo, gdje se koriste proizvodi u aerosolu ili gdje se primjenjuje kisik. Tijekom rada, uređaj postaje vruć. Ne postavljajte uređaja blizu zapaljivih materijala.

28. Ne prekrivajte uređaja jer to može uzrokovati nakupljanje topline u unutrašnjosti, oštećenje ili požar.

29. Lakovi za kosu i sprejevi sadrže zapaljive tvari. Nemojte ih koristiti tijekom korištenja uređaja.

30. Nemojte upotrebljavati uređaj za ljude koji spavaju.

31. Uređaj može se napajati samo s naponom navedenom na kućištu.

32. Tijekom rada, ne stavljajte uređaj na mokrim površinama ili odjeći.

33. Nakon uporabe, isključite uređaj iz mreže prije pohranjivanja i čekajte dok se ne ohladi.

34. Tijekom rada keramičke pločice zagrijavaju se do visoke temperature. Nemojte dodirivati vruće dijelove golim rukama i ne dopuštajte kontakt s kožom glave, jer to može izazvati opekline.

35. Uređaj nije namijenjen za rad s vanjskim vremenskim prekidačima ili odvojenim

# sustavom daljinskog podešavanja.

## OPIS PROIZVODA (slika 1):

1. Indikator napajanja
2. Prekidač za uključivanje / isključivanje
3. Ispravite četku
4. Otpustite tipku
5. Ploče za krimpiranje "ZIG-ZAG"
6. 3D ploče s valovima
7. Promijenite pričvršćivanje ploče
8. 32 mm kovrčava kosa
9. 19 mm Curling Tong
10. Češalj vodič za kovrčanje 19mm
11. Spiralni vodič za kovrčanje 19mm

## KORIŠTENJE UREĐAJA

Prije spajanja ili uklanjanja priključka, provjerite je li uređaj isključen i da su se dijelovi ohladili.

Za spajanje nastavka (3) / (7) / (8) / (9), gurnite ga na metalnu šipku (slika 2) na ručki i čvrsto je pritisnite dok ne čujete „klik“.

Da biste uklonili nastavak (3) / (7) / (8) / (9), držite ručku i, dok pritisnete gumb za otpuštanje (4) na strani ručke, polako izvucite nastavak.

Nikada nemojte mijenjati vruće dodatke.

Za zamjenu priključka (5) / (6) na nastavku za promjenu ploče (7), držite ih za hladni vrh (slika 3. - A) i na odgovarajući način ih gurnite u kućište priključka (7). Pobrinite se da se gornje i donje ploče podudaraju zajedno. Da biste izvukli ploče, držite ih za hladni vrh, pritisnite na obje strane (slika 3. - B) i izvucite ih iz dodatka za promjenu ploče (7). Nikada nemojte mijenjati vruće dodatke.

Uključite jedinicu i pritisnite prekidač (2), svjetlo indikatora napajanja (1) će se upaliti. Dopustite da se zagrije na nekoliko minuta. Ne dodirujte zagrijane elemente tijekom uporabe. Nakon uporabe isključite uređaj i iskopčajte uređaj, pustite da se svi dodaci ohlade prije skladištenja.

### Priključak za izravnavanje četki:

- Koristite četkicu za ravnanje kose na suhoj kosi koja zauzima mali pramen kose u isto vrijeme. Držeći kosu napetom i počevši od korijena, pomičite četku po cijeloj dužini kose. Radite glatko kako biste izbjegli stvaranje grebena u sredini odjeljka.

### Ploče za krimpiranje "ZIG-ZAG" ili 3D talasne ploče:

- Radite sa suhom kosom. Uzmite dio kose, stavite ga između ploča i zatvorite ploče. Držite uređaj zatvorenim oko 15 sekundi. Izdajte. Zatim savijte drugi pramen dlačica koristeći posljednji val kao vodič. Uvijek radite od korijena do kraja. Bilješka! Kada koristite uređaj, možda ćete vidjeti par pare. Nemojte se brinuti, to bi moglo biti zbog isparavanja proizvoda za kosu (ostaviti u kosi, lak za kosu, itd.) Ili viška vode koja isparava iz vaše kose.

### 19 i 32 mm priključci za kovrčavanje:

- Češljate suhu kosu i podijelite je na jednake niti prije uvijanja. Pritisnite polugu stezaljke i postavite kraj pramenove između stezaljke i zupca.
- Kose oko kuta valjajte od krajeva do mjesta gdje želite da se počnu kovrče. Ne dopustite da tong dodirne vaše vlasište. Držite držač na mjestu 10 do 15 sekundi.
- Da biste uklonili kosu, pritisnite polugu stezaljke za otvaranje. Da biste popravili kosu, pričekaite da se kosa ohladi prije rukovanja.

### Priključak za češalj za češalj od 19 mm:

Za nježnije uvojke - kao kod četkice s vrućim zrakom - upotrijebite vodilicu češaljave s 19mm zavojnim štapom. Uvjerite se da je kuglica hladna. Gurnite vodilicu češlja preko štapa.

- Podignite pramen kose i okrenite ga oko držača, držite ga oko 15 sekundi i lagano se odmotajte. Dopustite da se kosa ohladi prije češljanja ili četkanja.

### Privitak spiralnog vodiča:

Za uske i dobro oblikovane uvojke koristite nastavak Spiral Guide s 19mm kugličnim štipaljkom.

- Provjerite je li kuglica hladna. Gurnite spiralni vodič preko tong.
- Podignite pramen kose od oko 2-3 cm i pažljivo ga zavrnite oko spirale, držite oko 15 sekundi i nježno ga odmotajte.
- Ostavite kosu da se ohladi prije oblikovanja.

## ČIŠĆENJE I ODRŽAVANJE

Kada se jednom isključi iz napajanja i ohladi, uređaj se može obrisati vlažnom krpom. Uvjerite se da je potpuno suha prije ponovnog uključivanja.

### Tehnički podaci:

Snaga: 50W

Maksimalna snaga: 1200W

Napon: 220-240v ~ 50 / 60Hz

Uređaj je izrađen u II klasi izolacije i ne zahtjeva uzemljenje.

Uređaj je kompatibilan sa zahtjevima direktiva:

Niskonaponska direktiva (LVD)

Elektromagnetska podudarnost (EMC)

Proizvod označen CE na natpisnoj pločici

 Vodimo brigu o prirodnom okolišu. Kartonsku ambalažu molimo prenijeti na otpadni papir. Polietilen (PE) vreće bacati u kontejner za plastiku. Istrošena oprema treba biti premještena na prikladno mjesto za pohranu, jer sadrže u uređaju opasne tvari mogu predstavljati opasnost za okoliš. Električni uređaj mora biti predat u takvom stanju da se smanji mogućnost njegove ponovne upotrebe. Ako vaš uređaj ima baterije, treba njih ukloniti i predati na mjesto za pohranu odvojeno.

## РУССКИЙ

### ОБЩИЕ УСЛОВИЯ БЕЗОПАСНОСТИ. ВАЖНАЯ ИНФОРМАЦИЯ ПО БЕЗОПАСНОСТИ. ВНИМАТЕЛЬНО ПРОЧИТАТЕ И СОХРАНИТЕ.

Условия гарантии другие, если устройство используется в коммерческих целях.

1. До начала употребления устройства прочитать инструкцию обслуживания и



действовать по указаниям содержавшимся в ней. Производитель не несёт ответственность за вред причиненный употреблением устройства не в соответствии с его предназначением или его несоответствующим обслуживанием.

2. Устройство служит только для домашнего употребления. Не употреблять с другой целью, не в соответствии с его предназначением.

3. Устройство надо подключить только к гнезду 220-240В, ~50/60Гц. Для повышения безопасности употребления, к одной цепи тока не надо одновременно включать многие электрические устройства.

4. Надо соблюдать особенную осторожность во время употребления устройства, когда вблизи находятся дети. Не надо допускать детей к развлечениям с устройством, не разрешай ни детям ни лицам не познакомленным с устройством на употребление его.

5. Устройство не предназначено для употребления лицами (в том числе детьми) с ограниченной физической способностью, способностью к ощущению или умственной способностью или с отсутствием опыта или знакомления с устройством, разве, что это происходит при надзоре лица ответственного за их безопасность и в соответствии с инструкцией употребления устройства.

6. Всегда после окончания употребления, удали штепсель из питающего гнезда придерживая гнездо рукой. НЕ тянуть за сетевой кабель.

7. Не погружай кабель, штепсель, также всё устройство в воде или другой жидкости. Не выставляй устройство на действие атмосферных условий (дождя, солнца и пр.), не употребляй при условиях повышенной влажности (ванные комнаты, влажные летние домики).

8. Периодически проверяй состояние питающего провода. Если питающий провод повреждён, его должна заменить специализированная ремонтная мастерская для избегания угрозы.

9. Не употребляй устройство с повреждённым питающим проводом или когда оно упало или было повреждено каким-нибудь другим образом или оно неправильно работает. Не осуществляй ремонт устройства самостоятельно, так как это угрожает поражением током. Повреждённое устройство передай в соответствующую сервисную точку для проверки или осуществления ремонта. Все ремонты могут осуществлять только сервисные точки, у которых на это право. Неправильно осуществлённый ремонт может причинить серьёзную угрозу для пользователя.

10. Надо устанавливать устройство на холодной, устойчивой, ровной поверхности, далеко нагревающейся кухонной техники такой как: электрическая плита, газовая горелка и др.

11. Не употреблять устройство вблизи легковоспламеняющихся материалов.

12. Провод питания не может висеть за краем стола или соприкасаться к горячим поверхностям.

13. Не оставляй устройство включенное в гнездо без надзора.

14. Для дополнительной защиты рекомендуется установить в сети устройство защитного отключения (УЗО) с номинальным дифференциальным током не более 30 мА. Для установки, пожалуйста, обратитесь к квалифицированному электрику.

 15. Нельзя использовать устройство вблизи воды, например: в душе, в ванной и раковины с водой.

16. Если устройство используется в ванной комнате, после его использования следует отключить сетевой шнур от сети, так как вблизи воды оно является угрозой даже в выключенном состоянии

17. Не допускайте чтобы устройство или блок питания намокли. В случае если устройство упадет в воду следует немедленно отключить сетевой кабель от сети. Нельзя опускать руки в воду когда устройство включено. Перед следующим

использованием устройство следует проверить у квалифицированного электрика.

18. Нельзя брать устройство и блок питания мокрыми руками.

19. За каждым разом после использования устройство следует выключать.

20. Нельзя оставлять устройство включенным без присмотра.

21. Если устройство используется с блоком питания, не следует его накрывать, так как это может привести к перегреву и порчи устройства.

22. Храни устройство в недоступном для детей месте

23. Сетевой шнур не должен соприкасаться с горячими частями устройства, а так же находится вблизи иных источников тепла.

24. Нельзя накручивать сетевой шнур на устройство.

25. Нельзя использовать устройство во время принятия ванны.

26. Нельзя удалять пыль или иные инородные тела острыми предметами.

27. Нельзя использовать устройство на открытом воздухе, вблизи распыления аэрозоля а так же вблизи подачи кислорода. Во время использования устройство нагревается. Не используйте вблизи легковоспламеняющихся материалов.

28. Нельзя накрывать устройство, это может привести к увеличению его температуры что может повлеч за собой его порчу и даже пожар.

29. Лаки для волос и спреи содержат легковоспламеняющиеся субстанции. Не следует пользоваться ими во время использования устройства.

30. Не использовать устройства на спящих людях.

31. Устройство можно использовать только под напряжением, указанным на корпусе.

32. Во время использования не следует класть устройство на мокрую поверхность или влажные вещи.

33. После использования следует отключить устройство от сети и дать ему остыть, только после этого устройство можно спрятать.

34. Во время работы устройства керамические пластины нагреваются до высокой температуры. Нельзя прикасаться к горячим поверхностям устройства, так как это может привести к ожогам.

35. Устройство не предназначено для работы с внешними механическими таймерами выключателями или отдельной системой дистанционного управления.

#### ОПИСАНИЕ ПРОДУКТА (рисунок 1):

- |                                                          |                                              |
|----------------------------------------------------------|----------------------------------------------|
| 1. Индикатор питания                                     | 2. Переключатель вкл / выкл                  |
| 3. Выпрямляющая щетка                                    | 4. Отпустите кнопку                          |
| 5. Обжимные пластины «ZIG-ZAG»                           | 6. 3D волнообразные пластины                 |
| 7. Поменяйте насадку.                                    | 8. Щипцы для керлинга 32 мм.                 |
| 9. щипцы для керлинга 19 мм                              | 10. Направляющая для щипцов для щипцов 19 мм |
| 11. Спиральная направляющая для 19 мм щипцов для завивки |                                              |

#### ИСПОЛЬЗОВАНИЕ УСТРОЙСТВА

Перед подключением или удалением насадки убедитесь, что прибор выключен и что его детали остыли.

Чтобы подсоединить насадку (3) / (7) / (8) / (9), наденьте ее на металлический стержень (рисунок 2) ручки и плотно нажмите на нее, пока не услышите «щелчок».

Чтобы снять насадку (3) / (7) / (8) / (9), удерживайте ручку и, нажимая кнопку разблокировки (4) на боковой стороне рукоятки, медленно вытяните насадку. Никогда не меняйте горячие вложения.

Чтобы заменить насадку (5) / (6) на насадку сменной пластины (7), удерживайте их за холодный наконечник (рисунок 3. - А) и вставьте их соответствующим образом в корпус насадки (7). Убедитесь, что верхняя и нижняя пластины соответствуют друг другу. Чтобы извлечь пластины, удерживайте их за холодный наконечник, надавите на обе стороны (рисунок 3. - В) и вытяните их из крепления сменной пластины (7). Никогда не меняйте горячие вложения.

Подключите устройство и нажмите выключатель (2), загорится индикатор питания (1). Позвольте этому нагреться в течение нескольких минут. Не прикасайтесь к нагретым элементам во время использования. После использования выключите и отключите устройство, дайте всем насадкам остыть перед хранением.

#### Щетка для выпрямления:

• Используйте выпрямляющую кисть для сухих волос, одновременно занимая небольшую прядь волос. Держа волосы туго и начиная с корней, перемещайте щетку по всей длине волос. Работайте плавно, чтобы избежать образования гребня в середине секции.

Обжимные пластины «ZIG-ZAG» или 3D Waveing plate:

• Работа с сухими волосами. Возьмите часть волос, поместите их между пластинами и закройте пластины. Держите устройство закрытым около 15 секунд. Релиз. Затем сложите другую прядь волос, используя последнюю волну в качестве ориентира. Всегда работайте от корней до конца.

Заметка! Когда вы используете прибор, вы можете увидеть пар. Не беспокойтесь, это может произойти из-за испарения волос (уход за волосами, лак для волос и т. Д.) Или избытка воды, которая испаряется с ваших волос.

19 и 32 мм щипцы для керлинга:

- Расчешите сухие волосы и разделите их на ровные пряди перед завивкой. Нажмите на рычаг зажима и поместите конец пряди между зажимом и клещем.
- Оберните волосы вокруг щипцов от кончиков до точки, где вы хотите, чтобы завитки начались. Не позволяйте клещу коснуться вашей кожи головы. Держите щипцы на месте от 10 до 15 секунд.
- Чтобы удалить волосы, нажмите зажимной рычаг, чтобы открыть. Чтобы исправить скручивание волос, подождите, пока волосы не остынут, прежде чем обрабатывать их.

Насадка для расчески для 19 мм щипцов для завивки:

Для более мягких завитков - как у щетки с горячим воздухом - используйте направляющую гребня с 19-миллиметровым щипцом для завивки. Убедитесь, что щипцы это круто. Наденьте направляющую гребня на щипцы.

- Возьмите прядь волос и оберните насадку, подержите около 15 секунд и осторожно разверните. Дайте волосам остыть перед расчесыванием или расчесыванием.

Спиральная направляющая насадка:

Для плотных и хорошо сложенных локонов используйте насадку Spiral Guide с 19-миллиметровым щипцом для завивки.

- Убедитесь, что щипцы холодные. Наденьте спиральную направляющую на щипцы.
- Возьмите прядь волос длиной около 2-3 см и аккуратно скрутите ее по спирали, подержите около 15 секунд и аккуратно разверните.
- Дайте волосам остыть перед укладкой.

## ЧИСТКА И ОБСЛУЖИВАНИЕ

После отключения и охлаждения прибор можно протирать влажной тканью. Убедитесь, что он полностью сухой, прежде чем подключать его снова.

Технические данные:

Мощность: 50 Вт

Максимальная мощность: 1200 Вт

Напряжение: 220-240 В ~ 50/60 Гц

Устройство имеет II класс изоляции и не требует заземления.

Устройство отвечает требованиям директив ЕС:

- Электрический прибор низкого напряжения (LVD).

- Директива по электромагнитной совместимости (EMC).

Прибор маркирован знаком соответствия CE.



Забываясь об окружающей среде.. Упаковку из картона передайте, пожалуйста, на макулатуру. Полиэтиленовые мешки (PE) выкидать в резервуар для пластмассы. Изношенное устройство надо передать в соответствующую точку хранения, так как находящиеся в устройстве опасные составляющие могут являться угрозой для окружающей среды. Электрическое устройство надо передать таким образом, чтобы ограничить его повторное употребление и использование. Если в устройстве находятся батареи, их надо вынуть и передать в точку хранения отдельно. Устройство не выкидать в резервуар для коммунальных отходов!

## SUOMI

### KÄYTTÖTURVALLISUUSEHDOT

#### LUE HUOLELLISESTI JA SÄILYTÄ TULEVAA KÄYTTÖÄ VARTEN

1. Ennen laitteen käyttöönottoa lue tämä käyttöohje ja noudata sen määräyksiä. Valmistaja ei ole vastuussa väärinkäytöstä tai virheellisestä huollosta aiheutuvista vahingoista.
2. Laitte on tarkoitettu ainoastaan kotitalouskäyttöön. Älä käytä laitetta käyttötarkoituksensa vastaisella tavalla.
3. Laitte on kytkettävä ainoastaan maadoitettuun 220-240V, ~50/60Hz pistorasiaan. Käyttöturvallisuuden parantamiseksi yhteen sähköpiiriin ei saa kytkeä samanaikaisesti useampia sähkölaitteita.
4. Toimi erittäin varovaisesti, mikäli laitteen käyttöaikana sen lähellä on lapsia. Älä anna lasten leikkiä laitteella; kiellä lapsia ja laitteeseen perehtymättömiä henkilöitä käyttämästä sitä.
5. VAROITUS: Laitetta saavat käyttää yli 8-vuotiaat lapset sekä liikuntarajoitteiset ja vajaamieliset tai laitteen käyttöön perehtymättömät henkilöt ainoastaan heidän turvallisuudestaan vastaavan henkilön valvonnassa tai mikäli he ovat saaneet opastusta laitteen turvallisesta käytöstä ja ovat tietoisia mahdollisista siihen liittyvistä käyttövaaroista. Lapset eivät saa leikkiä laitteella. Lapset eivät saa puhdistaa tai käsitellä laitetta, paitsi jos he ovat vähintään 8-vuotiaita ja tekevät sitä valvonnassa.
6. Aina käytön jälkeen irrota pistoke pitäen kädellä pistorasiasta. ÄLÄ vedä virtajohtosta.
7. Älä upota virtajohtoa, pistoketta tai koko laitetta veteen tai muihin nesteisiin. Älä altista

laitetta säävaikutukselle (vesisade, aurinko, jne.). Älä käytä hyvin kosteissa tiloissa (kylpyhuone, kostea mökki).

8. Tarkista säännöllisesti johdon kunto. Jos virtajohto on vaurioitunut, se on korjattava valtuutetussa huoltoliikkeessä vaaratilanteiden välttämiseksi.

9. Älä käytä laitetta, mikäli sen virtajohto on vaurioitunut tai jos laite on pudonnut tai vaurioitunut muulla tavalla tai se ei toimi oikein. Älä korjaa laitetta omaehtoisesti sähköiskuvaaran vuoksi. Vie viallinen laite asianmukaiselle huoltoliikkeelle tarkastettavaksi ja korjattavaksi. Kaikkia korjauksia saa tehdä ainoastaan valtuutetussa huoltoliikkeessä. Virheellinen korjaus voi aiheuttaa käyttäjän vakavan loukkaantumisvaaran.

10. Sijoita laite viileälle, tukevalle ja tasaiselle alustalle, pitäen turvaväliä lämmityslaitteista ja kodinkoneista, kuten sähköhellasta, kaasupolttimista jne.

11. Älä käytä laitetta tulenarkojen aineiden läheisyydessä.

12. Virtajohto on estettävä roikkumisesta pöydän reunan yli tai kuumien pintojen koskettamisesta.

13. Älä jätä laitetta tai virransyöttölaitetta pistorasiaan ilman valvontaa.

14. Lisäsuojauksen varmistamiseksi suositellaan asentamaan laitteen virtapiiriin vikavirtasuojakytkimen (RCD), jonka nimellisvirta on korkeintaan 30 mA. Tältä osin on otettava yhteyttä pätevään sähköasentajaan.

 15. Laitetta ei saa käyttää veden läheisyydessä esim. suihkussa, kylpyammeessa eikä pesualtaan yläpuolella, jossa on vettä.

16. Kun laitetta käytetään kylpyhuoneessa, on pistoke irrotettava pistorasiasta käytön jälkeen, koska veden läheisyys on vaarallista jopa silloin, kun laite on kytketty pois päältä.

17. Laitetta eikä virtalähdettä saa päästää kastumaan. Jos laite putoaa veteen, on pistoke tai virtalähde otettava heti pois pistorasiasta. Käsiä ei saa laittaa veteen, kun laite on kytkettynä sähköverkkoon. Ammattitaitoisen sähköasentajan tulee tarkistaa laite ennen sen uudelleen käyttöä.

18. Laitteeseen tai virtalähteeseen ei saa tarttua märillä käsillä.

19. Laite on joka kerta kytkettävä pois päältä, kun se otetaan pois käytöstä.

20. Laitetta tai virtalähdettä ei saa jättää päälle kytkettynä ilman valvontaa.

21. Jos laite käyttää virtalähdettä, älä peitä sitä, koska se voi johtaa lämpötilan vaaralliseen kasvuun ja laitteen vaurioitumiseen. Laita pistoke aina ensin laitteen sähköliitäntään ja seuraavaksi virtalähde sähköverkon pistorasiaan.

22. Laitetta tulee säilyttää lasten ulottumattomissa. Aikuisten tulee valvoa lasten laitteen käyttöä.

23. Virtajohto ei saa koskettaa laitteen kuumia osia eikä saa olla muiden lämmönlähteiden läheisyydessä.

24. Virtajohtoa ei saa kiertää laitteen ympärille.

25. Laitetta ei saa käyttää kylvyn aikana.

26. Ei saa poistaa pölyä tai vieraita partikkeleita laitteen sisältä teräviä esineitä käyttäen.

27. Laitetta ei saa käyttää ulkona, ulkoilmassa tai siellä, missä käytetään aerosolituotteita tai jonne johdetaan happea. Käytön aikana laite kuumenee. Laitetta ei saa sijoittaa helposti syttyvien materiaalien läheisyyteen.

28. Laitetta ei saa peittää, koska se voi aiheuttaa lämmön kasvun laitteen sisällä, sen vaurioitumisen tai tulipalon.

29. Hiuslakat ja suihkeet sisältävät herkästi syttyviä aineita. Niitä ei saa käyttää laitteen käytön aikana.

30. Laitetta ei saa käyttää henkilöille, jotka nukkuvat.

31. Laitteen saa liittää virtalähteeseen, jonka jännite on laitteen koteloon merkityn jännitteen mukainen.

32. Älä laita laitetta käytön aikana märälle pinnalle tai vaatteelle.  
33. Käytön jälkeen laite on irrotettava sähköverkosta ja on odotettava, kunnes laite jäähtyy.  
34. Laitteen käytön aikana keraamiset laatat kuumenevat korkeaan lämpötilaan. Ei saa koskettaa paljain käsin laitteen kuumiin osiin eikä laitetta saa päästää kosketukseen päänahan kanssa, koska se voi aiheuttaa palovamman.  
35. Laite ei ole tarkoitettu käytettäväksi ulkopuolisen ajastimen tai erillisen kauko-ohjauksen kanssa.

#### TUOTTEEN KUVAUS (kuva 1):

1. Virran merkivalo
2. On / Off-kytkin
3. Suoristusharja
4. Vapautapainike
5. Puristuslevyt "ZIG-ZAG"
6. 3D-aaltolevyt
7. Vaihda levyn kiinnityslaite
8. 32 mm Curling Tong
9. 19 mm curling-tong
10. Comb-opas 19 mm: n curling-tongille
11. Kierrehojain 19 mm: n curling-tongille

#### LAITTEEN KÄYTTÖ

Ennen kuin liität tai poistat lisälaitteen, varmista, että laite on sammutettu ja että palat ovat jäähtyneet.

Liitä lisälaitte (3) / (7) / (8) / (9) liu'uttamalla se kahvan metallitangolle (kuva 2) ja paina sitä lujasti, kunnes kuulet napsahduksen.

Irrota lisälaitte (3) / (7) / (8) / (9) pitämällä kahvaa ja, kun painat vapautuspainiketta (4) kahvan puolella, vedä varovasti ulos. Älä koskaan muuta kuumia lisälaitteita.

Vaihda levyn kiinnityslaitteen (7) kiinnitys (5) / (6) pitämällä niitä viileällä kärjellä (kuva 3. - A) ja liu'uttamalla ne sopivasti kiinnikkeen (7) koteloon. Varmista, että ylivertaiset ja huonommat levyt vastaavat toisiaan. Levyjen purkamiseksi pidä niitä viileässä kärjessä, paina molemmin puolin (kuva 3. - B) ja vedä ne ulos vaihtolevyn kiinnikkeestä (7). Älä koskaan muuta kuumia lisälaitteita.

Kytke laite sisään ja paina virtakytkintä (2), virran merkivalo (1) syttyy. Anna sen lämmetä muutaman minuutin ajan. Älä koske lämmitettyihin osiin käytön aikana. Käytön jälkeen kytke laite pois päältä ja kytke se ulos, anna kaikkien laitteiden jäähtyä ennen säilytystä.

#### Suoristusharjan liite:

• Käytä suoristusharjaa kuiviin hiuksiin ottamalla kerralla pieniä karvoja. Pidä hiukset kireänä ja alkamalla juurista, siirrä harjaa hiusten koko pituudelta. Työskentele sujuvasti, jotta vältät harjanteen muodostamisen osan keskelle.

#### Puristuslevyt "ZIG-ZAG" tai 3D-aaltolevyt:

• Kuiva hiukset. Ota osa hiuksista, aseta se levyjen väliin ja sulje sitten levyt. Pidä laitetta kiinni noin 15 sekunnin ajan. Julkaisu.

Seuraavaksi taita toinen hiusten osa käyttäen viimeistä aaltoa oppaaksi. Työskentele aina juurista päihin.

Huomautus! Kun käytät laitetta, saatat nähdä höyryä. Älä huolehdi siitä, että tämä voi johtua hiustuotteiden höyrystymisestä (hiustenhoito, hiustenhoito jne.) Tai ylimääräisestä vedestä, joka höyrystyy hiuksestaasi.

#### 19 ja 32 mm: n curling-kiinnityslaitteet:

- Kampaava kuivat hiukset ja jakaa ne tasaisiksi säikeiksi ennen curlingia. Paina puristusvipua ja aseta nauhan pää puristimen ja tongin väliin.
- Kierrä hiukset tangon ympäri päistä siihen pisteeseen, johon haluat kiharat alkavan. Älä anna tongin koskettaa päänahkaa. Pidä kielekettä paikallaan 10 - 15 sekunnin ajan.
- Poista hiukset painamalla kiristysvipua avataksesi. Jos haluat kiinnittää hiusten kierteen, odota, kunnes hiukset on jäähtynyt ennen käsittelyä.

#### Comb-ohjainlaite 19 mm: n curling-tongille:

Hellävaraisille kiharoille - kuten kuormalapuhaltimelta - käytä kampaohjainta, jossa on 19 mm: n curling-tong. Varmista, että tong on viileä. Liu'uta kampaohjain tongin päälle.

• Ota hiusnauha ja rullaa kiinnikkeen ympärille, pidä noin 15 sekuntia ja irrota varovasti. Anna hiusten jäähtyä ennen kampausta tai harjausta.

#### Spiral Guide -liite:

Tiivisissä ja hyvin muotoiluissa kiharoissa käytä Spiral Guide -liitintä, jossa on 19 mm: n curling-tong.

- Varmista, että tong on viileä. Liu'uta kierrehojain tangon päälle.
- Nouda noin 2-3 cm: n hiukset ja kierrä se varovasti kierteen ympärille, pidä noin 15 sekuntia ja laita se varovasti.
- Anna hiusten jäähtyä ennen muotoilua.

#### PUHDISTUS JA HUOLTO

Kun laite on irrotettu ja jäähdytetty, laite voidaan pyyhkiä kostealla liinalla. Varmista, että se on täysin kuiva ennen kuin kytket sen uudelleen.

#### Tekniset tiedot:

Teho: 50W  
Max teho: 1200W  
Jännite: 220-240V ~ 50 / 60Hz

Laite on valmistettu II suojaluokassa eikä vaadi maadoitusta.  
Laite täyttää direktiivien vaatimukset:  
Matalajännitesähkölaitteet (LVD)  
Elektromagneettinen yhteensopivuus (EMC)  
Tuotteen tuotekilvessä on CE merkinä

 Kantakaamme huolta ympäristöstä. Pahvipakkauksen pyydämme laittamaan paperikierrätykseen. Polyeteenipussit (PE) tulee laittaa muovien kierrätysastiaan. Loppuun käytetyt laitteet tulee toimittaa asianmukaiseen keräyspisteeseen, koska laitteen sisältämät vaaralliset aineosat voivat olla ympäristölle vahingollisia. Sähkölaite tulee toimittaa siten, että sen uudelleenkäyttö on estetty. Jos laitteessa on paristo, paristo tulee poistaa ja toimittaa erillisesti keräyspisteeseen.

## SÄKERHETSVILLKOR VIKTIGA INSTRUKTIONER FÖR ANVÄNDNINGSSÄKERHET LÄS SÄKERHET LÄCKLIGT OCH HÅLL FÖR FRAMTIDA REFERENS

Garantivillkoren är olika, om enheten används för kommersiellt ändamål.

1. Innan du använder produkten läs noggrant och följ alltid följande instruktioner. Tillverkaren ansvarar inte för skador på grund av felaktig användning.
2. Produkten får endast användas inomhus. Använd inte produkten för något ändamål som inte är kompatibelt med dess tillämpning.
3. Den aktuella spänningen är 220-240V, ~50/60Hz. Av säkerhetsskäl är det inte lämpligt att ansluta flera enheter till ett vägguttag.
4. Var försiktig när du använder barn runt. Låt inte barnen leka med produkten. Låt inte barn eller personer som inte känner till enheten använda den utan tillsyn.
5. VARNING: Den här enheten kan användas av barn över 8 år och personer med nedsatt fysisk, sensorisk eller mental förmåga, eller personer utan erfarenhet eller kunskap om enheten, endast under överinseende av en person som ansvarar för deras säkerhet, eller om de fick instruktioner om säker användning av enheten och är medvetna om de faror som är förknippade med dess funktion. Barn ska inte leka med enheten. Rengöring och underhåll av apparaten ska inte utföras av barn, såvida de inte är över 8 år och dessa aktiviteter utförs under tillsyn.
6. När du är färdig med att använda produkten, kom alltid ihåg att försiktigt ta bort kontakten från eluttaget som håller uttaget med handen. Dra aldrig strömkabeln !!!
7. Anslut aldrig strömkabeln, kontakten eller hela enheten i vattnet. Utsätt aldrig produkten för atmosfärska förhållanden som direkt solljus eller regn etc. Använd aldrig produkten under fuktiga förhållanden.
8. Kontrollera alltid strömkabelns tillstånd. Om strömkabeln är skadad ska produkten vändas till en professionell serviceplats som ska bytas ut för att undvika farliga situationer.
9. Använd aldrig produkten med en skadad strömkabel eller om den tappades eller skadades på något annat sätt eller om det inte fungerar ordentligt. Försök inte reparera den defekta produkten själv eftersom det kan leda till elektrisk stöt. Vänd alltid den skadade enheten till en professionell serviceplats för att reparera den. Alla reparationer kan endast utföras av auktoriserade servicepersonal. Den reparation som gjordes felaktigt kan orsaka farliga situationer för användaren.
-  10. Använd aldrig produkten på eller nära de varma eller varma ytorna eller köksutrustning som den elektriska ugnen eller gasbrännaren.
11. Använd aldrig produkten nära brännbara ämnen.
12. Låt inte sladd hänga över kanten av disken eller vidrör heta ytor.
13. Lämna aldrig produkten ansluten till strömkällan utan tillsyn. Även om användningen avbryts under en kort stund, stäng av den från nätverket, koppla ur strömmen.
14. För att ge ytterligare skydd rekommenderas att man installerar återstartsströmsenhet (RCD) i strömkretsen, med återstående strömstyrka inte över 30 mA. Kontakta professionell elektriker i denna fråga.
15. Använd aldrig denna apparat nära vatten, t ex: Under duschen, i badtunneln eller över



disken fylld med vatten.

16. Om du använder enheten i badrummet efter användning ska du ta ur strömkontakten från uttaget eftersom vatten närhet utgör risk även om enheten är avstängd.

17. Låt inte enheten eller nätadaptern vara våt. Om enheten faller i vatten ska du omedelbart ta ur strömkontakten eller nätadaptern ur uttaget. Om enheten är driven, lägg inte händerna i vattnet. Kontrollera att apparaten har kontrollerats av en behörig elektriker innan du använder den igen.

18. Rör inte enheten eller nätadaptern med våta händer.

19. Enheten måste stängas av efter varje användning.

20. Lämna inte enheten på vägguttaget eller nätaggregatet obevakat.

21. Om enheten använder en nätadapter, täck inte den, eftersom det kan orsaka farlig temperaturökning och kan skada enheten. Anslut alltid strömkabeln till enheten och anslut sedan nätadaptern till eluttaget.

22. Förvara enheten utom räckhåll för barn. Användning av enheterna av barn måste övervakas av vuxna.

23. Nätkabeln får inte röra vid heta delar på enheten och bör inte ligga nära andra värmekällor.

24. Wrap inte den elektriska kabeln runt enheten.

25. Använd inte ett håkrull i badet.

26. Ta inte bort damm eller främmande kroppar från insidan av hårrätaren med vassa föremål.

27. Använd inte utomhus eller där aerosoler används eller där syrgas administreras.

28. Täck inte håkrullet, det kan orsaka ackumulering av värme i sitt inre och det kan orsaka skador eller brand.

29. Hårspray innehåller brandfarliga material. Applicera inte dem när du använder enheten.

30. Använd inte enheten på personer som sover.

31. Enheten kan endast levereras med den spänning som anges på höljet.

32. Placera inte enheten på våta ytor eller kläder under drift.

33. Efter användning, stäng av och koppla ur enheten. Vänta tills enheten svalnar innan du lagrar den.

34. Under driften värms keramiska plattor upp till höga temperaturer. Rör inte varma delar av håkrullet och tillåta inte kontakt med huvudets hud, eftersom det kan orsaka brännskador

35. Enheten är inte konstruerad för att fungera med externa schemaläggare eller separat fjärrkontroll.

#### PRODUKTBESKRIVNING (bild 1):

- |                                        |                                      |
|----------------------------------------|--------------------------------------|
| 1. Strömindikatorlampa                 | 2. På / Avbrytare                    |
| 3. Rätborste                           | 4. Släppknappen                      |
| 5. Krympplattor "ZIG-ZAG"              | 6. 3D-vågplattor                     |
| 7. Byt plåtanslutning                  | 8. 32 mm Curling Tong                |
| 9. 19 mm Curling Tong                  | 10. Comb Guide för 19mm curling tong |
| 11. Spiral Guide för 19mm curling tong |                                      |

#### ANVÄNDNING AV ENHETEN

Innan du kopplar till eller tar bort en bilaga, se till att enheten är avstängd och att bitarna har svalnat.

För att ansluta en bilaga (3) / (7) / (8) / (9), släpp den på metallstången (bild 2) på handtaget och tryck in den ordentligt tills du hör ett "klick". För att ta bort ett fäste (3) / (7) / (8) / (9), håll handtaget och dra långsamt ut fästet när du trycker på frigöringsknappen (4) på baksidan av handtaget. Ändra aldrig heta bilagor.

För byte av fäste (5) / (6) på fästplåtanslutningen (7), håll dem med det fina spetsen (bild 3 - A) och skjut dem ordentligt i fästehusets (7) hus. Se till att de överlägsna och underlägsna plattorna matchar varandra. För att extrahera plåtarna håller du dem med det ljuva spetsen, trycker på båda sidor (bild 3 - B) och drar ut dem från ändplåtanslutningen (7). Ändra aldrig heta bilagor.

Anslut enheten och tryck på strömbrytaren (2), strömindikatorlampan (1) lyser upp. Låt det värmas upp i några minuter. Rör inte de uppvärmda elementen vid användning. Efter användning stäng av och sätt i enheten, låt alla bilagor svalna före lagring.

Straightening Brush attachment:

- Använd Rätborsten på torrt hår och ta en liten hårstrån åt gången. Håll håret stramt och börja vid rötterna, rör borsten längs hela längden av håret. Arbeta smidigt för att undvika att skapa en ås i mitten av sektionen.

Krympplattorna "ZIG-ZAG" eller 3D-vågplattorna:

- Arbeta med torrt hår. Ta upp en sektion av hår, placera den mellan plattorna och stäng sedan plåtarna. Håll enheten stängd i cirka 15 sekunder. Släpp. Därefter vika den andra hårsträngen med den sista vågen som en guide. Arbeta alltid från rötterna till ändarna.

Notera! När du använder apparaten kan du se lite ånga. Oroa dig inte, det kan hår på grund av förångning av hårprodukter (lämnar in hårvård, hårspray etc.) eller överflödigt vatten som förångar i ditt hår.

19 och 32 mm Curling Tong tillbehör:

- Kamma ditt torra hår och dela det i samma strängar före krökning. Tryck på klämspaken och placera änden av strängen mellan klämman och tungan.

- Rulla håret runt tungan från ändarna till den punkt där du vill att krullarna ska börja. Låt inte tungan röra vid hårbotten. Håll tungan på plats i 10 till 15 sekunder.

- För att ta bort hår, tryck på klämspaken för att öppna. För att fixa hårvridningen, vänta tills ditt hår har svalnat innan du hanterar det.

Comb Guide attachment för 19mm curling tong:

För mjuka lockar - som från varmluftsbrännare - använd kamstyrningen med 19 mm krullningspolen. Se till att tungan är cool. Skjut kamstyrningen över tungan.

- Ta upp en hårsträng och rulla runt fästet, håll i ca 15 sekunder och vrid försiktigt bort. Låt ditt hår svalna innan du kammar eller borstar.

Spiral Guide Attachment:

För snäva och välformade lockar, använd Spiral Guide-fästet med 19 mm krullande tungan.

- Se till att tungan är kall. Skjut Spiral Guide över tungan.

- Ta upp en hårsträng på ca 2-3 cm och rulla det försiktigt runt spiralen, håll i ca 15 sekunder och rulla av det försiktigt.

- Låt ditt hår svalna före styling.

## STÅDNING OCH UNDERHÅLL

En gång fränkopplad och avkyld kan apparaten torkas med en fuktig trasa. Se till att det är helt torrt innan du sätter i det igen.

Teknisk data:

Effekt: 50W

Max effekt: 1200W

Spänning: 220-240v ~ 50 / 60Hz

 Vi sköter om miljön. Överlämna förpackningar i kartong till pappersavfall. Polyetylsäckar (PE) slängs i avfallsbehållare för plast. Man bör lämna en gammal apparat till en riktig återvinningscentral, eftersom farliga komponenter i apparaten kan orsaka fara till miljön. En elektrisk apparat bör lämnas för att minska förnyad användning av denna. Om apparaten innehåller batterier, bör man ta bort dem och lämna dem separat till återvinningscentraler.

## SLOVENSKÝ

### BEZPEČNOSTNÉ PODMIENKY DÔLEŽITÉ POKYNY PRE BEZPEČNOSŤ POUŽITIA SI PREČÍTAJTE POZORNE A UCHOVÁVAJTE PRE BUDÚCNOSŤ

Podmienky záruky sú odlišné, ak sa zariadenie používa na komerčné účely.

1. Pred použitím výrobku pozorne prečítajte a dodržujte nasledujúce pokyny. Výrobca nezodpovedá za žiadne škody spôsobené zneužitím.

2. Výrobok sa má používať iba v interiéri. Nepoužívajte výrobok na žiadny účel, ktorý nie je kompatibilný s jeho aplikáciou.

3. Použiteľné napätie je 220-240V, ~50/60Hz. Z bezpečnostných dôvodov nie je vhodné pripojiť viacero zariadení do jednej elektrickej zásuvky.
  4. Pri práci s deťmi buďte opatrní. Nedovoľte deťom hrať s produktom. Nedovoľte deťom alebo ľuďom, ktorí zariadenie nepoznajú, aby ich používali bez dozoru.
  5. **VÝSTRAHA:** Toto zariadenie môže používať deti staršie ako 8 rokov a osoby so zníženými fyzickými, zmyslovými alebo duševnými schopnosťami alebo osoby bez skúseností alebo znalosti prístroja iba pod dohľadom osoby zodpovednej za ich bezpečnosť alebo ak boli poučené o bezpečnom používaní zariadenia a vedia o nebezpečenstvách spojených s jeho prevádzkou. Deti by sa nemali hrať so zariadením. Čistenie a údržbu zariadenia by nemali vykonávať deti, pokiaľ nie sú staršie ako 8 rokov a tieto činnosti sa vykonávajú pod dohľadom.
  6. Po skončení používania výrobku vždy nezabudnite opatrne vytiahnuť zástrčku zo zásuvky, ktorá drží zástrčku rukou. Nikdy nevyťahujte napájací kábel!
  7. Nikdy nevkladajte napájací kábel, zástrčku alebo celé zariadenie do vody. Nikdy nevystavujte výrobok atmosférickým podmienkam, ako je priame slnečné žiarenie alebo dážď atď. Nikdy nepoužívajte výrobok vo vlhkých podmienkach.
  8. Periodicky skontrolujte stav napájacieho kábla. Ak dôjde k poškodeniu napájacieho kábla, produkt by mal byť otočený na profesionálne miesto, ktoré sa má vymeniť, aby sa predišlo nebezpečným situáciám.
  9. Nikdy nepoužívajte výrobok s poškodeným napájacím káblom alebo ak bol iný spôsob spadnutia alebo poškodený, alebo ak nefunguje správne. Nepokúšajte sa opraviť poškodený produkt sami, pretože to môže viesť k úrazu elektrickým prúdom. Poškodené zariadenie vždy odpojte od profesionálneho servisu, aby ste ho mohli opraviť. Všetky opravy môžu vykonávať len autorizovaní servisní pracovníci. Oprava, ktorá bola vykonaná nesprávne, môže spôsobiť používateľovi nebezpečnú situáciu.
- 
10. Nikdy neumiestňujte výrobok na horúce alebo teplé povrchy alebo do blízkosti takých spotrebičov, ako je elektrická rúra alebo plynový horák.
  11. Nikdy nepoužívajte výrobok v blízkosti horľavín.
  12. Nemovajte kábel visieť nad hranou počítačidla alebo dotýkajte sa horúcich povrchov.
  13. Nikdy nenechávajte výrobok pripojený k zdroju napájania bez dozoru. Aj pri krátkom prerušení používania ho vypnite zo siete, odpojte napájanie.
  14. Aby sa zabezpečila dodatočná ochrana, odporúča sa nainštalovať zariadenie na zvyšky prúdu (RCD) v napájacom okruhu, pričom zvyškový prúd nesmie byť väčší ako 30 mA. V tejto záležitosti kontaktujte profesionálneho elektrikára.
  15. Nikdy nepoužívajte toto zariadenie v blízkosti vody, napr. : pod sprchou, v batérii alebo nad umývadlom naplnenou vodou.
  16. Ak používate zariadenie v kúpeľni po použití, vytiahnite sieťovú zástrčku zo zásuvky, pretože blízkosť vody predstavuje riziko, aj keď je zariadenie vypnuté.
  17. Nedovoľte, aby bolo zariadenie alebo napájací adaptér vlhké. Ak sa prístroj dostane do vody, okamžite odpojte sieťovú zástrčku alebo napájací adaptér zo zásuvky. Ak je zariadenie napájané, nedávajte ruky do vody. Pred opätovným použitím skontrolovať

kvalifikovaný elektrikár.

18. Nedotýkajte sa zariadenia ani napájacieho adaptéra mokrými rukami.

19. Po každom použití musí byť zariadenie vypnuté.

20. Nenechávajte prístroj v zásuvke ani v napájacom systéme bez dozoru. 21. Ak zariadenie používa napájací adaptér, nezakrývajte ho, pretože to môže spôsobiť nebezpečný nárast teploty a môže poškodiť zariadenie. Kábel napájacieho adaptéra vždy pripojte k zariadeniu a potom pripojte napájací adaptér k elektrickej zásuvke.

22. Zariadenie uchovávajte mimo dosahu detí. Používanie prístrojov deťmi musí byť vykonávané pod dohľadom dospelých.

23. Sieťový kábel by sa nemal dotýkať horúcich častí zariadenia a nemal by sa nachádzať v blízkosti iných zdrojov tepla.

24. Neohrievajte elektrický kábel okolo zariadenia.

25. Do kúpeľa nepoužívajte vlny na vlny.

26. Neodstraňujte prach ani cudzie telesá z vnútornej strany vysávača vlasov pomocou ostrých predmetov.

27. Nepoužívajte vonku, kde sa používajú aerosóly alebo kde sa podáva kyslík.

28. Nezakrývajte vlasovú curlingovú žehličku, môže spôsobiť nahromadenie tepla vo vnútri a môže spôsobiť poškodenie alebo požiar.

29. Vlasové spreje obsahujú horľavé materiály. Nepoužívajte ich počas používania zariadenia.

30. Nepoužívajte zariadenie na ľudí, ktorí spia.

31. Prístroj sa môže dodávať len s napätím uvedeným na kryte.

32. Počas prevádzky zariadenie neumiestňujte na mokré povrchy alebo oblečenie.

33. Po použití vypnite a odpojte zariadenie. Pred uskladnením počkajte, až sa prístroj ochladí.

34. Počas prevádzky keramické dosky ohriať na vysoké teploty. Nedotýkajte sa horúcich častí vlasového curlingu a nedovoľte, aby sa dotýkala pokožky hlavy, pretože môže spôsobiť popáleniny

35. Zariadenie nie je určené na prácu s externými plánovačmi alebo samostatným systémom diaľkového ovládania.

POPIS PRODUKTU (obrázok 1):

1. Kontrolka napájania

3. Vyrovnávací kefa

5. Lisovacie platne „ZIG-ZAG“

7. Zmeňte upevnenie dosky

9. 19 mm Curling Tong

11. Špirálová vodiaca lišta pre 19mm kliešte

2. Zapínač / vypínač

4. Uvoľňovacie tlačidlo

6. 3D vlnité dosky

8. 32 mm Curling Tong

10. Sprievodca pre 19mm kliešte

POUŽITIE ZARIADENIA

Pred pripojením alebo vybratím prídavného zariadenia sa uistite, že je jednotka vypnutá a že kusy vychladli.

Ak chcete pripojiť nástavec (3) / (7) / (8) / (9), nasuňte ho na kovovú tyč (obrázok 2) rukoväťou a pevne ju zatlačte, až kým nebudete počuť cvaknutie.

Ak chcete odstrániť nástavec (3) / (7) / (8) / (9), držte rukoväť a zatlačením uvoľňovacieho tlačidla (4) na boku rukoväťou pomaly vytiahnite prídavné zariadenie. Nikdy nemeňte horúce prídavné zariadenia.

Pri výmene prídavného zariadenia (5) / (6) na uchytení výmenného taniera (7) ich držte za studený hrot (obr. 3. - A) a zasuňte ich do puzdra prídavného zariadenia (7). Uistite sa, že vrchné a dolné dosky sa zhodujú. Ak chcete dosky vytiahnuť, držte ich za studený hrot, zatlačte na obidve strany (obrázok 3. - B) a vytiahnite ich z držiaka výmennej dosky (7). Nikdy nemeňte horúce prídavné zariadenia. Zapojte zariadenie a zatlačte spínač zapnutý (2), kontrolka napájania (1) sa rozsvieti. Nechajte ho niekoľko minút zahrievať. Počas používania sa vyhrievaných prvkov nedotýkajte. Po použití vypnite zariadenie a nechajte ho pred uskladnením vychladnúť.

Upevnenie kefy rovnanie:

- Použite kefu na vyrovnávanie vlasov na suché vlasy, pričom naraz nasávajúce malé kúsky vlasov. Držiac vlasy napnuté a začínajúce koreňmi, posúvajte kefu po celej dĺžke vlasov. Pracujte hladko, aby ste sa vyhli vytvoreniu hrebeňa v strede sekcie.

Krimpovacie platne „ZIG-ZAG“ alebo 3D vlnové dosky:

- Pracujte so suchými vlasmi. Vezmite časť vlasov, vložte ju medzi platne a potom zatvorte platne. Držte jednotku zatvorenú približne 15 sekúnd. Release. Ďalšie prehnite druhý prameň vlasov pomocou poslednej vlny ako vodičko. Vždy pracujte od koreňov až po konce. Poznámka! Keď používate spotrebič, môžete vidieť pár pary. Neznepokojujte sa, mohlo by to byť spôsobené vyparovaním vlasových prípravkov (vlasová kozmetika, lak na vlasy atď.) Alebo prebytočnej vody, ktorá sa odparuje z vlasov.

Príslušenstvo 19 a 32 mm Curling Tong:

- Pred natáčaním si rozčesávajúce suché vlasy a rozdeľte ich na rovnaké časti. Stlačte upínaciu páku a koniec prameňa umiestnite medzi svorku a kliešte.
- Vlasy otáčajte okolo klieští od konca až po miesto, kde chcete, aby kučery začali. Nedovoľte, aby sa jazyk dotýkal pokožky hlavy. Držte kliešte na mieste 10 až 15 sekúnd.
- Ak chcete vlasy odstrániť, stlačte páčku svorky, aby ste ju otvorili. Pred zapracovaním počkajte, kým vaše vlasy vychladnú.

Príruba pre vodiaci krúžok pre 19mm kliešte:

Pre jemnejšie kučery - ako pri horúcom vzduchu - používajte hrebeňové vedenie s 19mm kliešťovým kliešťom. Uistite sa, že je pero chladné. Posuňte vodiacu lištu hrebeňa cez kliešte.

- Vezmite prameň vlasov a otáčajte okolo prídavného zariadenia, podržte ho asi 15 sekúnd a jemne ho rozviňte. Pred česaním alebo kefovaním nechajte vlasy vychladnúť.

Spriahnutie špirály:

Pre tesné a dobre tvarované kučery použite nástavec špirálovitého vedenia s 19mm kliešťovým kliešťom.

• Uistite sa, že je pero chladné. Posuňte špirálovitú vodiacu lištu cez kliešte.

- Vezmite prameň vlasov asi 2-3 cm a opatrne ho previnúť okolo špirály, držte asi 15 sekúnd a jemne ho rozviňte.

- Pred úpravou nechajte vlasy vychladnúť.

## ČISTENIE A ÚDRŽBA

Po odpojení a ochladení môže byť spotrebič utretý vlhkou handričkou. Pred opätovným zapojením sa uistite, že je úplne suchý.

Technické dáta:

Výkon: 50W

Max. Výkon: 1200 W

Napätie: 220-240V ~ 50 / 60Hz



Starostlivosť o životné prostredie. Kartónový obal odovzdajte do zberných surovín. Polyetylénové vrecká (PE) vyhodte do kontajnera na plast. Opatrebný spotrebič odovzdajte na príslušný zberný dvor, nebezpečné látky spotrebiča môžu predstavovať riziko pre životné prostredie.

Elektrospotrebič odstráňte tak, aby nedochádzalo k jeho ďalšiemu použitiu. Ak sa v spotrebiči nachádzajú batérie, vyberte ich a odovzdajte ich na zberné miesto osobitne. Spotrebič nevyhadzujte do kontajnera na komunálny odpad!

## ITALIANO

CONDIZIONI DI SICUREZZA ISTRUZIONI IMPORTANTI SULLA SICUREZZA DELL'USO  
LEGGERE ATTENTAMENTE E CONSERVARE PER FUTURE RIFERIMENTI

Le condizioni di garanzia sono diverse se il dispositivo viene utilizzato per scopi commerciali.

1. Prima di utilizzare il prodotto, leggere attentamente e rispettare sempre le seguenti istruzioni. Il produttore non è responsabile per eventuali danni dovuti a qualsiasi uso improprio.

2. Il prodotto deve essere utilizzato solo al chiuso. Non utilizzare il prodotto per scopi non compatibili con la sua applicazione.

3. La tensione applicabile è 220-240V, ~50/60Hz. Per motivi di sicurezza non è opportuno collegare più dispositivi a una presa di corrente.
4. si prega di essere prudenti quando si utilizza in giro per i bambini. Non lasciare che i bambini giochino con il prodotto. Non permettere a bambini o persone che non conoscono il dispositivo di usarlo senza supervisione.
5. **AVVERTENZA:** questo dispositivo può essere utilizzato da bambini di età superiore a 8 anni e persone con ridotte capacità fisiche, sensoriali o mentali, o persone senza esperienza o conoscenza del dispositivo, solo sotto la supervisione di una persona responsabile della loro sicurezza, o se sono stati istruiti sull'uso sicuro del dispositivo e sono consapevoli dei pericoli associati al suo funzionamento. I bambini non dovrebbero giocare con il dispositivo. La pulizia e la manutenzione del dispositivo non devono essere eseguite dai bambini, a meno che non abbiano superato gli 8 anni di età e queste attività siano svolte sotto supervisione.
6. Dopo aver terminato di utilizzare il prodotto, ricordarsi sempre di rimuovere delicatamente la spina dalla presa di corrente tenendo la presa con la mano. Non tirare mai il cavo di alimentazione !!!
7. Non mettere mai il cavo di alimentazione, la spina o l'intero dispositivo in acqua. Non esporre mai il prodotto alle condizioni atmosferiche quali luce diretta del sole o pioggia, ecc. Non utilizzare mai il prodotto in condizioni di umidità.
8. Controllare periodicamente le condizioni del cavo di alimentazione. Se il cavo di alimentazione è danneggiato, il prodotto deve essere girato in un luogo di assistenza professionale da sostituire per evitare situazioni pericolose.
9. Non utilizzare mai il prodotto con un cavo di alimentazione danneggiato o se è stato fatto cadere o danneggiato in altro modo o se non funziona correttamente. Non tentare di riparare da soli il prodotto difettoso perché può provocare scosse elettriche. Trasformare sempre il dispositivo danneggiato in un luogo di assistenza professionale per ripararlo. Tutte le riparazioni possono essere eseguite solo da professionisti del servizio autorizzati. La riparazione eseguita in modo errato può causare situazioni pericolose per l'utente.
10. Non mettere mai il prodotto sopra o vicino alle superfici calde o calde o agli elettrodomestici della cucina come il forno elettrico o il bruciatore a gas.
11. Non utilizzare mai il prodotto vicino a combustibili.
12. Non lasciare che il cavo penda sul bordo del contatore o tocchi superfici calde.
13. Non lasciare mai il prodotto collegato alla fonte di alimentazione senza supervisione. Anche quando l'uso viene interrotto per un breve periodo, spegnerlo dalla rete, scollegare l'alimentazione.
14. Per fornire una protezione aggiuntiva, si consiglia di installare un dispositivo di corrente residua (RCD) nel circuito di potenza, con una corrente residua non superiore a 30 mA. Contattare l'elettricista professionista in questa materia.
15. Non utilizzare mai questo dispositivo vicino all'acqua, ad esempio sotto la doccia, nella vasca da bagno o sopra il lavandino pieno d'acqua.
16. Se si utilizza il dispositivo in bagno dopo l'uso, rimuovere la spina di alimentazione dalla presa perché la prossimità dell'acqua presenta rischi, anche se il dispositivo è spento.





17. Non permettere che il dispositivo o l'adattatore di alimentazione si bagnino. Se il dispositivo cade in acqua, rimuovere immediatamente la spina di alimentazione o l'alimentatore dalla presa. Se il dispositivo è alimentato, non mettere le mani in acqua. Far controllare il dispositivo dall'elettricista qualificato prima di riutilizzarlo.
18. Non toccare il dispositivo o l'alimentatore con le mani bagnate.
19. Il dispositivo deve essere spento dopo ogni utilizzo.
20. Non lasciare l'unità alla presa a muro o all'unità di alimentazione incustodita.
21. Se il dispositivo utilizza un adattatore di corrente, non coprirlo, poiché ciò potrebbe causare un pericoloso aumento della temperatura e danneggiare il dispositivo. Collegare sempre il cavo dell'adattatore di alimentazione al dispositivo, quindi collegare l'adattatore di alimentazione alla presa di corrente.
22. Tenere il dispositivo fuori dalla portata dei bambini. L'utilizzo dei dispositivi da parte dei bambini deve essere supervisionato dagli adulti.
23. Il cavo di alimentazione non deve toccare parti calde del dispositivo e non deve essere posizionato vicino ad altre fonti di calore.
24. Non avvolgere il cavo elettrico intorno al dispositivo.
25. Non usare un ferro arricciacapelli nella vasca da bagno.
26. Non rimuovere polvere o corpi estranei dall'interno della piastra per capelli con oggetti appuntiti.
27. Non usare all'aperto o dove vengono utilizzati aerosol o dove viene somministrato ossigeno.
28. Non coprire il ferro arricciacapelli, potrebbe causare l'accumulo di calore al suo interno e potrebbe causare danni o incendi.
29. Gli spray per capelli contengono materiali infiammabili. Non applicarli mentre si utilizza il dispositivo.
30. Non utilizzare il dispositivo su persone che stanno dormendo.
31. Il dispositivo può essere fornito solo con la tensione specificata sull'alloggiamento.
32. Durante il funzionamento, non posizionare il dispositivo su superfici bagnate o vestiti.
33. Dopo l'uso, spegnere e scollegare l'unità. Attendi fino a quando il dispositivo si raffredda prima di riporlo.
34. Durante il funzionamento, le piastre ceramiche si riscaldano fino a temperature elevate. Non toccare le parti calde del ferro arricciacapelli e non consentire il contatto con la pelle della testa, poiché potrebbe causare ustioni.
35. Il dispositivo non è progettato per funzionare con programmatori esterni o sistemi di controllo remoto separati.

DESCRIZIONE DEL PRODOTTO (immagine 1):

- |                                       |                                             |
|---------------------------------------|---------------------------------------------|
| 1. Spia di alimentazione              | 2. Interruttore di accensione / spegnimento |
| 3. Spazzola per raddrizzare           | 4. Pulsante di rilascio                     |
| 5. Piastre di crimpatura "ZIG-ZAG"    | 6. Placche 3D                               |
| 7. Sostituire l'attacco della piastra | 8. 32 mm Tling Curling                      |
| 9. 19 mm Curling Tong                 | 10. Guida a pettine per pinza da 19mm       |
| 11. Guida a spirale per pinza da 19mm |                                             |

## UTILIZZO DEL DISPOSITIVO

Prima di collegare o rimuovere un accessorio, assicurarsi che l'unità sia spenta e che i pezzi si siano raffreddati.

Per collegare un accessorio (3) / (7) / (8) / (9), farlo scorrere sull'asta di metallo (figura 2) dell'impugnatura e premerlo saldamente fino a sentire un "clic".

Per rimuovere un allegato (3) / (7) / (8) / (9), tenere la maniglia e, mentre si preme il pulsante di rilascio (4) sul lato della maniglia, estrarre lentamente l'attacco. Non cambiare mai gli allegati caldi.

Per scambiare un accessorio (5) / (6) sull'attacco della piastra del cambio (7), tenerli per la punta fredda (figura 3. - A) e farli scivolare appropriatamente nell'alloggiamento dell'attacco (7). Assicurarsi che le piastre superiore e inferiore combacino. Per estrarre i piatti, tenerli per la punta fresca, premere su entrambi i lati (figura 3. - B) ed estrarli dall'attacco per piastra del cambio (7). Non cambiare mai gli allegati caldi.

Collegare l'unità e premere l'interruttore (2), la spia di alimentazione (1) si accenderà. Lasciare riscaldare per alcuni minuti. Non toccare gli elementi riscaldati durante l'uso. Dopo l'uso, spegnere e scollegare il dispositivo, lasciare raffreddare tutti gli accessori prima di riporli.

Attacco per spazzola raddrizzante:

- Usa la spazzola per raddrizzare sui capelli asciutti raccogliendo piccoli ciocche alla volta. Tenendo i capelli tesi e iniziando dalle radici, muovi il pennello lungo tutta la lunghezza dei capelli. Lavora agevolmente in modo da evitare di creare una cresta al centro della sezione.

Le piastre di crimpatura "ZIG-ZAG" o le lastre 3D Waveing:

- Lavora con i capelli asciutti. Prendi una ciocca di capelli, mettila tra i piatti e poi chiudi i piatti. Tenere l'unità chiusa per circa 15 secondi. Pubblicazione. Quindi piegare l'altra ciocca di capelli usando l'ultima ondata come guida. Lavorare sempre dalle radici fino alle estremità. Nota! Quando si utilizza l'apparecchio, si potrebbe vedere del vapore. Non preoccuparti, questo potrebbe essere il risultato dell'evaporazione dei prodotti per capelli (cura dei capelli, spray per capelli, ecc.) O dell'acqua in eccesso che sta evaporando dai capelli.

Attacchi per arricciare di 19 e 32 mm:

- Pettina i capelli asciutti e dividili in fili uguali prima di arricciare. Premere la leva del morsetto e posizionare l'estremità del filo tra il morsetto e la pinza.
- Arrotola i capelli attorno alla pinza dalle estremità fino al punto in cui vuoi che i riccioli inizino. Non lasciare che la pinza tocchi il cuoio capelluto. Tenere la pinza in posizione per 10-15 secondi.
- Per rimuovere i capelli, premere la leva del morsetto per aprire. Per aggiustare la torsione dei capelli, attendi che i capelli si siano raffreddati prima di maneggiarli.

Attacco a pettine per pinza da 19mm:

Per i riccioli più delicati, come per l'aria calda, utilizzare la guida a pettine con la pinza per arricciare da 19 mm. Assicurati che la pinza sia fredda. Far scorrere la guida del pettine sulla pinza.

- Prendi una ciocca di capelli e rotola intorno all'attaccatura, tienila per circa 15 secondi e delicatamente srotoli. Lasciare raffreddare i capelli prima di pettinarli o spazzolarli.

Attacco a spirale:

Per arricciature strette e ben sagomate, utilizzare l'attacco della guida a spirale con la pinza per arricciare da 19 mm.

- Assicurati che la pinza sia fredda. Far scorrere la guida a spirale sulla pinza.
- Raccogliere una ciocca di capelli di circa 2-3 cm e arrotolarla delicatamente attorno alla spirale, tenerla per circa 15 secondi e srotolarla delicatamente.
- Lascia raffreddare i capelli prima di metterli in piega.

## PULIZIA E MANUTENZIONE

Una volta scollegato e raffreddato, l'apparecchio può essere pulito con un panno umido. Assicurarsi che sia completamente asciutto prima di ricollegarlo.

Dati tecnici:

Potenza: 50W

Potenza massima: 1200W

Tensione: 220-240 v ~ 50 / 60Hz



Prendersi cura dell'ambiente

Gli imballi di cartone devono essere smaltiti nel contenitore per la carta. I sacchetti di polietilene (PE) vanno gettati nel contenitore per la plastica. L'apparecchio usato deve essere rottamato presso un centro di raccolta autorizzato, poiché contiene elementi pericolosi che potrebbero costituire una minaccia per l'ambiente. I dispositivi elettrici devono essere resi al fine di evitare il loro riutilizzo. Se il dispositivo contiene una batteria, deve essere rimossa e smaltita separatamente in un punto di raccolta.

Non gettare l'apparecchio nei contenitori dei rifiuti urbani!

## БЕЗБЕДНОСНИ УСЛОВИ ВАЖНА УПУТСТВА ЗА БЕЗБЕДНОСТ УПОРАБЕ ПРОЧИТАЈТЕ ПАЖЉИВО И ЗАЈЕДИТЕ ЗА БУДУЋУ РЕФЕРЕНЦИЈУ

Услови гаранције су различити, ако се уређај користи у комерцијалне сврхе.

1. Пре употребе производа, пажљиво прочитајте и увек одговарајте следећим упутствима. Произвођач не одговара за било какву штету због било какве злоупотребе.
2. Производ се користи само у затвореном простору. Немојте користити производ у било коју сврху која није компатибилна са његовом апликацијом.
3. Запоменути напон је 220-240В~, 50/60Хз. Због сигурносних разлога није прикладно повезивање више уређаја са једним утичницом.
4. Потребите превидност приликом употребе око деце. Не дозволите дјецу да се играју с производом. Немојте дозволити деци или људима који не знају уређај да га користе без надзора.
5. **УПОЗОРЕЊЕ:** Овај уређај може користити дјеца старијих од 8 година и особе са смањеним физичким, сензорним или менталним способностима или особама без искуства или знања о уређају, само под надзором особе одговорне за њихову сигурност или ако су упознати са безбедном употребом уређаја и да су свесни опасности повезаних са његовим деловањем. Деца не би требало да се играју са уређајем. Чишћење и одржавање уређаја не смеју да раде деца, осим ако нису старији од 8 година и ове активности се одвијају под надзором.
6. Након што завршите са коришћењем производа, увек запамтите да нежно уклоните утикач из утичнице за држање електричне утичнице са руком. Никада не повлачите кабл за напајање !!!
7. Не стављајте струјни кабл, утикач или читав уређај у воду. Никада не излажите производ атмосферским условима као што су директно сунчево светло или киша итд. Никада не користите производ у влажним условима.
8. Периодично проверите стање напојног кабла. Ако је кабл за напајање оштећен, производ треба окренути на локацију професионалне услуге која треба заменити како би се избегле опасне ситуације.
9. Не користите производ са оштећеним каблом за напајање или ако је пао или оштећен на било који други начин или ако не ради исправно. Не покушавајте сами поправити производ, јер може довести до струјног удара. Увек окрените оштећен уређај на професионалну локацију за поправку. Све поправке могу обављати само овлашћени стручњаци. Поправка која је направљена неправилно може изазвати опасне ситуације за корисника.
10. Не ставите производ на или близу врућих или топлих површина или кухињских апарата као што су електрична пећница или плински горионик.
11. Не користите производ близу врелог материјала.
12. Не дозволите да кабл виси преко ивице бројача или додирује вруће површине.
13. Не остављајте производ прикључен на извор напајања без надзора. Чак и када је употреба прекинута кратко време, искључите га из мреже, искључите напајање.



14. Да би се обезбедила додатна заштита, препоручује се уградња уређаја за остатке (РЦД) у струјном склопу, при чему резидуална струја није већа од 30 мА. Обратите се стручном стручњаку о овом питању.
15. Не користите овај уређај близу воде, нпр. : под тушем, у кади или изнад судопера напуњен водом.
16. Ако користите уређај у купатилу након употребе, уклоните утичницу из утичнице, јер близина воде представља ризик, чак и ако је уређај искључен.
17. Немојте дозволити да се уређај или исправљач мокра. Ако уређај пада у воду, одмах извадите утичницу или адаптер за напајање из утичнице. Ако се уређај напаја, не стављајте руке у воду. Проверите да ли је уређај проверио квалификовани електричар пре него што га поново употребите.
18. Немојте додиривати уређај или адаптер за струју мокрим рукама.
19. Уређај мора бити искључен након сваке употребе.
20. Не остављајте уређај у зидну или напојну јединицу без надзора. 21. Ако уређај користи адаптер за напајање, немојте га покривати, јер то може довести до опасност пораста температуре и може оштетити уређај. Увек прикључите кабл за напајање на уређај, а затим прикључите адаптер за напајање у утичницу.
22. Држите уређај ван домашаја деце. Употребу уређаја од стране деце морају се надгледати одрасли.
23. Кабл за напајање не сме да додирне вруће делове уређаја и не сме се налазити у близини других извора топлоте.
24. Немојте омотати електрични кабл око уређаја.
25. Немојте користити коса за косу у купатилу.
26. Немојте уклањати прашину или страну тело из унутрашњости исправљача косу коришћењем оштрих предмета.
27. Не користите на отвореном или где се користе аеросоли или где се кисеоник примењује.
28. Немојте покривати гвожђе за косу, може изазвати акумулацију топлоте у унутрашњости и може проузроковати оштећења или пожар.
29. Косу за косу садрже запаљиве материјале. Не користите их док користите уређај.
30. Не користите уређај за људе који спавају.
31. Уређај се може испоручити само са напоном наведеним на кућишту.
32. Током рада, не постављајте уређај на влажне површине или одећу.
33. Након употребе, искључите и искључите уређај. Сачекајте док се уређај не охлади пре складиштења.
34. Током рада керамичке плоче загревају на високим температурама. Немојте додиривати вруће делове крављег гвожђа за косу и не дозволити додир са кожом главе, јер може изазвати опекотине.
35. Уређај није дизајниран да ради са спољним распоређивачима или засебним системом даљинског управљача.

ОПИС ПРОИЗВОДА (слика 1):

1. Индикатор напајања

2. Прекидач за укључивање / искључивање

- |                                     |                                     |
|-------------------------------------|-------------------------------------|
| 3. Исправите четкицу                | 4. Отпустите дугме                  |
| 5. Кровне плоче "ЗИГ-ЗАГ"           | 6. ЗД Вавеинг Платес                |
| 7. Цханге Плате Аттацхмент          | 8. 32 мм Цурлинг Тонг               |
| 9. 19 мм Цурлинг Тонг               | 10. Цомб Гуиде за 19мм цурлинг тонг |
| 11. Спирални водич за коврчање 19мм |                                     |

## УСИНГ ТХЕ ДЕВИЦЕ

Пре повезивања или уклањања прикључка, проверите да ли је уређај искључен и да ли су делови охлађени.

Да бисте спојили прикључак (3) / (7) / (8) / (9), гурните га на металну шипку (слика 2) ручке и чврсто је притисните док не зачујете „клик“.

Да бисте уклонили наставак (3) / (7) / (8) / (9), држите ручицу и док притискате дугме за отпуштање (4) на страни ручке, полако извуците наставак. Никада не мијењајте вруће додатке.

Да бисте замијенили наставак (5) / (6) на наставку за промјену плоче (7), држите га за хладни врх (слика 3. - А) и на одговарајући начин их гурните у кућиште прикључка (7). Побрините се да се горња и доња плоча поклапају. Да бисте извукли плоче, држите их за хладни врх, притисните са обе стране (слика 3. - Б) и извуците их из додатка за промену плоче (7). Никада не мијењајте вруће додатке.

Укључите јединицу и притисните прекидач (2), индикатор напајања (1) ће се упалити. Пустите да се загреје неколико минута. Не додирујте загрејане елементе током употребе. Након употребе искључите уређај и ископчајте уређај, оставите све додатке да се охладе пре складиштења.

Причвршћивање четке за равнање:

- Користите четкицу за исправљање косе на сувој коси која истовремено заузима мали прамен длаке. Чврсто држећи косу и почевши од корена, померајте четкицу по целој дужини косе. Радите глатко како бисте избегли стварање гребена у средини секције.

Плоче за кримпирање "ЗИГ-ЗАГ" или ЗД таласне плоче:

- Радите са сувом косом. Узмите део косе, ставите га између плоча и затворите плоче. Држите уређај затвореним око 15 секунди. Издање. Затим савијте други прамен длачица користећи последњи талас као водич. Увек радите од корена до краја.
- Белешка! Када користите апарат, можда ћете видети пар паре. Не брините, то би могло бити због испаравања производа за косу (оставити у коси, лак за косу, итд.) Или вишка воде која испарава из ваше косе.

Прикључци за коврчање 19 и 32 мм:

- Пречешљајте суху косу и подијелите је на једнаке нити прије увијања. Притисните ручицу стезаљке и поставите крај жице између стезаљке и зупца.
- Заврните косу око жлеба од крајева до тачке у којој желите да почну коврче. Не дозволите да тонг додирне ваше власиште. Држите дугме на месту 10 до 15 секунди.
- Да бисте уклонили косу, притисните полуку за отварање. Да бисте поправили увијеност косе, сачекајте да се ваша коса охлади пре руковања.

Прибор за чешаљ за чешљање за 19мм:

- За нежније коврче - као код четкице са врућим зраком - користите водилицу чешљева са 19мм кугличним шиљком. Побрините се да је кугла хладна. Гурните водилицу чешља преко штапа.
- Подигните прамен косе и окрените око причвршћивача, држите око 15 секунди и лагано се одмотајте. Оставите косу да се охлади пре чешљања или четкања.

Спирал Гуиде аттацхмент:

- За уске и добро обликоване увојке, користите спирални навој са 19мм кугличним куглицама.
- Уверите се да је куглица хладна. Гурните спирални водич преко тонг-а.
- Подигните прамен косе од око 2-3 цм и пажљиво га заврните око спирале, држите око 15 секунди и лагано га одмотајте.
- Оставите косу да се охлади пре обликовања.

## ЧИШЋЕЊЕ И ОДРЖАВАЊЕ

Када се искључи и охлади, апарат се може обрисати влажном крпом. Уверите се да је потпуно сува пре него што је поново укључите.

Технички подаци:

Снага: 50В  
 Максимална снага: 1200В  
 Напон: 220-240в ~ 50 / 60Хз



За заштиту животне средине: молимо вас да одвојите картонске кутије и пластичне кесе и одложите их у одговарајуће канте за смеће. Коришћени уређај треба да буде испоручен на наменске сакупљане тачке због оштрих компоненти, што може утицати на животну средину. Немојте одлагати овај уређај у заједничку корпу за отпатке.

## SIKKERHEDSBETINGELSER VIGTIGE INSTRUKTIONER VEDRØRENDE

SIKKERHEDSVEJLEDNING Læs venligst omhyggeligt og hold dig til fremtidige referencer  
Garantibetingelserne er forskellige, hvis enheden bruges til kommercielt formål.

1. Ved at bruge produktet skal du læse omhyggeligt og altid overholde nedenstående anvisninger. Fabrikanten er ikke ansvarlig for eventuelle skader på grund af misbrug.
2. Produktet må kun bruges indendørs. Brug ikke produktet til noget formål, der ikke er kompatibelt med dets anvendelse.
3. Den gældende spænding er 220-240V, ~50/60Hz. Af sikkerhedsmæssige grunde er det ikke hensigtsmæssigt at tilslutte flere enheder til et stikkontakt.
4. Vær forsigtig, når du bruger omkring børn. Lad ikke børnene lege med produktet. Lad ikke børn eller personer, som ikke kender enheden, bruge den uden tilsyn.
5. ADVARSEL: Denne enhed kan anvendes af børn over 8 år og personer med nedsat fysisk, sensorisk eller mental kapacitet eller personer uden erfaring eller kendskab til enheden, kun under tilsyn af en person, der er ansvarlig for deres sikkerhed, eller hvis de blev instrueret om sikker brug af enheden og er opmærksomme på de farer, der er forbundet med dets drift. Børn skal ikke lege med enheden. Rengøring og vedligeholdelse af apparatet bør ikke udføres af børn, medmindre de er over 8 år, og disse aktiviteter udføres under tilsyn.
6. Hvis du er færdig med at bruge produktet, skal du altid huske at tage stikket forsigtigt ud af stikkontakten, der holder stikket ud med hånden. Træk aldrig strømkablet !!!
7. Under aldrig strømkablet, stikket eller hele enheden i vandet. Udsæt aldrig produktet under de atmosfæriske forhold som direkte sollys eller regn osv. Brug aldrig produktet under fugtige forhold.
8. Kontrollér strømkabelens tilstand. Hvis strømkablet er beskadiget, skal produktet drejes til et professionelt servicested, der skal udskiftes for at undgå farlige situationer.
9. Brug aldrig produktet med et beskadiget strømkabel, eller hvis det blev tabt eller beskadiget på nogen anden måde, eller hvis det ikke fungerer korrekt. Forsøg ikke at reparere det defekte produkt selv, da det kan føre til elektrisk stød. Skift altid den skadede enhed til en professionel serviceplacering for at reparere den. Alle reparationer kan kun udføres af autoriserede servicepersonale. Den reparation, der blev udført forkert, kan medføre farlige situationer for brugeren.
10. Udsæt aldrig produktet på eller tæt på de varme eller varme overflader eller køkkenudstyr som den elektriske ovn eller gasbrænder.
11. Brug aldrig produktet tæt på brændbare stoffer.
12. Lad ikke ledningen hænge over kanten af tælleren eller røre varme overflader.
13. Lad aldrig produktet forbinde til strømkilden uden tilsyn. Selv når brugen afbrydes i kort tid, skal du slukke for den fra netværket, tag stikket ud af stikkontakten.
14. For at give yderligere beskyttelse anbefales det at installere reststrømmen (RCD) i strømkredsløbet, med reststrøm ikke mere end 30 mA. Kontakt professionel elektriker i denne sag.





15. Brug aldrig denne enhed tæt på vand, fx .: Under bad, i badetube eller over vask fyldt med vand.
16. Hvis du bruger enheden i badeværelset efter brug, skal du tage stikket ud af stikkontakten, fordi vand nærhed udgør risiko, selvom enheden er slukket.
17. Lad ikke enheden eller strømforsyningen være våd. Hvis enheden falder i vand, skal du straks tage stikket eller strømadapteren ud af stikkontakten. Hvis enheden er tilsluttet, må du ikke lægge hænder i vandet. Få enheden kontrolleret af en autoriseret elektriker, inden du bruger den igen.
18. Rør ikke ved enheden eller strømforsyningen med våde hænder.
19. Enheden skal slukke efter hver brug.
20. Forlad ikke apparatet til stikkontakten eller strømforsyningen uden opsyn.
21. Hvis enheden bruger en strømadapter, må den ikke dækkes, da det kan forårsage en farlig temperaturstigning og kan beskadige enheden. Tilslut altid netadapterkablet til enheden, og tilslut derefter netadapteren til stikkontakten.
22. Hold enheden utilgængelig for børn. Brug af enhederne af børn skal overvåges af voksne.
23. Strømledningen må ikke berøre varme dele af enheden og bør ikke være placeret i nærheden af andre varmekilder.
24. Sæt ikke elektrisk ledning rundt om enheden.
25. Brug ikke et hår krøllejern i badet.
26. Fjern ikke støv eller fremmedlegemer fra indersiden af hårrøret ved hjælp af skarpe genstande.
27. Brug ikke udendørs eller hvor der anvendes aerosoler eller hvor der gives ilt.
28. Undgå at dække håret krøllejern, det kan forårsage opvarmning af varme i sit indre, og det kan forårsage skader eller ild.
29. Hårspray indeholder brændbare materialer. Anvend ikke dem, når du bruger enheden.
30. Brug ikke enheden til personer, der sover.
31. Enheden kan kun leveres med den spænding, der er angivet på huset.
32. Under drift må apparatet ikke anbringes på våde overflader eller tøj.
33. Efter brug skal du slukke og tage stikket ud af stikkontakten. Vent, indtil enheden køler ned før opbevaring.
34. Under driften opvarmes keramiske plader op til høje temperaturer. Rør ikke på varme dele af hårkronet og lad ikke hovedet være i kontakt med huden, da det kan forårsage forbrændinger
35. Enheden er ikke udformet til at fungere sammen med eksterne planlæggere eller separat fjernbetjeningssystem.

PRODUKTBESKRIVELSE (billede 1):

- |                                         |                                       |
|-----------------------------------------|---------------------------------------|
| 1. Strømindikatorlampe                  | 2. Til / Fra-omskifter                |
| 3. Lette børste                         | 4. Udløserknap                        |
| 5. Krympeplader "ZIG-ZAG"               | 6. 3D Waveing Plates                  |
| 7. Skift Plate Attachment               | 8. 32 mm Curling Tong                 |
| 9. 19 mm Curling Tong                   | 10. Comb Guide til 19 mm curling tong |
| 11. Spiral Guide til 19 mm curling tong |                                       |

## ANVENDELSE AF ENHEDEN

Før du tilslutter eller fjerner en vedhæftning, skal du sørge for, at enheden er slukket, og at stykkerne er afkølet.

For at tilslutte en vedhæftning (3) / (7) / (8) / (9) skal du glide den på håndtagets metalstang (billede 2) og trykke den fast indtil du hører et "klik".

For at fjerne en vedhæftning (3) / (7) / (8) / (9) skal du holde håndtaget og trække fast vedhæftningen langsomt, mens du trykker på udløserknappen (4) på siden af håndtaget. Du må aldrig ændre varme vedhæftede filer.

For at bytte en vedhæftning (5) / (6) på omskifterpladefastgørelsen (7) skal du holde dem med det kolde spids (billede 3. - A) og glide dem korrekt i fastgørelsesindretningens (7) hus. Sørg for, at de overlegne og dårlige plader passer sammen. For at udtække pladerne skal du holde dem med det kolde spids, tryk på begge sider (billede 3. - B) og træk dem ud af omskifterpladen (7). Du må aldrig ændre varme vedhæftede filer.

Sæt enheden i og tryk på tændingen (2), strømindikatorlampen (1) lyser op. Lad det varme op i nogle minutter. Rør ikke de opvarmede elementer under brug. Efter brug sluk og tilslut apparatet, lad alle vedhæftede filer køle af inden opbevaring.

### Straightening Brush attachment:

- Brug ridseborsten på tørt hår og tag en lille hårstreng ad gangen. Hold håret stramt og begynder ved rødderne, flyt børsten langs hele længden af håret. Arbejd glat for at undgå at skabe en højderyg i midten af sektionen.

### Krympepladerne "ZIG-ZAG" eller 3D Waveing-pladerne:

- Arbejd med tørt hår. Tag et stykke hår op, læg det mellem pladerne og luk derefter pladerne. Hold enheden lukket i ca. 15 sekunder. Frigøre. Næste fold den anden hårstreng med den sidste bølge som en vejledning. Altid arbejde fra rødderne til enderne. Bemærk! Når du bruger apparatet, kan du måske se noget damp. Vær ikke bekymret, det kan det på grund af fordampning af hårprodukter (efterladt hårpleje, hårspray osv.) Eller overskydende vand, som fordamper, danner dit hår.

### 19 og 32 mm Curling Tong vedhæftede filer:

- Kam dit tørre hår og opdel det i lige tråde inden krøllning. Tryk klemspaken og sæt endeens ende mellem klemmen og tangen.
- Rul håret rundt om tungen fra enderne til det punkt, hvor du vil have krøllerne til at begynde. Lad ikke tungen røre ved din hovedbund. Hold tungen på plads i 10 til 15 sekunder.
- For at fjerne hår, skal du trykke på klemspaken for at åbne. For at rette håret twist, vent indtil dit hår er afkølet før håndtering.

### Kombideguide til 19 mm krølletål:

For blidere krøller - som fra varmluftsbruser - brug kamstyret med 19 mm krøllehalsen. Sørg for, at tungen er cool. Skub kamstyret over tungen.

- Tag en hårstreng og rul rundt fastgørelsen, hold den i ca. 15 sekunder og luk forsigtigt. Lad dit hår afkøle før kamning eller børstning.

### Spiral Guide vedhæftet fil:

For stramme og velformede krøller skal du bruge skruen til spiralguide med 19 mm krøllende tunge.

- Sørg for, at tungen er kølig. Skub den spirale guide over tungen.
- Tag en hårstreng på omkring 2-3 cm og rul det omhyggeligt rundt om spiralen, hold den i ca. 15 sekunder og tag den forsigtigt ud.
- Lad dit hår afkøle før styling.

## RENGØRING OG VEDLIGEHOLDELSE

Når stikket er taget af og afkølet, kan apparatet tørres af med en fugtig klud. Sørg for, at den er helt tør, inden du sætter den i igen.

### Teknisk data:

Effekt: 50 W

Maksimal effekt: 1200W

Spænding: 220-240v ~ 50 / 60Hz



Af hensyn til miljøet. Venligst overfor papemballage til affaldspapir. Hald polyethylenposer (PE) i plastbeholderen Slidt enhed skal returneres til det relevante punkt opbevaring, fordi det er farligt i enheden ingredienser kan udgøre en trussel for miljøet. Den elektriske enhed skal overleveres for at bibranse dets genanvendelse og brug. Hvis i enheden der er batterier, fjern dem og vende tilbage til punktet opbevares separat.

## УКРАЇНЬСЬКА

## УМОВИ БЕЗПЕКИ ВАЖЛИВІ ІНСТРУКЦІЇ З БЕЗПЕКИ ВИКОРИСТАННЯ ЗАПРОШУЄТЬСЯ ПОВИННІ ЗАПОВНЮВАННЯ ТА ЗАБЕЗПЕЧЕННЯ ДЛЯ МАЙБУТНЬОГО СПИСКУ

Гарантійні умови відрізняються, якщо пристрій використовується для комерційного використання.

1. Перед використанням продукту уважно прочитайте та завжди дотримуйтесь

наступних інструкцій. Виробник не несе відповідальності за будь-які збитки, пов'язані з будь-яким неправильним використанням.

2. Продукт використовується тільки в приміщенні. Не використовуйте виріб будь-якою метою, яка не сумісна з її застосуванням.

3. Придатна напруга 220-240В, ~50/60Гц. З міркувань безпеки не варто підключати кілька пристроїв до однієї розетки.

4. Будьте обережні, коли використовуєте навколо дітей. Не дозволяйте дітям грати з продуктом. Не дозволяйте дітям або людям, які не знають пристрій, користуватися ним без нагляду.

5. WARNING: Цей пристрій може бути використано дітьми старше 8 років і осіб з обмеженими фізичними, сенсорними або розумовими здібностями або особами без досвіду або знань пристрої, тільки під наглядом особи, відповідальної за їх безпеку, або якщо вони отримали інструкції щодо безпечного використання пристрою та знають про небезпеку, пов'язану з її роботою. Діти не повинні грати з пристроєм. Очищення та обслуговування пристрою не повинні здійснюватися дітьми, якщо вони не старше 8 років, і ці заходи здійснюються під наглядом.

6. Після закінчення використання виробу завжди пам'ятайте, що обережно витягніть штепсель з розетки, яка тримає розетку рукою. Ніколи не тягайте силовий кабель !!!

7. Ніколи не кладіть кабель живлення, штепсель або весь пристрій у воду. Ніколи не піддавайте виріб атмосферним умовам, таким як прямий сонячний світло чи дощ тощо. Ніколи не використовуйте виріб у вологих умовах.

8. Періодично перевірте стан живлення кабелю. Якщо кабель живлення пошкоджений, продукт повинен бути повернутий до професійного місця служби, щоб його замінити, щоб уникнути небезпечних ситуацій.

9. Ніколи не використовуйте виріб з пошкодженим кабелем живлення або якщо він був скинутий або пошкоджений будь-яким іншим способом або якщо він не працює належним чином. Не намагайтеся самостійно відремонтувати дефектний продукт, оскільки це може призвести до ураження електричним струмом. Завжди повертайте пошкоджений пристрій у професійне місце служби, щоб відновити його. Всі ремонтні роботи можуть виконувати лише авторизовані фахівці з обслуговування. Неправильний ремонт може призвести до небезпечних ситуацій для користувача.

10. Ніколи не кладіть виріб на гарячі або теплі поверхні або на кухонні прилади, такі як електрична духовка або газовий пальник.

11. Ніколи не використовуйте продукт, близький до горючих речовин.

12. Не дозволяйте шнуру висіти над краєм лічильника або доторкатися до гарячих поверхонь.

13. Ніколи не залишайте пристрій підключеним до джерела живлення без нагляду. Навіть коли пристрій переривається на короткий час, відключіть його від мережі, відключіть живлення.

14. Щоб забезпечити додатковий захист, рекомендується встановити пристрій залишкового струму (РКД) в силовій ланцюзі, а залишковий струм не повинен перевищувати 30 мА. Зв'яжіться з професійним електриком у цьому питанні.



15. Ніколи не використовуйте цей пристрій поблизу води, наприклад: під душем, у ванній або над раковиною, заповненою водою.

16. Якщо після використання використовувати пристрій у ванній кімнаті, вийміть штепсель із розетки, оскільки близькість води призводить до ризику, навіть якщо пристрій вимкнено.

17. Не дозволяйте пристрою або адаптеру живлення вологим. Якщо пристрій потрапить у воду, негайно вийміть штепсель або блок живлення з гнізда. Якщо пристрій живиться, не кладіть руки в воду. Перевірте пристрій кваліфікованим електриком, перш ніж використовувати його знову.

18. Не торкайтесь пристрою або адаптера живлення мокрими руками.

19. Пристрій повинен бути вимкнений після кожного використання.

20. Не залишайте пристрій на розетку або блок живлення без нагляду. 21. Якщо пристрій використовує адаптер живлення, не покривайте його, оскільки це може призвести до небезпечного підвищення температури та може пошкодити пристрій.

Завжди підключіть кабель адаптера живлення до пристрою, а потім підключіть адаптер живлення до розетки.

22. Тримайте пристрій недоступним для дітей. Використання пристроїв дітьми повинно контролюватися дорослими.

23. Шнур живлення не повинен торкатися гарячих частин пристрою і не повинен розташовуватися поблизу інших джерел тепла.

24. Не обертайте електричний кабель навколо пристрою.

25. Не використовуйте завивки волосся у ванні.

26. Не знімайте пил та сторонні тіла з внутрішньої частини випрямляча волосся за допомогою гострих предметів.

27. Не використовуйте на відкритому повітрі або там, де використовуються аерозолі, або коли вводять кисень.

28. Не накривайте зачіска для волосся, це може спричинити накопичення тепла в його інтер'єрі, і це може спричинити пошкодження або пожежу.

29. Волосся для волосся містять легкозаймисті матеріали. Не застосовуйте їх під час використання пристрою.

30. Не використовуйте пристрій людям, які сплять.

31. Пристрій може поставлятися лише з напругою, вказаною на корпусі.

32. Під час роботи не кладіть пристрій на мокрих поверхнях або в одязі.

33. Після використання вимкніть та від'єднайте пристрій. Почекайте, поки пристрій охолоне, перш ніж зберігати.

34. Під час експлуатації керамічні плити нагріваються до високих температур. Не торкайтесь гарячих частин завивки волосся та не допускайте контакту з шкірою голови, тому що це може спричинити опіки

35. Пристрій не призначений для роботи з зовнішніми планувальниками або окремою системою дистанційного керування.

ОПИС ПРОДУКЦІЇ (малюнок 1):

1. Індикатор живлення

3. Випрямлення щітки

2. Вмикач / вимикач

4. Відпустіть кнопку

5. Обтискні пластини «ZIG-ZAG»

7. Змінити вставку пластини

9. 19 мм Керлінг Тонг

11. Спіральний посібник для 19-мм вигину

6. 3D хвильові пластини

8. 32 мм Керлінг Тонг

10. Гребне керівництво для 19мм згинання

## ВИКОРИСТАННЯ ПРИСТРОЮ

Перед підключенням або зняттям насадки переконайтеся, що прилад вимкнений, а деталі охололи.

Щоб підключити насадку (3) / (7) / (8) / (9), просуньте її на металевий стрижень (малюнок 2) ручки і міцно притисніть її, доки не почуєте «клацання».

Щоб зняти насадку (3) / (7) / (8) / (9), утримуйте ручку, і, натиснувши на фіксатор (4) на стороні ручки, повільно витягніть кріплення. Ніколи не змінюйте гарячі вкладення.

Щоб поміняти насадку (5) / (6) на насадку (7) змінної пластини, тримайте їх за прохолодний наконечник (малюнок 3. - А) і відповідним чином посуňte їх у корпус кріплення (7). Переконайтеся, що верхній та нижній пластини збігаються разом. Щоб витягти пластини, тримайте їх за прохолодний наконечник, натисніть на обидві сторони (малюнок 3. - В) і витягніть їх із насадки пластини (7). Ніколи не змінюйте гарячі вкладення.

Підключіть прилад і натисніть на перемикач (2), загориться індикатор живлення (1). Дайте йому нагрітися протягом декількох хвилин. Під час використання не торкайтеся нагрітих елементів. Після використання вимкніть і вимкніть пристрій, дайте всім приладам охолонути перед зберіганням.

Насадка для випрямлення кистей:

- Використовуйте кисть для випрямлення на сухому волоссі, що забирає невелику пасмо волосся за один раз. Тримайте волосся туго і починаючи з коріння, переміщайте щітку по всій довжині волосся. Працюйте гладко, щоб уникнути створення хребта в середині розділу.

Обжимні пластини «ZIG-ZAG» або 3D хвильові пластини:

- Робота з сухим волоссям. Візьміть частину волосся, помістіть її між пластинами і закрийте. Тримайте пристрій закритим протягом приблизно 15 секунд. Випуск Далі складіть іншу пасмо волосся, використовуючи останню хвилю в якості орієнтира. Завжди працюйте від коренів до кінців.

Примітка! Коли ви використовуєте прилад, ви можете побачити пару. Не хвилюйтеся, це може бути через випаровування продуктів волося (залишити в догляд за волоссям, лак для волосся і т.д.) або надлишок води, яка випаровується з вашого волосся.

Насадки для керлінга 19 і 32 мм:

- Розчешіть сухе волосся і розділіть його на рівні пряди перед згинанням. Натисніть на затискний важіль і помістіть кінець нитки між затискачем і зубцем.

- Прокрутіть волосся навколо тунгу від кінців до місця, де ви хочете почати завитки. Не дозволяйте тунгу торкнутися вашого голови.

Тримайте тонг на місці протягом 10-15 секунд.

- Для видалення волосся натисніть на важіль затиску, щоб відкрити його. Щоб зафіксувати завихрення волосся, зачекайте, доки волосся не охолоне перед обробкою.

Насадка для ядерного гвинта на 19 мм

Для більш м'яких локонів - як і від щітки з гарячим повітрям - використовуйте напрямник гребінця з 19-мм вигином. Переконайтеся, що тунг прохолодний. Посуньте гребінь гребінця по гвинті.

- Візьміть пасмо волосся і оберніть його навколо кріплення, тримайте близько 15 секунд і обережно розведіть. Дозвольте волоссю охолонути перед розчісуванням або щипанням.

Вкладення Spiral Guide:

Для щільних та добре сформованих локонів використовуйте кріплення Spiral Guide з 19-мм зубцями.

- Переконайтеся, що шпунт прохолодний. Посуньте Спіральний посібник по тунгу.

- Візьміть пасмо волосся довжиною 2-3 см і обережно прокрутіть навколо спіралі, утримуйте її приблизно 15 секунд і обережно розведіть.

- Перед укладанням волосся потрібно охолонути.

## ОЧИЩЕННЯ ТА ОБСЛУГОВУВАННЯ

Після відключення та охолодження прилад можна витерти вологою ганчіркою. Переконайтеся, що він повністю висохнути, перш ніж знову під'єднати його.

Технічні дані:

Потужність: 50Вт

Максимальна потужність: 1200 Вт

Напруга: 220-240В ~ 50 / 60Гц



У інтересах навколишнього середовища. Будь ласка, віддайте картонну упаковку в місце збору мукулатури. Поліетиленові мішки (PE) викинути в смітник для пластику. Відпрацьований пристрій повинен бути відправлений у відповідну точку зберігання, тому що в пристрої є небезпечні інгредієнти, які можуть становити загрозу навколишньому середовищу. Електричний пристрій потрібно повернути так, щоб обмежити його повторне використання. Якщо у пристрої є батарейки, то потрібно їх витягнути і віддати до відповідного пункту.

# KARTA GWARANCYJNA

WARUNKI GWARANCJI obowiązują na terenie Rzeczypospolitej Polskiej

Adler Sp. z o.o. ul. Orдона 2a 01-237 Warszawa zapewnia Użytkownika o dobrej jakości sprzętu, na który wydana jest niniejsza karta gwarancyjna i udziela 24 miesięcznej gwarancji, która liczy się od daty zakupu sprzętu. Usługi gwarancyjne świadczone są po okazaniu prawidłowo wypełnionej karty gwarancyjnej i dowodu zakupu (kopii paragonu lub faktury VAT). Wady lub uszkodzenia sprzętu ujawnione w okresie gwarancji usuwane będą bezpłatnie przez Serwis Centralny. W przypadku zakupu sprzętu przez przedsiębiorcę (faktura VAT) okres gwarancji wynosi 12 miesięcy. UWAGA: Sprzęt przeznaczony jest wyłącznie do użytku domowego. Naprawami gwarancyjnymi nie są objęte czynności związane z odkamienianiem, konserwacją, czyszczeniem urządzenia oraz części i akcesoria ulegające zużyciu przy normalnym użytkowaniu. Gwarancja nie obejmuje mechanicznych uszkodzeń sprzętu oraz wad i uszkodzeń wynikłych wskutek:

- niewłaściwego lub niezgodnego z instrukcją użytkowania, przechowywania i konserwacji;
- ingerencji nieautoryzowanego serwisu, samowolnych napraw, przeróbek i zmian konstrukcyjnych;
- użycia niewłaściwych materiałów eksploatacyjnych.
- uszkodzeń mechanicznych, termicznych, chemicznych i powstałych na skutek przepięcia w sieci.
- karta gwarancyjna jest nieważna bez daty zakupu, pieczęci sprzedającego i kopii dokumentu zakupu.
- gwarancją nie są objęte elementy eksploatacyjne i akcesoria w tym: elementy szklane (np. dzbanki, talerze), sznury przyłączeniowe, sieciowe, żarówki, baterie, nożyki i folie do urządzeń tnących, nasadki miksujące, trzepaki, mieszaki, ssawkoszczotki, rury, węże, kubki miksujące, głowice tnące i sita.

Reklamowany sprzęt jest dostarczany do Serwisu Centralnego przez Klienta w stanie kompletnym i odpowiednio zabezpieczony na czas transportu. Po dokonanej naprawie reklamowany sprzęt odbierany jest z Serwisu Centralnego przez Klienta.

Termin usunięcia wady może zostać wydłużony o czas potrzebny do importu niezbędnych części, nie dłuższy niż 30 dni roboczych. W każdym takim przypadku warsztat serwisowy powiadomi klienta o wydłużeniu terminu naprawy gwarancyjnej. W związku z koniecznością sprowadzenia części zamiennych i poinformuje o nowym terminie usunięcia wady.

W przypadku stwierdzenia usterki należy ją zgłosić w punkcie sprzedaży lub w Serwisie Centralnym, ul. Orдона 2A, 01-237 Warszawa, tel. 728-595-006 lub e-mail: [serwis@adler.com.pl](mailto:serwis@adler.com.pl).

W zgłoszeniu proszę podać swój adres, nr telefonu i opis usterki. Do reklamacji konieczne jest dołączenie kopii dokumentu zakupu.

Gwarancja nie wyłącza ani nie ogranicza oraz nie zawiesza uprawnień kupującego wynikających z przepisów o rękojmi za wady rzeczy sprzedanej.

SERWIS CENTRALNY  
01-237 Warszawa ul.Orдона 2A  
tel. 728 - 595 - 006

[serwis@adler.com.pl](http://serwis@adler.com.pl) [www.adler.com.pl](http://www.adler.com.pl)

.....  
(data sprzedaży)

.....  
(pieczęć sklepu i podpis sprzedawcy)

adnotacje serwisu:



## W trosce o środowisko..

Opakowania kartonowe prosimy przekazać na makulaturę. Worki polietylenowe (PE) wrzucać do pojemnika na plastik Zużyte urządzenie należy oddać do odpowiedniego punktu składowania, gdyż znajdujące się w urządzeniu niebezpieczne składniki mogą stanowić zagrożenie dla środowiska. Urządzenie elektryczne należy oddać tak aby ograniczyć jego ponowne użycie i wykorzystanie. Jeżeli w urządzeniu znajdują się baterie należy je wyjąć i oddać do punktu składowania osobno.



**Urządzenia nie wyrzucać do pojemnika na odpady komunalne!!**



OGÓLNE WARUNKI BEZPIECZEŃSTWA  
WAŻNE INSTRUKCJE DOTYCZĄCE BEZPIECZEŃSTWA UŻYTKOWANIA  
PRZECZYTAJ UWAŻNIE I ZACHOWAJ NA PRZYSZŁOŚĆ

1. Przed rozpoczęciem użytkowania urządzenia przeczytać instrukcję obsługi i postępować według wskazówek w niej zawartych. Producent nie odpowiada za szkody spowodowane użytkowaniem urządzenia niezgodnie z jego przeznaczeniem lub niewłaściwą jego obsługą.
2. Urządzenie służy wyłącznie do użytku domowego. Nie używać do innych celów, niezgodnych z jego przeznaczeniem.
3. Urządzenie należy podłączyć wyłącznie do gniazdka z uziemieniem 220-240V, ~50/60Hz.

W celu zwiększenia bezpieczeństwa użytkowania do jednego obwodu prądu nie należy równocześnie włączać wielu urządzeń elektrycznych.

4. Należy zachować szczególną ostrożność podczas korzystania z urządzenia, gdy w pobliżu przebywają dzieci. Nie należy dopuszczać dzieci do zabawy urządzeniem nie pozwól dzieciom ani osobom nie zaznajomionym z urządzeniem na jego użytkowanie.
5. **OSTRZEŻENIE:** Niniejszy sprzęt może być użytkowany przez dzieci powyżej 8 roku życia oraz osoby o ograniczonej zdolności fizycznej, czuciowej lub psychicznej, lub osoby nie mające doświadczenia lub znajomości sprzętu, jeśli odbywa się to pod nadzorem osoby odpowiadającej za ich bezpieczeństwo lub zostały im udzielone wskazówki na temat bezpiecznego użytkowania urządzenia i mają świadomość niebezpieczeństwa związanego z jego użytkowaniem. Dzieci nie powinny bawić się sprzętem. Czyszczenie i konserwacja urządzenia nie powinna być wykonywana przez dzieci, chyba że są powyżej 8 roku życia a czynności te są wykonywane pod nadzorem.
6. Zawsze po zakończeniu używania, wyjmij wtyczkę z gniazda zasilającego poprzez przytrzymanie gniazdka ręką. **NIE** ciągnąć za sznur sieciowy.
7. Nie zanurzać kabla, wtyczki oraz całego urządzenia w wodzie lub innej cieczy. Nie wystawiaj urządzenia na działanie warunków atmosferycznych (deszczu, słońca, etc.) ani nie używaj w warunkach podwyższonej wilgotności (łazienki, wilgotne domki kempingowe).
8. Okresowo sprawdzaj stan przewodu zasilającego. Jeżeli przewód zasilający jest uszkodzony, to powinien on być wymieniony przez specjalistyczny zakład naprawczy w celu uniknięcia zagrożenia.
9. Nie używaj urządzenia z uszkodzonym przewodem zasilającym lub jeśli zostało upuszczone lub uszkodzone w jakikolwiek inny sposób lub nieprawidłowo pracuje. Nie naprawiaj urządzenia samodzielnie, gdyż grozi to porażeniem. Uszkodzone urządzenie oddaj do właściwego punktu serwisowego w celu sprawdzenia lub dokonania naprawy. Wszelkich napraw mogą dokonywać wyłącznie uprawnione punkty serwisowe. Nieprawidłowo wykonana naprawa może spowodować poważne zagrożenie dla

użytkownika.

10. Należy stawiać urządzenie na chłodnej stabilnej, równej powierzchni, z dala od nagrzewających się urządzeń kuchennych jak: kuchenka elektryczna, palnik gazowy, itp...

11. Nie korzystać z urządzenia w pobliżu materiałów łatwopalnych.

12. Przewód zasilania nie może zwisać poza krawędź stołu lub dotykać gorących powierzchni.

13. Nie wolno pozostawiać włączonego urządzenia ani zasilacza do gniazdka bez nadzoru.

14. Do zapewnienia dodatkowej ochrony, wskazane jest zainstalowanie w obwodzie elektrycznym, urządzenia różnicowoprądowego (RCD) o znamionowym prądzie różnicowym nie przekraczającym 30 mA. W tym zakresie należy zwrócić się do specjalisty elektryka.



15. Nie wolno używać urządzenia w pobliżu wody np.: pod prysznicem, w wannie ani nad umywalką z wodą.

16. Gdy urządzenie jest używana w łazience, po użyciu go wyjąć wtyczkę z gniazdka, gdyż bliskość wody stanowi zagrożenie nawet wtedy, kiedy urządzenie jest wyłączone.

17. Nie dopuszczać do zamoczenia urządzenia ani zasilacza. W przypadku, gdy urządzenie wpadnie do wody, natychmiast wyciągnąć wtyczkę lub zasilacz z gniazdka sieciowego. Nie wolno wkładać rąk do wody, gdy urządzenie jest włączone do sieci. Przed ponownym użyciem musi być ono sprawdzone przez wykwalifikowanego elektryka.

18. Nie wolno chwytać urządzenia ani zasilacza mokrymi dłońmi.

19. Urządzenie należy wyłączać każdorazowo przy odkładaniu go.

20. Nie wolno pozostawiać włączonego urządzenia ani zasilacza do gniazdka bez nadzoru.

21. Jeżeli urządzenie wykorzystuje zasilacz, nie przykrywaj go, ponieważ mogłoby to doprowadzić do niebezpiecznego wzrostu temperatury i uszkodzenia urządzenia. Zawsze, jako pierwszą wkładaj wtyczkę do gniazda zasilania w urządzeniu a następnie zasilacz do gniazda sieciowego.

22. Przechowywać urządzenie poza zasięgiem dzieci. Użytkowanie urządzenia przez dzieci musi być nadzorowane przez dorosłych.

23. Przewód zasilający nie powinien dotykać rozgrzanych części urządzenia oraz nie powinien znajdować się w pobliżu innych źródeł ciepła.

24. Nie wolno owijać kablem elektrycznym urządzenia.

25. Nie wolno używać urządzenia podczas kąpieli.

26. Nie wolno usuwać pyłu lub ciał obcych z wnętrza urządzenia używając ostrych przedmiotów.

27. Nie wolno używać urządzenia na zewnątrz, na wolnym powietrzu lub tam, gdzie są stosowane produkty w aerozolu lub gdzie podawany jest tlen. Podczas pracy urządzenie staje się gorące. Nie umieszczaj urządzenia w pobliżu materiałów łatwopalnych.

28. Nie wolno przykrywać urządzenia ponieważ może to powodować akumulację ciepła w jego wnętrzu, jego uszkodzenie lub pożar.
29. Lakier do włosów i spraye zawierają substancje łatwopalne. Nie wolno używać ich w trakcie stosowania urządzenia.
30. Nie wolno używać urządzenia wobec osób, które śpią.
31. Urządzenie może być zasilane wyłącznie napięciem wskazanym na jego obudowie.
32. Podczas pracy nie kładź urządzenia na mokrej powierzchni lub ubraniu.
33. Po użyciu należy wyłączyć urządzenie z sieci i przed schowaniem odczekać aż ostygnie.
34. W trakcie pracy urządzenia płytki ceramiczne nagrzewają się do wysokiej temperatury. Nie wolno dotykać gorących części urządzenia gołymi rękoma oraz nie dopuszczać do kontaktu ze skórą głowy, gdyż grozi to poparzeniem.
35. Urządzenie nie jest przeznaczone do pracy z użyciem zewnętrznych wyłączników czasowych lub oddzielnego układu zdalnej regulacji.

#### OPIS PRODUKTU (rys. 1)

- |                                         |                                                |
|-----------------------------------------|------------------------------------------------|
| 1. Kontrolka zasilania                  | 2. Włącznik / wyłącznik                        |
| 3. Szczotka prostująca                  | 4. Przycisk zwalniający                        |
| 5. Płyty karbujące "ZIG-ZAG"            | 6. Płyty falujące 3D                           |
| 7. Obudowa do mocowania płytek          | 8. 32 mm lokówka                               |
| 9. 19 mm lokówka                        | 10. Prowadnica z grzebieniami do lokówki 19 mm |
| 11. Spiralna prowadnica do lokówki 19mm |                                                |

#### UŻYTKOWANIE:

Przed podłączeniem lub usunięciem nasadek upewnij się, że urządzenie jest wyłączone i że elementy ostygły.

Aby podłączyć nasadkę (3) / (7) / (8) / (9), wsuń ją na metalowy pręt (rysunek 2) rękojeści i mocno wciśnij, aż usłyszysz „kliknięcie”.

Aby zdjąć nasadkę (3) / (7) / (8) / (9), przytrzymaj uchwyt i, naciskając przycisk zwalniający (4) z boku rękojeści, powoli wyciągnij nasadkę. Nigdy nie zmieniaj gorących nasadek.

Aby zamienić nasadkę (5) / (6) na obudowie (7), przytrzymaj ją za chłodną końcówkę (rysunek 3. - A) i wsuń je odpowiednio do obudowy (7). Upewnij się, że górne i dolne płyty pasują do siebie. Aby wyjąć płytki, przytrzymaj je za chłodną końcówkę, naciśnij z obu stron (rysunek 3 - B) i wyciągnij je z obudowy (7). Nigdy nie zmieniaj gorących nasadek.

Podłącz urządzenie i naciśnij przełącznik (2), zaświeci się kontrolka zasilania (1). Pozwól rozgrzać się przez kilka minut. Nie dotykaj podgrzewanych elementów podczas użytkowania. Po wyłączeniu urządzenia z sieci i odłączeniu wtyczki odczekaj, aż wszystkie akcesoria ochłodzą się przed schowaniem.

#### Mocowanie szczotki prostującego:

Używaj szczotki na suchych włosach, obejmując jednocześnie małe pasma włosów. Trzymając włosy napięte i zaczynając od korzeni, przesuwaj szczotkę wzdłuż całej długości włosów. Pracuj płynnie, aby uniknąć tworzenia grzbietu w środku sekcji.

#### Płyty karbujące 'ZIG-ZAC" lub płyty falujące 3D:

Pracuj z suchymi włosami. Weź część włosów, umieść je między płytami, a następnie zamknij płytki. Trzymaj urządzenie zamknięte przez około 15 sekund. Wypuść pasmo włosów. Następnie zacisnij kolejną falę, używając ostatniej fali jako przewodnika. Zawsze pracuj od korzeni do końcówek.

Uwaga! Gdy korzystasz z urządzenia, możesz zobaczyć parę. Nie przejmuj się, może to wynikać z odparowywania produktów do włosów (pozostałości do pielęgnacji włosów, lakieru do włosów itp.) lub nadmiaru wody, która paruje z twoich włosów.

#### Nasadki lokówek 19 i 32 mm:

Rozczesz suche włosy i podziel je na równe pasma przed zawinięciem. Naciśnij dźwignię zacisku i umieść końcówkę pasma między zaciskiem a trzpieniem.

Obróć włosy wokół trzpienia od końcówek do punktu, w którym chcesz rozpocząć loki. Nie pozwól, by trzpień dotknął twojej skóry głowy. Przytrzymaj trzpień w miejscu przez 10 do 15 sekund.

Aby wyjąć włosy, naciśnij dźwignię zacisku. Aby utwalić skręt loków, poczekaj, aż włosy ostygną przed manipulowaniem.

Nasadka prowadnicy z grzebieniami do lokówki 19mm:

Aby uzyskać delikatniejsze loki – jak z lokówki, użyj prowadnicy z grzebieniami. Upewnij się, że trzpień jest chłodny. Wsuń prowadnicę na trzpień.

Weź pasmo włosów i obróć wokół nasadki przez około 15 sekund i delikatnie rozwiń. Przed czesaniem lub szczotkowaniem pozwól włosom ostygnąć.

Nasadka prowadnicy spiralnej do lokówki 19mm:

Aby uzyskać gęste i dobrze ukształtowane loki użyj nasadki spiralnej do lokowania 19 mm.

Upewnij się, że trzpień jest chłodny. Wsuń prowadnicę na trzpień.

Weź pasmo włosów o grubości około 2-3 cm i ostrożnie obróć go wokół spirali, przytrzymaj przez około 15 sekund i delikatnie rozwiń go.

Pozwól włosom ostygnąć przed stylizacją.

#### CZYSZCZENIE & KONSERWACJA

Po odłączeniu i schłodzeniu urządzenie można przetrzeć wilgotną szmatką. Przed ponownym podłączeniem upewnij się, że urządzenie jest całkowicie suche.

Dane techniczne:

Moc: 50W

Maksymalna moc: 1200W

Napięcie: 220-240 V ~ 50/60 Hz