

## ΑΠΟΤΕΛΟΥΜΕΝΑ ΜΕΡΗ

1. Ηλεκτρικό ράφι πετσετών
2. Οθόνη LED
3. Πίνακας ελέγχου
4. Διακόπτης

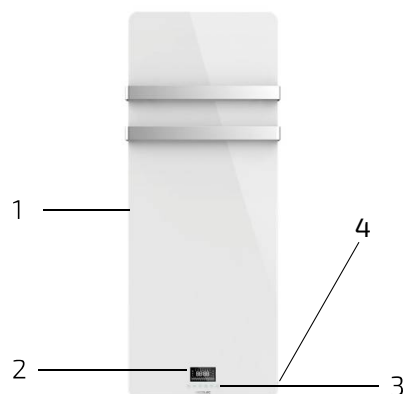

### Σετ συναρμολόγησης

Σημείωση: Ακολουθήστε τις οδηγίες απόστασης ασφαλείας που καθορίζονται στην πρώτη ενότητα κατά τη συναρμολόγηση της συσκευής.

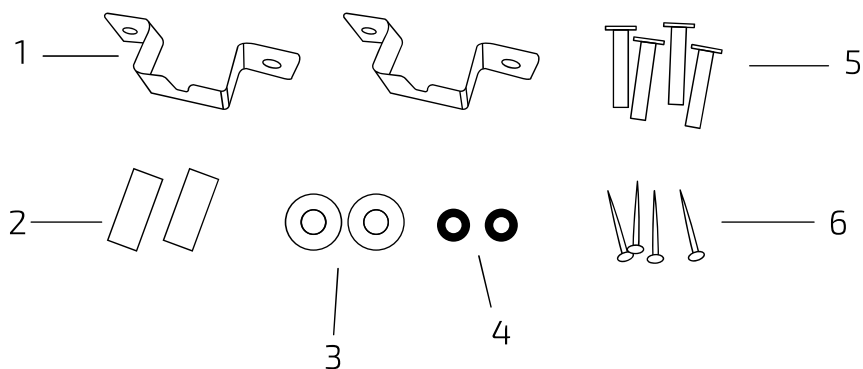

1. Βάση στήριξης x 2
2. Αποστάτης X 2
3. Παξιμάδι στήριξης x 2
4. Ροδέλα στεγανοποίησης x 2
5. Πλαστικός διογκωμένος σωλήνας x 4
6. Κοχλίες στερέωσης (4x35 mm) x 4

#### 4. ΣΥΝΑΡΜΟΛΟΓΗΣΗ ΠΡΟΪΟΝΤΩΝ

##### Διάγραμμα συναρμολόγησης τοίχου

1. Ανοίξτε δύο τρύπες (διάμετρος <math>< 8 \text{ mm}</math>) σε καθεμία από τις πλευρές του τοίχου και εισάγετε το διογκωμένους πλαστικούς σωλήνες και στη συνέχεια στερεώστε τους βραχίονες με τους κοχλίες στερέωσης με τους 4x35 mm Δείτε το παρακάτω διάγραμμα για αναφορά:

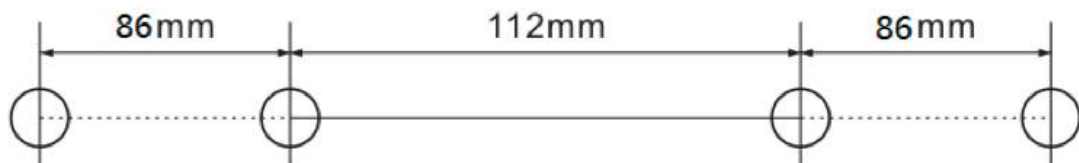

2. Χρησιμοποιήστε τους κοχλίες στερέωσης για να στερεώσετε το στήριγμα στον τοίχο και, στη συνέχεια, στερεώστε τα με τα παξιμάδια και τις ροδέλες. Δείτε την εικόνα 1.
3. Οι αποστάτες βιδώνονται στα μπουλόνια στερέωσης στο κάτω μέρος και μπορούν να ρυθμιστούν ανάλογα. Δείτε την εικόνα 2.

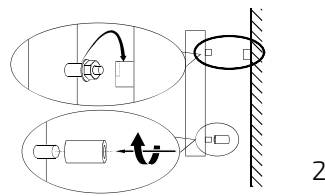
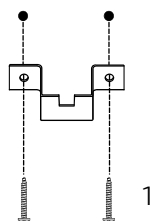

## 5. ΛΕΙΤΟΥΡΓΙΑ

### Τηλεχειριστήριο

Το παρεχόμενο τηλεχειριστήριο επιτρέπει τη λειτουργία της μονάδας από απόσταση.

**Προειδοποίηση:** Ακόμα κι αν το τηλεχειριστήριο λειτουργεί εντός της πραγματικής εμβέλειας, η λειτουργία του τηλεχειριστηρίου μπορεί να είναι αδύνατη εάν υπάρχουν εμπόδια μεταξύ της μονάδας και του τηλεχειριστηρίου.

### Αντικατάσταση της μπαταρίας του τηλεχειριστηρίου

1. Τραβήξτε έξω το διαμέρισμα μπαταριών και αφαιρέστε την παλιά μπαταρία.
2. Τοποθετήστε μια νέα μπαταρία CR2025 στο χώρο της μπαταρίας με σωστή πολικότητα (+/-) όπως υποδεικνύεται.
3. Τοποθετήστε ξανά τη θήκη μπαταριών στην υποδοχή.

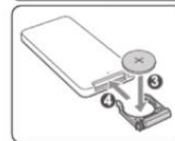

### Πώς να χρησιμοποιήσετε το ηλεκτρικό ράφι πετσετών

- Συνδέστε το καλώδιο τροφοδοσίας της συσκευής σε τροφοδοτικό και ενεργοποιήστε το διακόπτη που βρίσκεται σε μία από τις πλευρές του
- Μόλις συνδεθεί, λειτουργήστε το μέσω του πίνακα αφής ή του τηλεχειριστηρίου του.
- Προσφέρει 2 ρυθμίσεις:
- Χαμηλή ισχύ θέρμανσης ☀
- Υψηλό επίπεδο θέρμανσης ☀

## Πίνακας ελέγχου

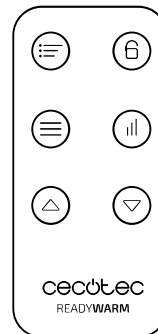

Τηλεχειριστήριο

1. Ένδειξη κλειδώματος παιδιών
2. Ένδειξη χαμηλής ισχύος θέρμανσης
3. Ένδειξη υψηλής θερμοαντικτικής ισχύος
4. Τρέχουσα ημέρα της εβδομάδας
5. Κύρια οθόνη
6. Προγραμματισμένες ημέρες
7. Οθόνη λειτουργίας (☰ ☰, ⌚)
8. Ένδειξη ώρας
9. Εμφάνιση: ανενεργές ώρες
10. Εμφάνιση: ενεργές ώρες
11. Κουμπιά λειτουργίας

Ρύθμιση της τρέχουσας ημέρας της εβδομάδας και της ώρας

Αυτή η λειτουργία ενεργοποιείται όταν είναι ενεργοποιημένη η μονάδα. Από αυτήν τη λειτουργία, ορίστε την τρέχουσα ημέρα της εβδομάδας και της ώρας.

1. Πατήστε και κρατήστε πατημένο

☰ το κουμπί για 5 δευτερόλεπτα για να αλλάξετε την ημέρα της εβδομάδας. Σταματήστε να πατάτε το κουμπί όταν ανάβει η σωστή ένδειξη ημέρας.

Οι αριθμοί στο πάνω μέρος της οθόνης δείχνουν την ημέρα της εβδομάδας:

1. Δευτέρα
  2. Τρίτη
  3. Τετάρτη
  4. Πέμπτη
  5. Παρασκευή
  6. Σάββατο
  7. Κυριακή
2. Αλλάξτε την καθορισμένη ώρα πατώντας και κρατώντας το για 5 δευτερόλεπτα. Σταματήστε να πατάτε όταν εμφανίζεται ο επιθυμητός χρόνος.
  3. Αλλάξτε το καθορισμένο λεπτό πατώντας και κρατώντας πατημένο το κουμπί για 5 δευτερόλεπτα. Σταματήστε να το πατάτε όταν εμφανίζεται ο επιθυμητός χρόνος.

### Ρύθμιση του εβδομαδιαίου προγράμματος



Επιλέξτε τη λειτουργία για να ορίσετε το εβδομαδιαίο πρόγραμμα. Η συσκευή θα λειτουργεί τις καθορισμένες ημέρες στο καθορισμένο χρόνο.

1. Επιλέξτε το κουμπί για να μπίτε <sup>στη λειτουργία</sup> ανάβει η ένδειξη λειτουργίας).
2. Επιλέξτε τις ημέρες της εβδομάδας κατά τις οποίες πρόκειται να ενεργοποιηθεί το πρόγραμμα θέρμανσης πατώντας το κουμπί. Μπορείτε να επιλέξετε μεταξύ μιας ημέρας, όλων των ημερών ή ενός συνδυασμού ημερών που έχουν οριστεί στο εργοστάσιο. Οι ημέρες της εβδομάδας κατά τις οποίες ενεργοποιείται το πρόγραμμα θέρμανσης επισημαίνονται με την ένδειξη για ενεργές καθημερινές (4). Μπορούν να οριστούν οι ακόλουθοι συνδυασμοί. (1), (2), (3), (4), (5), (6), (1, 3, 5), (2, 4, 6), (6, 1), (1, 2, 3), (4, 5, 6), (1, 2, 3, 4, 5, 6, 7), (1, 2, 3, 4, s), (1, 2, 3, 4, 5, 6), (7).
3. Πατήστε τα κουμπιά  $\nabla$  και  $\triangle$  για να επιλέξετε τις ώρες της ημέρας που θέλετε να λειτουργεί η συσκευή. Μπορείτε να επιλέξετε ανάμεσα σε διάφορους εργοστασιακούς συνδυασμούς ωρών (από 0-24 ώρες).
4. Κάθε ένδειξη ώρας χωρίζεται σε 2 ενδεικτικές λυχνίες, μία που δείχνει εάν έχει ρυθμιστεί η θέρμανση εκείνη την ώρα και η άλλη που δείχνει ότι δεν έχει ρυθμιστεί.

### Αυτόματη λειτουργία / Θερμοστάτης

Ρύθμιση λειτουργίας για ενεργοποίηση του θερμοστάτη. Η συσκευή θα ενεργοποιηθεί και θα απενεργοποιηθεί αυτόματα προκειμένου να διατηρηθεί η προκαθορισμένη θερμοκρασία. Πατήστε το κουμπί για είσοδο στη λειτουργία, η ένδειξη θα ανάψει.

Η τρέχουσα θερμοκρασία δωματίου εμφανίζεται στα αριστερά της κύριας οθόνης. Η καθορισμένη θερμοκρασία στόχου εμφανίζεται στα δεξιά της οθόνης

1. Ρυθμίστε την επιθυμητή θερμοκρασία χρησιμοποιώντας τα  ή  κουμπιά
2. Η συσκευή θα απενεργοποιηθεί αυτόματα όταν η θερμοκρασία δωματίου φτάσει στη ρυθμισμένη.
3. Η συσκευή θα ξεκινήσει αυτόματα να λειτουργεί ξανά όταν η θερμοκρασία δωματίου πέσει 2 °C κάτω από τη ρυθμισμένη. Θα λειτουργεί με χαμηλή ισχύ θέρμανσης από προεπιλογή.
4. Εάν η θερμοκρασία δωματίου πέσει 4 °C κάτω από την καθορισμένη θερμοκρασία, η συσκευή θα ενεργοποιηθεί αυτόματα το υψηλό επίπεδο θέρμανσης.

#### Χειροκίνητη λειτουργία

Η συσκευή μπορεί να λειτουργήσει χειροκίνητα σε χαμηλό ή υψηλό επίπεδο θέρμανσης

1. Επιλέξτε το  κουμπί για να μπείτε  στη λειτουργία
2. Ξεκινήστε τη λειτουργία θέρμανσης πατώντας  Τύπος  Η ένδειξη λειτουργίας θα ανάψει και πάλι για εναλλαγή μεταξύ χαμηλού και υψηλού
3. Για έξοδο από τη λειτουργία χειροκίνητης θέρμανσης,  πατήστε

#### Χρονόμετρο απενεργοποίησης

Στη  λειτουργία, μπορείτε να ορίσετε μια αντίστροφη μέτρηση μετά την οποία η διαδικασία θέρμανσης γίνεται αυτόματα

1. Pulse  για να εμφανιστεί η τρέχουσα αντίστροφη μέτρηση (κύρια οθόνη).

Σημείωση: Μετά από 10 δευτερόλεπτα χωρίς είσοδο, η κύρια οθόνη επιστρέφει στην οθόνη του δωματίου και της θερμοκρασίας του θερμοστάτη.

2. Επιλέξτε  το κουμπί για να παρατείνετε την αντίστροφη μέτρηση κατά μία ώρα.

#### Σύστημα ασφαλείας για παιδιά

Η συσκευή περιλαμβάνει ένα σύστημα ασφαλείας για να αποτρέψει τα παιδιά να ενεργοποιήσουν τη συσκευή κατά λάθος. Μόλις ενεργοποιηθεί, η συσκευή δεν αποκρίνεται όταν αγγίξετε ή πατήσετε τα κουμπιά.

1. Πατήστε και κρατήστε πατημένο  το κουμπί για 3 δευτερόλεπτα για ενεργοποίηση ή απενεργοποίηση του παιδικού κλειδώματος.
2. Η ένδειξη κλειδώματος παιδιών θα ανάψει όταν ενεργοποιηθεί αυτή η λειτουργία.