

cecotec

Πλυστικό Μηχάνημα Υψηλής Πίεσης 120 Bar 468 L / H Hydroboost 1500 Easy
Move Cecotec CEC-05717



ΟΔΗΓΙΕΣ ΑΣΦΑΛΕΙΑΣ



Αυτό το σύμβολο σημαίνει: ΠΡΟΣΟΧΗ Διαβάστε το εγχειρίδιο οδηγιών πριν χρησιμοποιήσετε τη συσκευή. Πριν χρησιμοποιήσετε τη συσκευή, διαβάστε προσεκτικά τις παρακάτω πρωτότυπες οδηγίες. Φυλάξτε αυτό το εγχειρίδιο οδηγιών για μελλοντική αναφορά ή για νέους χρήστες.

- Βεβαιωθείτε ότι η τάση δικτύου ταιριάζει με την τάση που αναγράφεται στην ετικέτα χαρακτηριστικών της συσκευής και ότι η πρίζα είναι γειωμένη.
- Η σύνδεση στο ηλεκτρικό δίκτυο πρέπει να πραγματοποιείται από ειδικευμένους ηλεκτρολόγους και συμμορφώνονται με το IEC 60364-1. Συνιστάται η παροχή ρεύματος σε αυτή τη συσκευή να περιλαμβάνει είτε διακόπτη κυκλώματος που θα διακόψει την τροφοδοσία εάν το ρεύμα διαρροής στη γείωση υπερβαίνει τα 30 mA για 30 m είτε μια συσκευή που θα ελέγχει το κύκλωμα προς τη γείωση.
- Αποσυνδέετε πάντα το τροφοδοτικό πριν αποσυναρμολογήσετε ή επισκευάσετε τη συσκευή.
- Βεβαιωθείτε ότι οι συσκευές ασφαλείας λειτουργούν σωστά πριν χρησιμοποιήσετε το μηχάνημα. Μην αφαιρείτε ή τροποποιείτε κανένα μέρος του όπλου ή του ίδιου του προϊόντος.
- Είναι πολύ σημαντικό να γνωρίζετε πώς να σταματάτε το μηχάνημα και να εκτονώνετε γρήγορα την πίεση πριν το χρησιμοποιήσετε και να εξοικειωθείτε πλήρως με τη λειτουργία του.
- Μείνετε σε εγρήγορση για το τι κάνετε κατά τη λειτουργία.
- Μην λειτουργείτε το μηχάνημα όταν είστε κουρασμένοι ή υπό την επήρεια αλκοόλ ή ναρκωτικών.
- Μην χρησιμοποιείτε τη συσκευή εάν το καλώδιο της ή κάποιο από τα εξαρτήματά της είναι κατεστραμμένο, π.χ. τα στοιχεία ασφαλείας, ο εύκαμπτος σωλήνας υψηλής πίεσης ή η σκανδάλη του όπλου.
- Βεβαιωθείτε ότι δεν υπάρχουν άτομα στην περιοχή όπου πρόκειται να χρησιμοποιηθεί η συσκευή.

Μην γέρνετε το σώμα σας για να φτάσει στο προϊόν και μην στέκεστε σε ασταθές στήριγμα. Διατηρήστε καλή ισορροπία ανά πάσα στιγμή.

- Ακολουθήστε τις οδηγίες συντήρησης που καθορίζονται σε αυτό το εγχειρίδιο.
- Βεβαιωθείτε ότι το προϊόν έχει τοποθετηθεί σε σταθερή επιφάνεια κατά τη λειτουργία, τη μεταφορά, τη συναρμολόγηση ή την αποσυναρμολόγηση. Να είστε προσεκτικοί όταν το μετακινείτε από το ένα μέρος στο άλλο για να μην το καταστρέψετε.
- Σε περίπτωση ατυχήματος, απενεργοποιήστε το μηχάνημα και αποσυνδέστε το αμέσως από το ρεύμα.
- Διατηρείτε το ακροφύσιο της συσκευής καθαρό.



- Αυτό το σύμβολο σημαίνει: υψηλή πίεση οι πίδακες μπορεί να είναι επικίνδυνοι σε περίπτωση κακής χρήσης. Ο πίδακας δεν πρέπει να κατευθύνεται προς ανθρώπους, ζώα, ηλεκτρικό εξοπλισμό υπό τάση ή την ίδια τη συσκευή.

- Μην χρησιμοποιείτε τη συσκευή σε κοντινή απόσταση από άτομα εκτός εάν φορούν προστατευτικό ρουχισμό.
- Να φοράτε πάντα προστατευτικά γυαλιά και προστατευτικό ρουχισμό όταν χρησιμοποιείτε ή επισκευάζετε το προϊόν. Συνιστάται επίσης η χρήση προστατευτικού ακοής.
- Ποτέ μην τοποθετείτε τα χέρια ή τα δάχτυλά σας στον πίδακα νερού ενώ το προϊόν βρίσκεται σε λειτουργία.
- Μην επιχειρήσετε να αποκλείσετε ή να ανακατευθύνετε διαρροές νερού με οποιοδήποτε μέρος του σώματος.
- Ενεργοποιείτε πάντα το σύστημα κλειδώματος, ακόμη και όταν σταματάτε για λίγο.
- Κίνδυνος έκρηξης. Ποτέ μην ψεκάσετε εύφλεκτα υγρά και μην χρησιμοποιείτε το πλυντήριο πίεσης σε χώρους όπου μπορεί να υπάρχει εύφλεκτη σκόνη, υγρό ή ατμοί. Μην χρησιμοποιείτε το μηχάνημα σε κλειστά κτίρια ή κοντά σε εκρηκτικές ατμόσφαιρες.

- Μην ψεκάζετε ηλεκτρικές συσκευές ή καλώδια.
- Μην αφαιρείτε τον εύκαμπτο σωλήνα υψηλής πίεσης από το μηχάνημα ενώ το σύστημα είναι υπό πίεση. Για να αποσυμπιέσετε τη συσκευή, απενεργοποιήστε την, σταματήστε την παροχή νερού και, στη συνέχεια, πατήστε τη σκανδάλη 2 ή 3 φορές.
- Μην ενεργοποιείτε το σύστημα κλειδώματος της σκανδάλης ενώ το μηχάνημα βρίσκεται σε λειτουργία.
- Μη χρησιμοποιείτε τη συσκευή εκτός εάν όλα τα εξαρτήματα είναι σωστά συνδεδεμένα στο κύριο σώμα (λαβή, πιστόλι, ακροφύσιο κ.λπ.).
- Βεβαιωθείτε ότι έχετε ανοίξει την παροχή νερού πριν ενεργοποιήσετε το πλυντήριο πίεσης. Η λειτουργία της αντλίας χωρίς νερό μπορεί να προκαλέσει σοβαρή βλάβη στην αντλία.
- Μη χρησιμοποιείτε το πλυντήριο πίεσης εάν λείπουν ή έχουν καταστραφεί κάποια εξαρτήματα. Ελέγχετε τακτικά την κατάσταση του προϊόντος και επισκευάζετε ή αντικαθιστάτε αμέσως τα κατεστραμμένα ή φθαρμένα εξαρτήματα.
- Χρησιμοποιείτε μόνο γνήσια ανταλλακτικά που παρέχονται ή συνιστώνται από την Cecotec για να διασφαλίσετε την ασφαλή λειτουργία.
- Χρησιμοποιείτε μόνο το ακροφύσιο που συνοδεύει το προϊόν.
- Μην αφήνετε τον εύκαμπτο σωλήνα υψηλής πίεσης χωρίς επίβλεψη ενώ η συσκευή βρίσκεται σε λειτουργία.
- Κρατήστε τον εύκαμπτο σωλήνα υψηλής πίεσης και το πιστόλι σταθερά κατά την ενεργοποίηση και κατά τη χρήση του μηχανήματος.
- Μην αφήνετε τη μονάδα σε λειτουργία με τη σκανδάλη απελευθερωμένη για περισσότερο από ένα λεπτό, αυτό μπορεί να προκαλέσει βλάβη στην αντλία.
- Αυτή η συσκευή δεν έχει σχεδιαστεί για την άντληση ζεστού νερού. Μην συνδέετε σε παροχή ζεστού νερού γιατί αυτό θα μειώσει σημαντικά τη διάρκεια ζωής της αντλίας.



Αυτό το σύμβολο σημαίνει ότι αυτή η συσκευή δεν είναι κατάλληλη για σύνδεση με πηγές πόσιμου νερού.

- Βεβαιωθείτε ότι η πίεση εισόδου του νερού είναι μεταξύ 0,01 MPa και 0,4 MPa και ότι ο σωλήνας εισαγωγής έχει μήκος τουλάχιστον 5 μέτρα.
- Εάν η συσκευή πρόκειται να συνδεθεί σε παροχή πόσιμου νερού, εγκαταστήστε έναν αποζεύκτη στο σωλήνα νερού για να αποτρέψετε την αναρρόφηση και την είσοδο βρώμικου νερού στο σύστημα πόσιμου νερού. Ο αποζεύκτης πρέπει να συμμορφώνεται με το EN 60335-2-79 ΠΑΡΑΡΤΗΜΑ Α.
- Το νερό που έχει κυλήσει μέσα από συσκευές αποτροπής αντίστροφης ροής θεωρείται μη πόσιμο.
- Αυτή η συσκευή δεν πρέπει να ελέγχεται από εξωτερικά στοιχεία μεταγωγής, όπως χρονόμετρα, ή να συνδέεται με ηλεκτρικά κυκλώματα που ενεργοποιούνται και απενεργοποιούνται συνεχώς.
- Απελευθερώστε τη σκανδάλη όταν αλλάζετε από υψηλή σε χαμηλή πίεση.
- Ρύθμιση ακροφυσίου ψεκασμού.
- Κρατήστε τον εύκαμπτο σωλήνα υψηλής πίεσης μακριά από αιχμηρά αντικείμενα. Ένα σκασμένο σωλήνα υψηλής πίεσης μπορεί να προκαλέσει τραυματισμό. Επιθεωρήστε τακτικά τον εύκαμπτο σωλήνα υψηλής πίεσης και αντικαταστήστε τον εάν χρειάζεται. Μην επιχειρήσετε να διορθώσετε έναν κατεστραμμένο σωλήνα υψηλής πίεσης.
- Διατηρείτε όλες τις συνδέσεις στεγνές και μακριά από το έδαφος για να αποφύγετε τον κίνδυνο ηλεκτροπληξίας. Μην αγγίζετε το βύσμα με βρεγμένα χέρια.
- Μην χρησιμοποιείτε πίεση μεγαλύτερη από αυτή που επιτρέπεται από τα μέρη του συστήματος συμπίεσης (λάστιχα υψηλής πίεσης, συνδέσεις κ.λπ.). Βεβαιωθείτε ότι κάθε εξάρτημα και αξεσουάρ είναι βαθμολογημένα ώστε να αντέχουν τη μέγιστη πίεση λειτουργίας της μονάδας.
- Η συσκευή δεν πρέπει να χρησιμοποιείται από παιδιά. Τα παιδιά πρέπει να επιβλέπονται για να διασφαλίζεται ότι δεν παίζουν με τη συσκευή.
- Αυτή η συσκευή μπορεί να χρησιμοποιηθεί από παιδιά ηλικίας 8 ετών και άνω και άτομα με μειωμένες σωματικές, αισθητηριακές ή διανοητικές ικανότητες ή έλλειψη εμπειρίας και γνώσης, εάν τους έχει δοθεί επίβλεψη ή οδηγίες σχετικά με τη χρήση της συσκευής με ασφαλή τρόπο και κατανόηση των κινδύνων που εμπεριέχονται.

- Οι συσκευές καθαρισμού υψηλής πίεσης δεν πρέπει να χρησιμοποιούνται από παιδιά ή μη εκπαιδευμένο προσωπικό.

Επισκευή συσκευών διπλής μόνωσης. Εικ. 1

- Μια συσκευή διπλής μόνωσης είναι εξοπλισμένη με δύο συστήματα μόνωσης αντί για γείωση. Δεν παρέχονται μέσα γείωσης για συσκευές διπλής μόνωσης, ούτε πρέπει να προστεθούν στο προϊόν. Η επισκευή μιας συσκευής με διπλή μόνωση απαιτεί εξαιρετική προσοχή και γνώση του συστήματος και πρέπει να πραγματοποιείται μόνο από εξειδικευμένο προσωπικό.
- Τα ανταλλακτικά για ένα προϊόν με διπλή μόνωση πρέπει να είναι πανομοιότυπα με τα γνήσια εξαρτήματα. Μια συσκευή με διπλή μόνωση σηματοδοτείται με τις λέξεις "Διπλή μόνωση" ή "Διπλή μόνωση". Η συσκευή σηματοδοτείται με το σύμβολο που φαίνεται στην εικόνα 1.

Καλώδια προέκτασης.

Δεν συνιστάται η χρήση καλωδίων επέκτασης. Εάν είναι απαραίτητο, χρησιμοποιήστε μόνο καλώδια επέκτασης σχεδιασμένα για εξωτερική χρήση, με την ένδειξη: "Κατάλληλο για χρήση σε εξωτερικούς χώρους με προϊόντα: φυλάξτε σε εσωτερικό χώρο όταν δεν χρησιμοποιούνται". Χρησιμοποιείτε μόνο καλώδια επέκτασης με ηλεκτρική βαθμολογία ίση ή μεγαλύτερη από αυτή του προϊόντος. Μην χρησιμοποιείτε κατεστραμμένα καλώδια επέκτασης. Εξετάστε το καλώδιο προέκτασης πριν από τη χρήση και αντικαταστήστε το εάν έχει υποστεί ζημιά. Τραβήξτε από το φως, όχι από το καλώδιο, για να το αποσυνδέσετε από την πρίζα. Κρατήστε το καλώδιο μακριά από πηγές θερμότητας και αιχμηρές άκρες. Αποσυνδέστε το καλώδιο τροφοδοσίας από την πρίζα πριν αποσυνδέσετε τη συσκευή από το καλώδιο επέκτασης. Βεβαιωθείτε ότι είναι συνδεδεμένο μέσω ενός καρουλιού καλωδίου που διατηρεί το καλώδιο τουλάχιστον 60 mm πάνω από το έδαφος.

1. ΜΕΡΗ ΚΑΙ ΕΞΑΡΤΗΜΑΤΑ

Εικ. 2

1. Κύριο σώμα
2. Εύκαμπτος σωλήνας
3. Παροχή νερού
4. Είσοδος νερού
5. Εύκαμπτος σωλήνας υψηλής πίεσης
6. Έξοδος νερού
7. Πιστόλι σκανδάλης
8. Πρίζα ρεύματος
9. Διακόπτης ON/OFF
10. Ραβδί
11. Ακροφύσιο 3D TurboFlip
12. κωνιοποίηση
13. Σύστημα κλειδώματος

*Τα τεμάχια 2, 3 και 8 δεν περιλαμβάνονται

2. ΠΡΙΝ ΤΗ ΧΡΗΣΗ

Περιεχόμενα κουτιού

- Πλυστικό υψηλής πίεσης HydroBoost 1500 EasyMove.
- Εύκαμπτος σωλήνας υψηλής πίεσης.
- Ακροφύσιο ψεκασμού
- Ακροφύσιο 3D TurboFlip
- Πιστόλι σκανδάλης
- Ραβδί
- Κλιπ καθαρισμού
- Εγχειρίδιο οδηγιών

Βεβαιωθείτε ότι όλα τα εξαρτήματα περιλαμβάνονται και σε καλή κατάσταση.

Εάν παρατηρήσετε κάποιο σημάδι ορατής ζημιάς ή λείπει κάποιο από τα εξαρτήματα του προϊόντος επικοινωνήστε αμέσως με την επίσημη υπηρεσία τεχνικής υποστήριξης της **Ce**

3. ΣΥΝΑΡΜΟΛΟΓΗΣΗ ΠΡΟΪΟΝΤΩΝ

- Τοποθετήστε τον εύκαμπτο σωλήνα υψηλής πίεσης (5) στην έξοδο νερού υπό πίεση του μηχανήματος (6).
- Συνδέστε το πιστόλι (7) στον εύκαμπτο σωλήνα υψηλής πίεσης (5). Πριν θέσετε το μηχανήμα σε λειτουργία, βεβαιωθείτε ότι ο εύκαμπτος σωλήνας υψηλής πίεσης (5) είναι εντελώς ξετυλιγμένος. Ο εύκαμπτος σωλήνας (5) δεν πρέπει να μπλέκεται κατά τη χρήση.

- Τοποθετήστε το ακροφύσιο ψεκασμού (12) ή το αντικείμενο που θα χρησιμοποιήσετε.
- Συνδέστε το μηχανήμα στην παροχή ρεύματος (8) και στην παροχή νερού (3).

ΛΕΙΤΟΥΡΓΙΑ

Ρύθμιση της πίεσης του νερού

- Η γωνία του πίδακα νερού μπορεί να ρυθμιστεί με το ακροφύσιο ψεκασμού περιστρέφοντας το άκρο, αυτό θα αναγκάσει το πίδακα να κυμαίνεται από περίπου 0° (στενός πίδακας υψηλής πρόσκρουσης) έως 60° (ευρύς πίδακας ψεκασμού). Εικ.3

Αυτή η συσκευή έχει 3 λειτουργίες:

Συγκεντρωμένη λειτουργία

Η γωνία του πίδακα νερού μπορεί να ρυθμιστεί με το ακροφύσιο ψεκασμού. Περιστρέψτε το ακροφύσιο για να επιλέξετε

ο άμεσος πίδακας, ο οποίος έχει μεγάλη πρόσκρουση στην επιφάνεια που πρόκειται να καθαριστεί και παρέχει σχολαστικό καθαρισμό των συγκεντρωμένων περιοχών. Αυτός ο πίδακας πρέπει να χρησιμοποιείται προσεκτικά, καθώς μπορεί να καταστρέψει τις επιφάνειες. Εικ. 4

Σημείωση

Δώστε ιδιαίτερη προσοχή όταν καθαρίζετε επιφάνειες που είναι επιρρεπείς σε ζημιές, όπως αμάξωμα ή ζάντες οχήματος, λακαρισμένες επιφάνειες, ξύλο, βαφή κ.λπ.

Λειτουργία ψεκασμού

Γυρίστε το ακροφύσιο ψεκασμού για να επιλέξετε το μοτίβο ψεκασμού του ανεμιστήρα που θα καλύπτει μεγάλες περιοχές. Αυτή η λειτουργία καθαρισμού προσφέρει εξαιρετικά αποτελέσματα χωρίς τον κίνδυνο καταστροφής των επιφανειών. Χρησιμοποιώντας ένα ευρύ σχέδιο ψεκασμού, οι μεγαλύτερες περιοχές μπορούν να καθαριστούν πιο γρήγορα. Εικ. 5

Λειτουργία Turbo

Χρησιμοποιήστε το ακροφύσιο 3D TurboFlip για να καθαρίσετε με λειτουργία turbo. Το νερό διανέμεται σε σπειροειδή πίδακα. Το ακροφύσιο 3D TurboFlip συνδυάζει τη δύναμη μιας άμεσης εκτόξευσης μεγάλης πρόσκρουσης με την απόδοση ενός πίδακα 25°. Αυτό μετατρέπει τον συμπυκνωμένο πίδακα σε κωνικό πίδακα που καθαρίζει σε βάθος μεγαλύτερες περιοχές. Εικ. 6.

Απόδοση προϊόντος

Σημείωση

Ο κινητήρας αυτού του πλυντηρίου πίεσης δεν λειτουργεί συνεχώς. Λειτουργεί μόνο όταν πατάτε τη σκανδάλη. Μόλις ολοκληρωθούν οι αρχικές διαδικασίες σε αυτό το εγχειρίδιο, ενεργοποιήστε το πλυντήριο πίεσης και πατήστε τη σκανδάλη για να ενεργοποιήσετε το πλυντήριο πίεσης.

Καθαρισμός ακροφυσίων

- Ένα βουλωμένο ή μερικώς φραγμένο ακροφύσιο μπορεί να μειώσει σημαντικά την παραγωγή νερού και να προκαλέσει διακοπτόμενη εκτόξευση. Για να καθαρίσετε το ακροφύσιο:
- Απενεργοποιήστε και αποσυνδέστε τη μονάδα.
- Αποσυνδέστε την παροχή νερού. Πιέστε τη σκανδάλη 2 ή 3 φορές για να απελευθερωθεί η πίεση που έχει παγιδευτεί στον εύκαμπτο σωλήνα.
- Αποσυναρμολογήστε τη ράβδο.
- Γυρίστε το ακροφύσιο σε λειτουργία συγκέντρωσης, αυτό θα ενεργοποιήσει τις εσωτερικές λεπίδες.
- Χρησιμοποιήστε το παρεχόμενο κλιπ καθαρισμού ή οποιοδήποτε αιχμηρό αντικείμενο για να καθαρίσετε το ακροφύσιο, π.χ. τοποθετήστε έναν ξεδιπλωμένο συνδετήρα στην οπή του ακροφυσίου. Μετακινήστε το προς τα μέσα και προς τα έξω μέχρι να αφαιρεθεί όλη η σκόνη και η βρωμιά. Εικ. 7
- Ρίξτε νερό μέσα από την οπή του ακροφυσίου στο ακροφύσιο για να καθαρίσετε τα υπολείμματα βρωμιάς. Για να το κάνετε αυτό, τοποθετήστε έναν εύκαμπτο σωλήνα κήπου στο ακροφύσιο για 30-60 δευτερόλεπτα.

Γωνία σωλήνα υψηλής πίεσης προς την επιφάνεια που πρόκειται να καθαριστεί

- Όταν ψεκάζετε νερό σε μια επιφάνεια, ο πίδακας επιτυγχάνει τη μέγιστη πρόσκρουση όταν ψεκάζεται κατά μέτωπο. Ωστόσο, αυτός ο τύπος κρούσης τείνει να ενσωματώνει σωματίδια βρωμιάς στην επιφάνεια, δημιουργώντας το αντίθετο αποτέλεσμα καθαρισμού από το επιθυμητό. Επομένως, η βέλτιστη γωνία για τον ψεκασμό νερού σε μια επιφάνεια είναι 45°. Ο ψεκασμός νερού σε αυτή τη γωνία βελτιώνει την πρόσκρουση και επιτρέπει τον συνδυασμό του με πιο αποτελεσματική αφαίρεση ρύπων. Εικ. 8

Απόσταση από την επιφάνεια που πρόκειται να καθαριστεί

Ένας άλλος παράγοντας που καθορίζει τη δύναμη κρούσης του νερού είναι η απόσταση από την επιφάνεια που πρόκειται να καθαριστεί. Η πρόσκρουση και η δύναμη του νερού αυξάνονται καθώς το ακροφύσιο ψεκασμού πλησιάζει την επιφάνεια.

Πώς να αποφύγετε την καταστροφή των επιφανειών

—Μια επιφάνεια καταστρέφεται όταν η πρόσκρουση της δύναμης του νερού είναι μεγαλύτερη από τη σκληρότητα της επιφάνειας. Η δύναμη κρούσης θα ποικίλλει ανάλογα με τις ρυθμίσεις που αναφέρονται παραπάνω. Ποτέ μην χρησιμοποιείτε απευθείας πίδακα σε επιφάνειες που είναι επιρρεπείς σε ζημιά. Αποφύγετε να ψεκάζετε τα παράθυρα με τον άμεσο πίδακα, γιατί μπορεί να σπάσουν.

Ο καλύτερος τρόπος για να αποφύγετε την καταστροφή των επιφανειών είναι να ακολουθήσετε αυτά τα βήματα:

- Πριν πατήσετε τη σκανδάλη, μετακινήστε το ακροφύσιο ψεκασμού στη θέση ψεκασμού του ανεμιστήρα.
- Ακολουθήστε τις οδηγίες απόστασης και γωνίας που αναφέρονται παραπάνω.
- Αλλάξτε τη γωνία του πίδακα, τον τύπο του πίδακα και την απόσταση από την επιφάνεια που πρόκειται να καθαριστεί μέχρι να επιτευχθεί αποτελεσματικός καθαρισμός χωρίς να καταστρέψετε την επιφάνεια.

Τριδιάστατο ακροφύσιο turboFlip.

Το ακροφύσιο turboFlip 3D, που ορίζεται επίσης ως περιστρεφόμενο ακροφύσιο, είναι ένα πολύ αποτελεσματικό εξάρτημα για τη σημαντική μείωση του χρόνου καθαρισμού. Πρέπει να χρησιμοποιηθεί για τον καθαρισμό στη λειτουργία turbo που εξηγήθηκε στην προηγούμενη ενότητα.

Διαδικασία καθαρισμού

Η παρακάτω διαδικασία καθαρισμού θα σας βοηθήσει να οργανώσετε και να διασφαλίσετε ότι θα έχετε τα καλύτερα αποτελέσματα. Θυμηθείτε να ακολουθήσετε την προηγούμενη συμβουλή. Προετοιμασία της επιφάνειας

- Καθαρίστε την περιοχή από τα έπιπλα και ελέγξτε ότι τα παράθυρα και οι πόρτες είναι καλά κλειστά.
- Βεβαιωθείτε επίσης ότι τα φυτά και τα δέντρα κοντά στην περιοχή που πρόκειται να καθαρίσετε προστατεύονται με ένα πανί.

Αρχικό ξέβγαλμα υψηλής πίεσης

Ψεκάστε την περιοχή που θέλετε να καθαρίσετε με νερό για να καθαρίσετε τυχόν ακαθαρσίες που μπορεί να έχουν συσσωρευτεί στην επιφάνεια. Πριν πατήσετε τη σκανδάλη, μετακινήστε το ακροφύσιο ψεκασμού στη θέση λειτουργίας ψεκασμού και μετακινήστε το σταδιακά στην επιθυμητή θέση ψεκασμού. Με αυτόν τον τρόπο, θα αποφύγετε την εφαρμογή υπερβολικά άμεσου πίδακα σε πιο ευαίσθητες επιφάνειες.

Τελικό ξέβγαλμα

Ξεκινήστε το τελικό ξέβγαλμα από κάτω προς τα πάνω. Βεβαιωθείτε ότι η επιφάνεια έχει ξεπλυθεί καλά και ότι έχει αφαιρεθεί όλη η βρωμιά.

Απενεργοποίηση

- Βεβαιωθείτε ότι δεν υπάρχει απορρυπαντικό στο σύστημα.
- Σβήστε τον κινητήρα. Κλείστε την παροχή νερού.
- Μόλις κλείσετε το προϊόν και την παροχή νερού, πατήστε τη σκανδάλη για να αποσυμπιέσετε τη συσκευή.
- Μετά από κάθε χρήση, σκουπίστε την επιφάνεια του μηχανήματος πλήδης πίεσης με ένα καθαρό, υγρό πανί.

Προειδοποίηση

- Μην κλείνετε την παροχή νερού μέχρι να σβήσετε τον κινητήρα, καθώς αυτό μπορεί να προκαλέσει σοβαρή ζημιά στην αντλία και τον κινητήρα.
- Μην αφαιρείτε τον εύκαμπτο σωλήνα υψηλής πίεσης από το μηχανήμα ενώ το σύστημα είναι υπό πίεση. Για να αποσυμπιέσετε τη συσκευή, κλείστε τον κινητήρα και την παροχή νερού και πατήστε τη σκανδάλη 2 ή 3 φορές.

Συμβουλές για την παράταση της διάρκειας ζωής του προϊόντος

- Μη χρησιμοποιείτε το προϊόν χωρίς νερό.
- Μη χρησιμοποιείτε το προϊόν με ζεστό νερό.
- Πριν ρυθμίσετε την πίεση του ακροφυσίου ψεκασμού (υψηλή σε χαμηλή ή χαμηλή σε υψηλή), αφήστε τη σκανδάλη.
- Ποτέ μην χρησιμοποιείτε τη μονάδα για περισσότερο από 1 λεπτό χωρίς ψεκασμό νερού.

5. ΚΑΘΑΡΙΣΜΟΣ ΚΑΙ ΣΥΝΤΗΡΗΣΗ.

- Το μηχάνημα πρέπει να είναι απενεργοποιημένο και αποσυνδεδεμένο από το ρεύμα για καθαρισμό ή συντήρηση.
- Μην αποθηκεύετε το πλυντήριο πίεσης σε εξωτερικό χώρο ή όπου μπορεί να παγώσει, η αντλία μπορεί να υποστεί σοβαρή ζημιά.

6. ΑΝΤΙΜΕΤΩΠΙΣΗ ΠΡΟΒΛΗΜΑΤΩΝ

Πρόβλημα	Αιτία	Λύση
Ο καπνός βγαίνει από τη συσκευή.	Υπερθέρμανση, υπερφόρτωση ή αστοχία κινητήρα.	Απενεργοποιήστε αμέσως τη συσκευή και επικοινωνήστε με την Υπηρεσία Τεχνικής Υποστήριξης της Cecotec.
Δεν υπάρχει αρκετή πίεση.	Το φίλτρο εισόδου νερού είναι βουλωμένο. Ο αέρας εισέρχεται από τις συνδέσεις του εύκαμπτου σωλήνα στην αντλία. Το ακροφύσιο ή η βαλβίδα εκκένωσης έχει φθαρεί ή δεν έχει το σωστό μέγεθος.	Καθαρίστε το φίλτρο εισόδου νερού. Ελέγξτε ότι οι συνδέσεις και ο δακτύλιος ασφάλισης είναι σφιστά. Επικοινωνήστε με την επίσημη υπηρεσία τεχνικής υποστήριξης της Cecotec.
Το πλυντήριο πίεσης δεν ανάβει.	Η μονάδα είναι υπό πίεση. Το φως δεν έχει συνδεθεί σωστά ή η πρίζα είναι ελαττωματική. Το καλώδιο επέκτασης είναι πολύ μακρύ ή κοντό. Η τάση τροφοδοσίας είναι πολύ χαμηλή. Ο διακόπτης θερμικής ασφάλειας έχει απενεργοποιηθεί.	Πατήστε τη σκανδάλη του πιστολιού. Ελέγξτε το βύσμα, την πρίζα και τις ασφάλειες. Αφαιρέστε το καλώδιο προέκτασης. Βεβαιωθείτε ότι η τάση δικτύου ταιριάζει με την τάση που αναγράφεται στην ετικέτα χαρακτηριστικών της συσκευής. Απενεργοποιήστε τη συσκευή και αφήστε την να κρυώσει..
Η πίεση κυμαίνεται.	Η αντλία ρουφάει αέρα. Το ακροφύσιο είναι βουλωμένο. Οι βαλβίδες είναι βρώμικες ή φθαρμένες. Οι υδραυλικές τσιμούχες είναι φθαρμένες.	Ελέγξτε ότι οι εύκαμπτοι σωλήνες και οι συνδέσεις είναι σφιστές. Καθαρίστε τα με το κλιπ καθαρισμού. Επικοινωνήστε με την επίσημη υπηρεσία τεχνικής υποστήριξης της Cecotec.
Ο κινητήρας σταματά ξαφνικά.	Το καλώδιο επέκτασης είναι πολύ μακρύ ή κοντό. Ο διακόπτης θερμικής ασφάλειας έχει απενεργοποιηθεί λόγω υπερθέρμανσης.	Αφαιρέστε το καλώδιο προέκτασης. Βεβαιωθείτε ότι η τάση δικτύου ταιριάζει με την τάση που αναγράφεται στην ετικέτα χαρακτηριστικών της συσκευής.

7. ΤΕΧΝΙΚΕΣ ΠΡΟΔΙΑΓΡΑΦΕΣ

Αναφορά προϊόντος: 05717.

Προϊόν: Hydroboost 1500 EasyMove.

Ισχύς: 1500 W

Τάση: 220-240 V~ 50/60 Hz

Όνομαστική πίεση: 8 MPa (80 bar).

Μέγιστη πίεση: 12 MPa (120 bar).

Δόνηση: ≤ 2,5 m/s²

Όνομαστική παροχή: 6,0 l/min.

Μέγιστη ταχύτητα ροής: 7,8 l/min

Βάρος με την πιο κοινή διαμόρφωση: 8 Kg.

5 °C - 50 °C IPX5

Κατασκευάζεται στην Κίνα | Σχεδιασμένο στην Ισπανία

8. ΑΠΟΡΡΙΨΗ ΠΑΛΑΙΩΝ ΗΛΕΚΤΡΙΚΩΝ ΣΥΣΚΕΥΩΝ



Η ευρωπαϊκή οδηγία 2012/19/ΕΕ για τα απόβλητα ηλεκτρικού και ηλεκτρονικού εξοπλισμού (ΑΗΗΕ) διευκρινίζει ότι οι παλιές οικιακές ηλεκτρικές συσκευές δεν πρέπει να απορρίπτονται μαζί με τα κανονικά αδιαχώριστα αστικά απορρίμματα. Οι παλιές συσκευές πρέπει να συλλέγονται χωριστά, προκειμένου να βελτιστοποιηθεί η ανάκτηση και η ανακύκλωση των υλικών που περιέχουν και να μειωθούν οι επιπτώσεις στην ανθρώπινη υγεία και το περιβάλλον.

Το διαγραμμένο σύμβολο "Κάδος με τροχούς" στο προϊόν σας υπενθυμίζει την υποχρέωσή σας να απορρίψετε σωστά τη συσκευή.

Οι καταναλωτές πρέπει να επικοινωνήσουν με τις τοπικές αρχές ή τον πωλητή λιανικής τους για πληροφορίες σχετικά με τη σωστή απόρριψη των παλιών συσκευών ή/και των μπαταριών τους.

9. ΤΕΧΝΙΚΗ ΥΠΟΣΤΗΡΙΞΗ ΚΑΙ ΕΓΓΥΗΣΗ

Αυτό το προϊόν είναι υπό εγγύηση για 2 χρόνια από την ημερομηνία αγοράς, εφόσον προσκομιστεί η απόδειξη αγοράς, το προϊόν είναι σε άριστη φυσική κατάσταση και έχει γίνει σωστή χρήση, όπως εξηγείται σε αυτό το εγχειρίδιο οδηγιών.

Η εγγύηση δεν καλύπτει τις ακόλουθες περιπτώσεις:

- Το προϊόν έχει χρησιμοποιηθεί για σκοπούς διαφορετικούς από αυτούς που προορίζονται για αυτό, έχει χρησιμοποιηθεί κατάχρηση, χτυπημένο, εκτεθειμένο σε υγρασία, βυθισμένο σε υγρές ή διαβρωτικές ουσίες, καθώς και για οποιοδήποτε άλλο ελάττωμα αποδίδεται στον πελάτη.
- Το προϊόν έχει αποσυναρμολογηθεί, τροποποιηθεί ή επισκευαστεί από άτομα, μη εξουσιοδοτημένα από την επίσημη υπηρεσία τεχνικής υποστήριξης της Cecotec.



.1

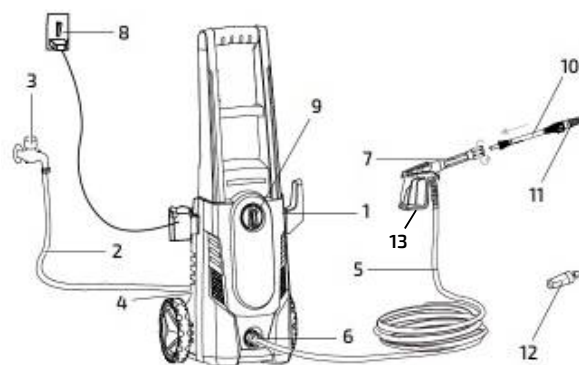

.2

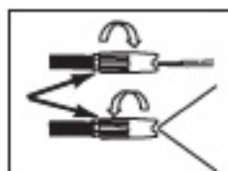

3



.4



.5

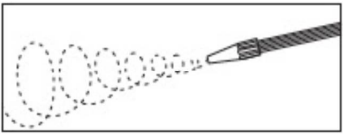

.6

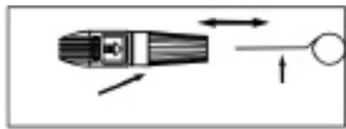

.6



.7