

cecotec

CEC-05205



Ανεμιστήρας Cecotec Force Silence 550 Smart

2. ΟΔΗΓΙΕΣ ΑΣΦΑΛΕΙΑΣ

Διαβάστε προσεκτικά αυτές τις οδηγίες πριν χρησιμοποιήσετε τη συσκευή. Φυλάξτε αυτό το εγχειρίδιο οδηγιών

για μελλοντική αναφορά ή νέους χρήστες

- Μην εισάγετε ποτέ δάχτυλα, μολύβια ή άλλα αντικείμενα μέσα από την έξοδο αέρα όταν η συσκευή βρίσκεται

τρέξιμο.

- Βεβαιωθείτε ότι η συσκευή είναι τοποθετημένη σε σταθερή επιφάνεια όταν χρησιμοποιείται.

- Μη χρησιμοποιείτε τη συσκευή σας κοντά σε παράθυρο. Η βροχή μπορεί να προκαλέσει ηλεκτροπληξία.

- Μην αφήνετε ποτέ τη συσκευή να λειτουργεί χωρίς επίβλεψη

ΚΙΝΔΥΝΟΣ: μην βυθίζετε ποτέ τη συσκευή σε νερό.

- Μην ανοίγετε και αφαιρείτε τη θήκη του πλέγματος λεπίδων κατά τη χρήση.

- Μη χρησιμοποιείτε τη συσκευή εάν παρουσιάζει ορατή ζημιά ή εάν η μονάδα λεπίδων ή αν το πλέγμα λεπίδων

είναι σπασμένο.

- Η συσκευή δεν προορίζεται για λειτουργία με εξωτερικό χρονοδιακόπτη ή ξεχωριστό σύστημα τηλεχειρισμού.

- Απενεργοποιήστε και αποσυνδέστε τη συσκευή όταν δεν τη χρησιμοποιείτε και πριν την καθαρίσετε. Τραβήξτε από το

Μην συνδέσετε το καλώδιο, για να το αποσυνδέσετε από την πρίζα.

- Αυτή η συσκευή προορίζεται μόνο για οικιακή χρήση. Δεν είναι κατάλληλο για εμπορικό ή βιομηχανική χρήση. Μην το χρησιμοποιείτε σε εξωτερικούς χώρους.

- Μην προσπαθήσετε να υπερβείτε τη χωρητικότητα του δοχείου. Σταματήστε να χρησιμοποιείτε τη συσκευή μόλις το δοχείο είναι γεμάτο. Αδειάστε το ανάλογα.

- Κρατήστε τα μαλλιά, τα φαρδιά ρούχα, τα δάχτυλα και άλλα μέρη του σώματος μακριά από τα ανοίγματα και

κινούμενα μέρη της συσκευής.

- Η συσκευή δεν προορίζεται για χρήση από παιδιά κάτω των 8 ετών. Μπορεί να χρησιμοποιηθεί από

παιδιά άνω των 8 ετών, εφόσον υπόκεινται σε συνεχή επίβλεψη.

- Αυτή η συσκευή δεν προορίζεται για χρήση από άτομα με μειωμένη φυσική, αισθητηριακή

ή νοητικές ικανότητες, ή έλλειψη εμπειρίας ή γνώσης, εκτός εάν έχουν δοθεί

επίβλεψη ή οδηγίες σχετικά με τη χρήση της συσκευής με ασφαλή τρόπο από άτομο υπεύθυνο για την ασφάλειά τους και κατανοούν τους κινδύνους που εμπεριέχονται.

- Επιβλέπετε τα μικρά παιδιά για να βεβαιωθείτε ότι δεν παίζουν με τη συσκευή. Κλείσε η επίβλεψη είναι απαραίτητη όταν η συσκευή χρησιμοποιείται από ή κοντά σε παιδιά.

- Μην αφήνετε τη συσκευή χωρίς επίβλεψη κατά τη χρήση. Αποσυνδέστε το όταν ολοκληρώσετε τη χρήση του ή

όταν φεύγεις από το δωμάτιο.

- Μην προσπαθήσετε να επισκευάσετε τη συσκευή μόνοι σας. Επικοινωνήστε με την επίσημη TSS (Τεχνική Υποστήριξη

Service) της Cecotec για συμβουλές.

- Ο καθαρισμός και η συντήρηση πρέπει να εκτελούνται σύμφωνα με αυτό το εγχειρίδιο οδηγιών

βεβαιωθείτε ότι η συσκευή λειτουργεί σωστά.

- Οι εργασίες καθαρισμού και συντήρησης δεν πρέπει να εκτελούνται από παιδιά •
- Αποθηκεύστε τη συσκευή και τις οδηγίες χρήσης της σε ασφαλές και στεγνό μέρος όταν δεν τη χρησιμοποιείτε.

Δεν φέρουμε καμία ευθύνη για τυχόν ζημιές ή σωματικές βλάβες που προέρχονται από κακή χρήση ή μη συμμόρφωση με αυτό το εγχειρίδιο οδηγιών.

3. ΠΡΙΝ ΤΗ ΧΡΗΣΗ

Βγάλτε τον ηλεκτρικό ανεμιστήρα από τη συσκευασία χαρτοκιβώτιο και εξετάστε τις σχάρες και τις λεπίδες, καλώδια και άλλα εξαρτήματα, αν είναι σε καλή κατάσταση ή έχουν καταστραφεί.

Για να το χρησιμοποιήσετε με ασφάλεια, η ισχύς πρέπει να είναι σύμφωνα με την ετικέτα σε αυτόν τον ανεμιστήρα.

1 • Τοποθετήστε τη βάση (10) σε στεγνό στάβλο επιφάνεια.

2 • Συνδέστε τη βάση (10) με το σωλήνα στήριξης (8) και ο κινητήρας (7) σε αυτό συγκεκριμένη σειρά.

3 • Τώρα συναρμολογήστε με τη συγκεκριμένη σειρά περιγράφεται, όλα τα κομμάτια ανεμιστήρα μαζί (5, 6, 4, 3, 2 και 1) στην κεντρική πλήμνη του κινητήρα ως φαίνεται στην παραπάνω εικόνα. Βεβαιωθείτε ότι όλα οι βίδες είναι καλά σφιγμένες.

Τηλεχειριστήριο

1• ON/OFF

2• ΤΑΧΥΤΗΤΑ

3• ΛΕΙΤΟΥΡΓΙΑ

4• ΧΡΟΝΟΣ

5• OSC

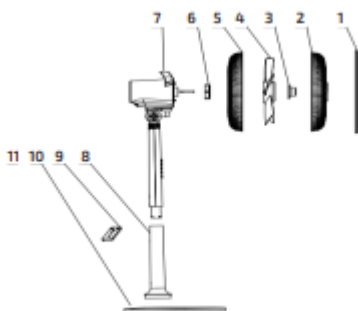

(Fig.1)

4. ΛΕΙΤΟΥΡΓΙΑ

Βεβαιωθείτε ότι ακολουθείτε όλες τις οδηγίες σωστά σύμφωνα με την παραπάνω εικόνα.

(Εικ. 1). Εσείς

μπορεί να ορίσει προτιμήσεις στο σώμα του ανεμιστήρα καθώς και στο τηλεχειριστήριο.

1. Για να ενεργοποιήσετε ή να σταματήσετε την αιώρηση, πατήστε το κουμπί OSC.

2. Για να ρυθμίσετε την ώρα πατήστε το κουμπί TIME. Έχει 7 ώρες ρύθμισης χρόνου.

3. Μπορείτε να ρυθμίσετε το είδος αερισμού, πατήστε το κουμπί MODE:

Breeze – ECO - Sleeping

4. Μπορείτε να ρυθμίσετε την ταχύτητα αερισμού πατώντας SPEED:

1: Αργή / 2: Μεσαίο / 3: Γρήγορο

Λύση στην απλή αποτυχία

Φροντίστε να διακόψετε την παροχή ρεύματος και να βγάλετε το φινιρίσματα πριν αγγίξετε

οποιαδήποτε από τις λεπίδες, το δίκτυο

και εξαρτήματα κινητήρα. Κατά την εκκίνηση του ανεμιστήρα, η λεπίδα του ανεμιστήρα δεν λειτουργεί:

- Ελέγξτε εάν το βύσμα τροφοδοσίας έχει όντως μπει στην πρίζα ή το κάλυμμα έχει μπει παραμορφωμένο, το οποίο έχει αγγίξει το πτερύγιο του ανεμιστήρα. Εάν ακούγεται θόρυβος κατά την εκκίνηση του ανεμιστήρα:

(1) Ελέγξτε εάν τα πτερύγια του ανεμιστήρα έχουν τοποθετηθεί σωστά στα πλέγματα.

(2) Ελέγξτε εάν τα μέρη του κινητήρα είναι όλα καλά συνδεδεμένα με τις λεπίδες.

(3) Υπάρχουν μικροσκοπικά ελαττωματικά άκρα γύρω από τα πτερύγια του ανεμιστήρα.

5. ΚΑΘΑΡΙΣΜΟΣ ΚΑΙ ΣΥΝΤΗΡΗΣΗ

1 • Αποσυνδέετε πάντα τη συσκευή από το ρεύμα κλείνοντάς την και αφαιρώντας το φινιρίσματα από την πρίζα πριν τον καθαρισμό.

2 • Συνιστάται να χρησιμοποιείτε ένα ουδέτερο απορρυπαντικό και ένα μαλακό πανί και να στεγνώνετε με τρίψιμο. Μην χρησιμοποιείτε διαλύτες, όξινα απορρυπαντικά, βενζίνη ή οινόπνευμα κ.λπ., για τον καθαρισμό των πλαστικών εξαρτημάτων, όπως θα μπορούσαν να είναι αυτά παραμορφωμένο ή κατεστραμμένο.

3 • Μην αφήνετε το νερό να εισχωρήσει στον κινητήρα κατά τον καθαρισμό.

6. ΤΕΧΝΙΚΕΣ ΠΡΟΔΙΑΓΡΑΦΕΣ

Αναφορά προϊόντος: 05206/05205

Μοντέλο: ForceSilence 540/550 Smart

Ισχύς: 55 W

Τροφοδοτικό: 220-240 V ~ 50/60 Hz

Κατασκευασμένο σε P.R.C. | Σχεδιασμένο στην Ισπανία

7. ΑΠΟΡΡΙΨΗ ΠΑΛΑΙΩΝ ΗΛΕΚΤΡΙΚΩΝ ΣΥΣΚΕΥΩΝ

Η ευρωπαϊκή οδηγία 2012/19/ΕΕ για τα απόβλητα ηλεκτρικού και ηλεκτρονικού εξοπλισμού (WEEE), διευκρινίζει ότι δεν πρέπει να απορρίπτονται παλιές οικιακές ηλεκτρικές συσκευές τα κανονικά αδιαχώριστα αστικά απόβλητα. Οι παλιές συσκευές πρέπει να συλλέγονται χωριστά, σε

προκειμένου να βελτιστοποιηθεί η ανάκτηση και η ανακύκλωση των υλικών που περιέχουν και να μειωθούν

τις επιπτώσεις στην ανθρώπινη υγεία και το περιβάλλον.

Το διαγραμμένο σύμβολο "Κάδος με τροχούς" στο προϊόν σας υπενθυμίζει την υποχρέωσή σας να απορρίψετε

της συσκευής σωστά. Εάν το προϊόν έχει ενσωματωμένη μπαταρία ή χρησιμοποιεί μπαταρίες, θα πρέπει να είναι

αφαιρείται από τη συσκευή και απορρίπτεται κατάλληλα.

Οι καταναλωτές πρέπει να επικοινωνήσουν με τις τοπικές αρχές ή τον πωλητή λιανικής τους για πληροφορίες σχετικά με το σωστό απόρριψη παλιών συσκευών ή/και των μπαταριών τους.

8. ΥΠΗΡΕΣΙΑ ΚΑΙ ΕΓΓΥΗΣΗ ΤΕΧΝΙΚΗΣ ΥΠΟΣΤΗΡΙΞΗΣ

Αυτό το προϊόν είναι υπό εγγύηση για 2 χρόνια από την ημερομηνία αγοράς, εφόσον η απόδειξη του η αγορά έχει υποβληθεί, το προϊόν είναι σε άριστη φυσική κατάσταση και έχει δοθεί κανονικά χρήση, όπως εξηγείται σε αυτό το εγχειρίδιο οδηγιών.

Η εγγύηση δεν καλύπτει τις ακόλουθες περιπτώσεις:

- Το προϊόν έχει χρησιμοποιηθεί για σκοπούς άλλους από αυτούς που προορίζονται για αυτό, έχει χρησιμοποιηθεί κατάχρηση, ξυλοδαρμό, εκτεθειμένο σε υγρασία, βυθισμένο σε υγρές ή διαβρωτικές ουσίες, καθώς και σε κάθε άλλο σφάλμα που μπορεί να αποδοθεί στον πελάτη.

- Το προϊόν έχει αποσυναρμολογηθεί, τροποποιηθεί ή επισκευαστεί από άτομα, μη εξουσιοδοτημένα από την

επίσημη Υπηρεσία Τεχνικής Υποστήριξης της Cecotec.

- Βλάβες που οφείλονται στη φυσιολογική φθορά των εξαρτημάτων του, λόγω χρήσης.

Η υπηρεσία εγγύησης καλύπτει κάθε κατασκευαστικό ελάττωμα της συσκευής σας για 2 χρόνια, με βάση ισχύουσα νομοθεσία, εκτός από τα αναλώσιμα μέρη. Σε περίπτωση κακής χρήσης, η εγγύηση δεν θα ισχύει.

Εάν σε οποιοδήποτε σημείο εντοπιστεί κάποιο σφάλμα, επικοινωνήστε με την επίσημη υπηρεσία τεχνικής υποστήριξης της Cecotec και

στείλτε μας την απόδειξη αγοράς σας μέσω e-mail στη διεύθυνση:

sat@cecotec.es