

# cecotec

Φούρνος Μικροκυμάτων  
20 Lt 700 W Cecotec  
ProClean 5010 Inox  
CEC-01534

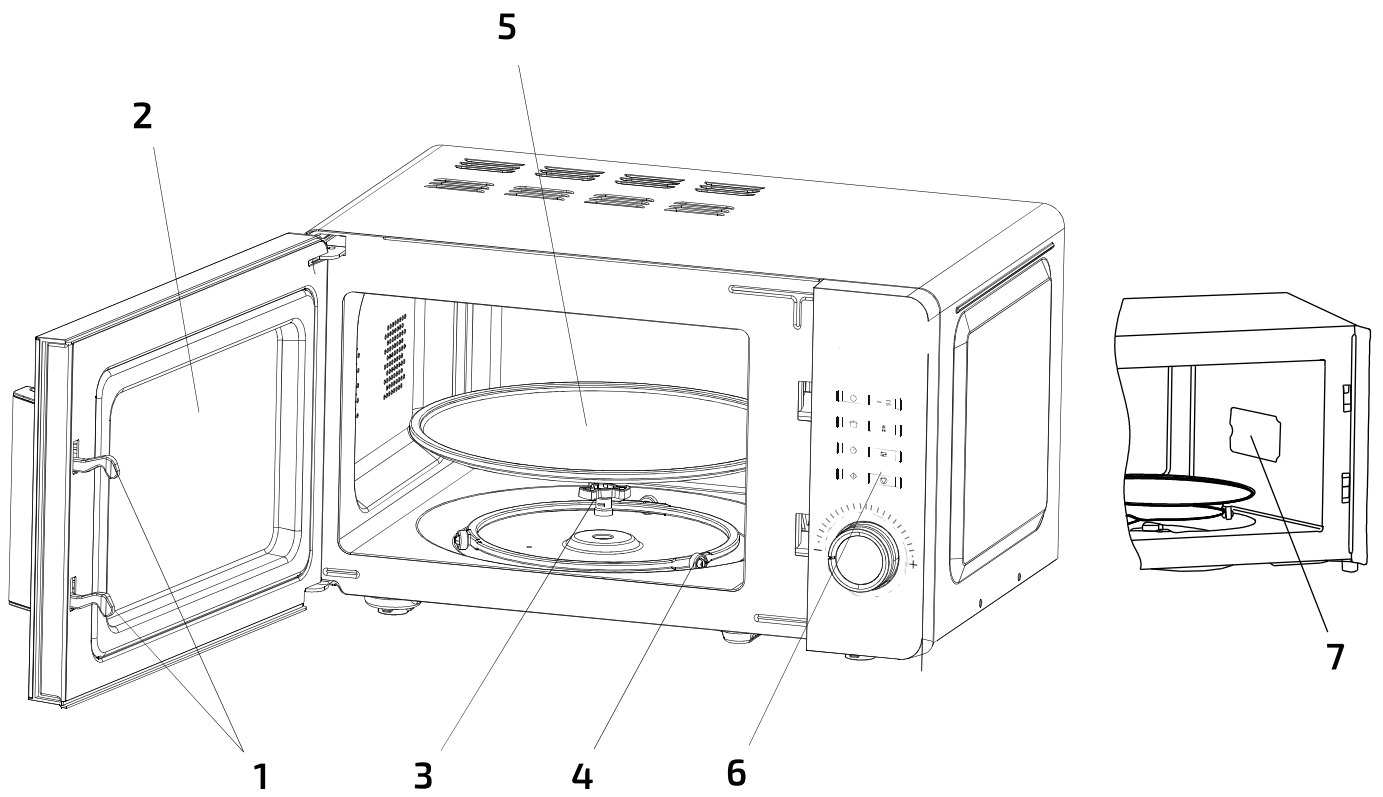

. ΜΕΡΗ ΚΑΙ ΕΞΑΡΤΗΜΑΤΑ  
Ανταλλακτικά και εξαρτήματα



1. Σύστημα κλειδαριάς ασφαλείας πόρτας
2. Παράθυρο φούρνου
3. Περιστρεφόμενος άξονας
4. Δαχτυλίδι κυλίνδρου
5. Γυάλινος δίσκος
6. Πίνακας Ελέγχου
7. Πλάκα μαρμαρυγίας

## 2. ΟΔΗΓΙΕΣ ΑΣΦΑΛΕΙΑΣ

Διαβάστε προσεκτικά αυτές τις οδηγίες πριν χρησιμοποιήσετε τη συσκευή. Φυλάξτε αυτό το εγχειρίδιο οδηγιών για μελλοντική αναφορά ή για νέους χρήστες.

- • Βεβαιωθείτε ότι η συμβατική ηλεκτρική ισχύς στο σπίτι σας αντιστοιχεί σε αυτήν που αναφέρεται στην ετικέτα των προϊόντων και ότι η πρίζα είναι εξοπλισμένη με αποτελεσματική επαφή γείωσης.
- • Μην το χρησιμοποιείτε σε εξωτερικούς χώρους.
- • Αυτό το προϊόν έχει σχεδιαστεί μόνο για οικιακή χρήση.
- • Χρησιμοποιείτε αυτή τη συσκευή μόνο για προβλεπόμενους σκοπούς όπως περιγράφεται σε αυτό το εγχειρίδιο. Μην χρησιμοποιείτε διαβρωτικά χημικά ή ατμούς σε αυτή τη συσκευή, δεν είναι σχεδιασμένη για βιομηχανική ή εργαστηριακή χρήση.
- • Εάν η πόρτα ή τα λάστιχα της πόρτας είναι κατεστραμμένα, το προϊόν δεν πρέπει να λειτουργεί μέχρι να επισκευαστεί από αρμόδιο άτομο.
- • Μη λειτουργείτε τον φούρνο όταν είναι άδειος.
- • Μη χρησιμοποιείτε αυτή τη συσκευή εάν έχει χαλασμένο καλώδιο ή βύσμα ή εάν δεν λειτουργεί σωστά. Σε περίπτωση βλάβης ή δυσλειτουργίας, επικοινωνήστε με τον κατασκευαστή ή έναν εξειδικευμένο τεχνικό για να αποφύγετε τον κίνδυνο.
- • Χρησιμοποιείτε μόνο σκεύη που είναι κατάλληλα για φούρνους μικροκυμάτων. Βεβαιωθείτε ότι τα σκεύη δεν αγγίζουν τους εσωτερικούς τοίχους κατά τη λειτουργία.
- • Μην χρησιμοποιείτε την κοιλότητα του φούρνου μικροκυμάτων για σκοπούς αποθήκευσης.
- • Μην επιχειρήσετε να τηγανίσετε σε αυτόν τον φούρνο.
- • Για να μειωθεί ο κίνδυνος πυρκαγιάς:
  - - Μην παραβράζετε το φαγητό.
  - - Αφαιρέστε τα στριφτά σύρματα από χάρτινες ή πλαστικές σακούλες πριν τις τοποθετήσετε μέσα στο φούρνο μικροκυμάτων.
  - - Μην θερμαίνετε υγρά ή άλλα τρόφιμα σε σφραγισμένα δοχεία.
  - - Σε περίπτωση καπνού ή πυρκαγιάς μέσα στο φούρνο μικροκυμάτων, κρατήστε την πόρτα του προϊόντος κλειστή, απενεργοποιήστε το προϊόν και αποσυνδέστε το από την παροχή ρεύματος.
- • Για να αποφύγετε το σπάσιμο του γυάλινου δίσκου, μην τοποθετείτε πάνω του ζεστά φαγητά, ζεστά σκεύη, κατεψυγμένα ή κατεψυγμένα σκεύη.
- • Μετά τη λειτουργία, το δοχείο είναι πιθανό να είναι πολύ ζεστό. Χρησιμοποιήστε γάντια για να αποφύγετε εγκαύματα και τραυματισμούς.
- • Στη λειτουργία ψησίματος ή συνδυασμού (1, 2, 3), όλα τα μέρη του φούρνου θα είναι πολύ ζεστά κατά τη διάρκεια και μετά τη λειτουργία, συμπεριλαμβανομένης της πόρτας και του επάνω μέρους του φούρνου μικροκυμάτων. Θυμηθείτε να χρησιμοποιείτε λαβή, γάντια ή οποιοδήποτε άλλο είδος προστασίας.
- • Μην χρησιμοποιείτε ποτέ σχάρα γκριλ κατά τη λειτουργία του φούρνου μικροκυμάτων.
- • Η συσκευή δεν προορίζεται για χρήση από παιδιά κάτω των 8 ετών. Μπορεί να χρησιμοποιηθεί από παιδιά ηλικίας άνω των 8 ετών, αρκεί να τους παρέχεται συνεχής επίβλεψη.
- • Αυτή η συσκευή μπορεί να χρησιμοποιηθεί από παιδιά ηλικίας 8 ετών και άνω και άτομα με μειωμένες σωματικές, αισθητηριακές ή διανοητικές ικανότητες ή έλλειψη εμπειρίας και γνώσης, εφόσον τους έχει δοθεί επίβλεψη ή οδηγίες σχετικά με τη χρήση της συσκευής με ασφαλή τρόπο και να κατανοήσουν τους κινδύνους που εμπεριέχονται. Τα παιδιά δεν πρέπει να παίζουν με τη συσκευή.

- • Επιβλέπετε τα μικρά παιδιά για να βεβαιωθείτε ότι δεν παίζουν με τη συσκευή. Η στενή επίβλεψη είναι απαραίτητη όταν η συσκευή χρησιμοποιείται από ή κοντά σε παιδιά.
- • Αυτό το προϊόν είναι εξοπλισμός ISM Κατηγορίας Β Ομάδας 2. Ο ορισμός της Ομάδας 2 που περιέχει όλο τον εξοπλισμό ISM (Βιομηχανικός, Επιστημονικός και Ιατρικός) στον οποίο η ενέργεια ραδιοσυχνοτήτων παράγεται σκόπιμα ή/και χρησιμοποιείται με τη μορφή ηλεκτρομαγνητικής ακτινοβολίας για την επεξεργασία υλικού και εξοπλισμό διάβρωσης με σπινθήρες. Ο εξοπλισμός κατηγορίας Β είναι κατάλληλος για οικιακή χρήση και σε εγκαταστάσεις απευθείας συνδεδεμένες με δίκτυο τροφοδοσίας χαμηλής τάσης, το οποίο τροφοδοτεί κτίρια που χρησιμοποιούνται για οικιακούς σκοπούς.

ΠΡΟΕΙΔΟΠΟΙΗΣΗ: Το τεχνικό σέρβις και οι επισκευές που περιλαμβάνουν αφαιρέσεις καλύμματος ή έκθεση σε καλώδια πρέπει πάντα να εκτελούνται από ικανό, επαγγελματία και καταρτισμένο άτομο.

ΠΡΟΕΙΔΟΠΟΙΗΣΗ: Είναι σημαντικό να χρησιμοποιείτε υλικά και δοχεία που είναι κατάλληλα και ασφαλή για μαγείρεμα σε μικροκύματα. Ο παρακάτω πίνακας δείχνει ποια υλικά είναι κατάλληλα και ποια όχι:

Υλικό δοχείου	ΜΙΚΡΟΚΥΜΑΤΑ	Σημειώσεις
Αντιθερμικό κεραμικό	Ναι	Μην χρησιμοποιείτε ποτέ κεραμικά που είναι διακοσμημένα με μεταλλικό χείλος ή τζάμι.
Πλαστικό ανθεκτικό στη θερμότητα	Ναι	Δεν μπορεί να χρησιμοποιηθεί για μεγάλο χρονικό διάστημα μαγείρεμα στο φούρνο μικροκυμάτων.
Γυαλί ανθεκτικό στη θερμότητα.	Ναι	
Πλαστική ταινία	Ναι	Δεν πρέπει να χρησιμοποιείται κατά το μαγείρεμα του κρέατος, η υψηλή θερμοκρασία μπορεί να καταστρέψει τη ταινία
Σχάρα γκριλ	Όχι	
Μεταλλικό δοχείο	Όχι	Ο φούρνος μικροκυμάτων δεν μπορεί να μαγειρέψει μέσα από μέταλλο.
Βερνίκι	Όχι	Κακή αντοχή στη θερμότητα. Δεν μπορεί να χρησιμοποιηθεί για μαγείρεμα σε υψηλή θερμοκρασία.
Εύλο και χαρτί μπαμπού	Όχι	Κακή αντοχή στη θερμότητα. Δεν μπορεί να χρησιμοποιηθεί για μαγείρεμα σε υψηλή θερμοκρασία.

### 3. ΠΡΙΝ ΤΗ ΧΡΗΣΗ

ΠΡΟΕΙΔΟΠΟΙΗΣΗ: μην αφαιρείτε ποτέ την πλάκα μαρμαρυγίας.

- Βγάλτε το προϊόν από τη συσκευασία του. Εάν ο φούρνος μικροκυμάτων έχει προστατευτικό φιλμ, κόψτε το πριν ξεκινήσετε τη λειτουργία. Ελέγξτε προσεκτικά εάν υπάρχει ζημιά και εάν υπάρχει, ενημερώστε αμέσως την Υπηρεσία Τεχνικής Υποστήριξης.
- Το προϊόν πρέπει να τοποθετείται σε επίπεδο, σταθερό και ξηρό μέρος και να διατηρείται μακριά από διαβρωτικά υλικά, θερμότητα και υγρασία, όπως καυστήρες αερίου ή νερό.
- Για να εξασφαλιστεί επαρκής αερισμός, πρέπει να τηρούνται οι ελάχιστες αποστάσεις:
  - Από το πίσω μέρος μέχρι τον τοίχο: 10 cm.
  - Από το πλάι στον τοίχο: 5 cm.
  - Ελεύθερη απόσταση από την επάνω επιφάνεια: 20 cm.
  - Από το φούρνο μικροκυμάτων στο έδαφος: 85 cm.
- Το προϊόν πρέπει να τοποθετηθεί, τουλάχιστον, σε απόσταση 5 μέτρων από την τηλεόραση, το ραδιόφωνο ή την κεραία.
- Το προϊόν πρέπει να τοποθετείται με τέτοιο τρόπο ώστε το βύσμα να είναι προσβάσιμο και πρέπει να εξασφαλίζει αποτελεσματική γείωση σε περίπτωση διαρροής για την αποφυγή ηλεκτροπληξίας.
- Η πόρτα του φούρνου μικροκυμάτων πρέπει να είναι κλειστή για να λειτουργεί.
- Σε περίπτωση που υπάρχουν κατασκευαστικά στηρίγματα στην κοιλότητα του φούρνου μικροκυμάτων ή στις αντιστάσεις, αφήστε το φούρνο μικροκυμάτων ανοιχτό για να εξασφαλίσετε καλό αερισμό. Σε αυτή την περίπτωση, συνιστάται να ζεστάνετε ένα ποτήρι νερό σε υψηλή ισχύ για πολλές φορές.

### 4. ΠΙΝΑΚΑΣ ΕΛΕΓΧΟΥ ΚΑΙ ΛΕΙΤΟΥΡΓΙΑ

#### 1. Πριν το μαγείρεμα

- Συνδέστε τη συσκευή στην πρίζα. Μόλις συνδεθεί, η λυχνία LED θα αναβοσβήσει 3 φορές και θα σας ζητήσει να εισάγετε τη λειτουργία και το χρόνο μαγειρέματος (:).

#### 2. Κουμπί χρόνου/βάρους

- Ο χρόνος μαγειρέματος και το βάρος του φαγητού μπορούν να αυξηθούν ή να μειωθούν κατά τη λειτουργία περιστρέφοντας το κουμπί Χρόνος/Βάρος.

#### 3. Κουμπί Παύση/Ακύρωση

- Πριν τη λειτουργία: πατήστε μία φορά για να ακυρώσετε το επιλεγμένο πρόγραμμα και να επιστρέψετε στο αρχικό στάδιο.
- Κατά τη λειτουργία: πατήστε μία φορά για να διακόψετε τη λειτουργία ή πατήστε δύο φορές για να ακυρώσετε το προκαθορισμένο πρόγραμμα μαγειρέματος.

#### 4. Αυτόματη υπενθύμιση

- Μόλις ολοκληρωθεί η προκαθορισμένη διαδικασία μαγειρέματος, θα γράφει ΤΕΛΟΣ στην οθόνη LED και θα ακουστούν 3 ήχοι «μπιπ». Πατήστε το κουμπί Παύση/Ακύρωση ή ανοίξτε την πόρτα του φούρνου μικροκυμάτων για να σταματήσετε το ζυπνητήρι, εάν όχι, η ειδοποίηση θα ηχήσει σε διάστημα 3 λεπτών.

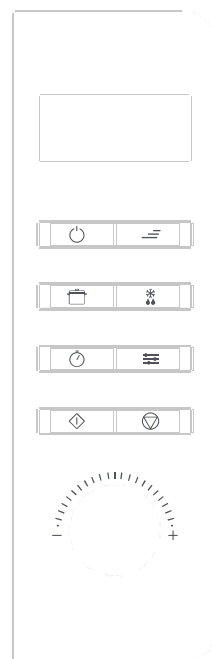

## 5. Ρύθμιση ρολογιού/χρονομέτρου

- Για να ρυθμίσετε το ρολόι ή το χρονοόμετρο, πατήστε το κουμπί του ρολογιού και ρυθμίστε την ώρα περιστρέφοντας το ρολόι ή αριστερόστροφα.

Ισχύς		Express		Μαγείρεμα		Απόψυξη	
Ρολόι		Προκαθορισμένο		Άμεσα/Εναρξη		Παύση/Ακύρωση	

Παράδειγμα: ρύθμιση ώρας στις 12:30.		
	Βήματα	Απεικόνιση
1	Μετά την ενεργοποίηση, η οθόνη εμφανίζει άνω και κάτω τελεία.	:
2	Πατήστε το κουμπί Ρολόι μία φορά. 00:00	00:00
3	Περιστρέψτε το κουμπί Time/Weight για να ρυθμίσετε την ακριβή ώρα. 12:00	12:00
4	Πατήστε ξανά το κουμπί Ρολόι. 12:00	12:00
5	Περιστρέψτε το κουμπί Time/Weight για να ρυθμίσετε τα ακριβή λεπτά. 12:30	12:30
6	Πατήστε ξανά το κουμπί Ρολόι για να επιβεβαιώσετε την επιλεγμένη ώρα ή να περιμένετε 5 δευτερόλεπτα, η ώρα θα ρυθμιστεί αυτόματα.	

## 6. Μαγείρεμα σε φούρνο μικροκυμάτων

- Χρησιμοποιήστε αυτή τη λειτουργία για να μαγειρέψετε ή να ζεστάνετε φαγητό.
- Πατήστε το κουμπί λειτουργίας και επιλέξτε στην οθόνη LED:

Υψηλή ισχύς	100% ισχύς μικροκυμάτων. Ιδανικό για γρήγορο και αποτελεσματικό μαγείρεμα υψηλής ισχύος.
Μέση Υψηλή ισχύς	ισχύς μικροκυμάτων 80%. Ιδανικό για μέτριο γρήγορο μαγείρεμα..
Μέσης ισχύς	Μέσης ισχύος 60% ισχύς μικροκυμάτων. Ιδανικό για ψήσιμο στον ατμό.
Μέση Χαμηλή ισχύς	Μέση Χαμηλή ισχύς 40% ισχύς μικροκυμάτων. Ιδανικό για απόψυξη τροφίμων.
Χαμηλή ισχύς	Χαμηλή ισχύς 20% ισχύς μικροκυμάτων. Ιδανικό για να διατηρείτε το φαγητό ζεστό.

- Η λειτουργία μικροκυμάτων μπορεί να ρυθμιστεί έως και 60 λεπτά.
- Ο χρόνος μαγειρέματος ή θέρμανσης μπορεί να αλλάξει κατά τη λειτουργία. Συνιστάται να γυρίζετε ή να ανακατεύετε το φαγητό τουλάχιστον μία φορά κατά τη διάρκεια της διαδικασίας. Πατήστε το κουμπί Instant/Start μία φορά για να συνεχίσετε τη λειτουργία.

- Εάν το φαγητό αφαιρεθεί πριν από τον προκαθορισμένο χρόνο, βεβαιωθείτε ότι έχετε πατήσει Παύση/ Ακύρωση μία φορά για να σταματήσει η λειτουργία και να αποφευχθεί η αυτόματη λειτουργία του φούρνου μικροκυμάτων και η άδεια λειτουργίας όταν είναι κλειστός.
- Όταν λειτουργεί στη μέγιστη ισχύ, ο φούρνος μικροκυμάτων θα μειώσει αυτόματα την ισχύ μετά από ορισμένο χρονικό διάστημα, προκειμένου να παρατείνει τη διάρκεια ζωής της συσκευής.

<b>Παράδειγμα: μαγείρεμα στο P80 για 10 λεπτά.</b>		
	<b>Βήματα</b>	<b>Απεικόνιση</b>
<b>1</b>	Μετά την ενεργοποίηση, η οθόνη εμφανίζει άνω και κάτω τελεί	:
<b>2</b>	Επιλέξτε ισχύ μικροκυμάτων πατώντας το κουμπί τροφοδοσίας διαδοχικά. 80P	80P
<b>3</b>	Ρυθμίστε το χρόνο μαγειρέματος γυρίζοντας το κουμπί Χρόνος/Βάρος. 10:00	10:00
<b>4</b>	Πατήστε το κουμπί Instant/Start για να ξεκινήσει και η λυχνία LED θα μετρήσει αντίστροφα για να δείξει τον χρόνο λειτουργίας.	

#### 7. EXPRESS

- Λειτουργία σχεδιασμένη για να ζεσταίνει ροφήματα χωρίς να χρειάζεται να ρυθμίσετε χρόνο. Πατήστε το κουμπί Express, η οθόνη LED θα δείξει: 0:30, 1:00, 1:30. Επιλέξτε το χρόνο θέρμανσης ανάλογα με το ρόφημα.

<b>Παράδειγμα: θέρμανση με λειτουργία express για 1 λεπτό.</b>		
	<b>Βήματα</b>	<b>Απεικόνιση</b>
<b>1</b>	Μετά την ενεργοποίηση, η οθόνη εμφανίζει άνω και κάτω τελεία.	:
<b>2</b>	ΡΠατήστε επανειλημμένα Express για να επιλέξετε την επιθυμητή ώρα. 1:00	1:00
<b>3</b>	Πατήστε το κουμπί Instant/Start για να ξεκινήσει η λειτουργία.	

#### 8. Απόψυξη

- Λειτουργία σχεδιασμένη για την απόψυξη διαφορετικών τύπων τροφίμων. Πατήστε το κουμπί Απόψυξη μία φορά για να επιλέξετε τη λειτουργία απόψυξης. Ο πίνακας οθόνης LED θα εμφανίσει 3 λειτουργίες:

d.1	Ιδανικό για την απόψυξη κρέατος (0,1 kg-2,0 kg).
d.2	Ιδανικό για απόψυξη πουλερικών (0,2 kg-3,0 kg).
d.3	Ιδανικό για απόψυξη θαλασσινών (0,1 kg-0,9 kg).

- Συνιστάται ιδιαίτερα να αναποδογυρίζετε τα τρόφιμα κατά τη λειτουργία για να έχετε ομοιόμορφο αποτέλεσμα.

- • Συνήθως η απόψυξη απαιτεί περισσότερο χρόνο από το μαγείρεμα των τροφίμων.
- • Εάν το φαγητό μπορεί να κοπεί με μαχαίρι, η διαδικασία απόψυξης μπορεί να θεωρηθεί ολοκληρωμένη.
- • Η ακτινοβολία μικροκυμάτων διεισδύει περίπου 4 cm στα περισσότερα τρόφιμα.
- • Τα αποψυγμένα τρόφιμα πρέπει να χρησιμοποιούνται το συντομότερο δυνατό, δεν συνιστάται η κατάψυξη ή η επανατοποθέτησή τους στο ψυγείο.

<b>Παράδειγμα: απόψυξη 0,4 kg πουλερικών.</b>		
	<b>Βήματα</b>	<b>Απεικόνιση</b>
<b>1</b>	Μετά την ενεργοποίηση, η οθόνη LED εμφανίζει άνω και κάτω τελεία. :	:
<b>2</b>	Πατήστε το κουμπί Απόψυξη για να ρυθμίσετε το είδος του φαγητού. δ.2	d.2
<b>3</b>	Περιστρέψτε το κουμπί Time/Weight για να ρυθμίσετε το βάρος του φαγητού. 0,4	0.4
<b>4</b>	Ξεκινήστε τη λειτουργία πατώντας Instant/Start.	
<b>5</b>	Στα μισά της διαδικασίας απόψυξης, θα ηχήσει ένας συναγερμός για να σας θυμηθεί να αναποδογυρίσετε το φαγητό. Αναποδογυρίστε τα τρόφιμα, κλείστε την πόρτα και πατήστε ξανά το κουμπί Instant/Start για να συνεχιστεί η διαδικασία απόψυξης.	

#### 9. Αυτόματο μαγείρεμα

- Ο φούρνος μικροκυμάτων έχει 8 προεπιλεγμένα προγράμματα, επιλέξτε το κατάλληλο ανάλογα με τον τύπο και το βάρος του φαγητού. Πατήστε το κουμπί Cook μία φορά και η οθόνη LED θα εμφανίσει διαφορετικά προγράμματα, επιλέξτε μεταξύ:

<b>Απεικόνιση</b>	<b>Είδος</b>	<b>Πιάτο</b>
<b>A.1</b>	Ποπκορν	Ιδανικό για το μαγείρεμα 85 g ποπ κορν.
<b>A.2</b>	Ποπκορν	Τέλειο για το μαγείρεμα 100 g ποπ κορν.
<b>A.3</b>	Πίτσα	Ιδανικό για να ζεστάνετε μια φέτα πίτσας 0,15 κιλών.
<b>A.4</b>	Υγρά	Ιδανικό για τη θέρμανση ενός κύπελλου υγρού 250 ml. Η θερμοκρασία του υγρού πρέπει να είναι περίπου 5-10. Μην σφραγίζετε το δοχείο υγρού..
<b>A.5</b>	Υγρά	Ιδανικό για θέρμανση ενός φλιτζανιού υγρού 500 ml. Η θερμοκρασία του υγρού είναι περίπου 5-10. Μην σφραγίζετε το δοχείο υγρού.



<b>A.6</b>	Πατάτα	Ιδανικό για μαγείρεμα κύβων πατάτας (5 mm ύψος και πλάτος). Μέγιστο βάρος περίπου 0,45 kg. Τοποθετήστε τις πατάτες σε ένα μεγάλο δίσκο ή δοχείο και καλύψτε το με μια λεπτή μεμβράνη για να αποφύγετε την απώλεια νερού.
<b>A.7</b>	Πατάτα	Ιδανικό για μαγείρεμα κύβων πατάτας (5 mm ύψος και πλάτος). Μέγιστο βάρος 0,65 kg. Τοποθετήστε τις πατάτες σε ένα μεγάλο δίσκο ή δοχείο και καλύψτε το με μια λεπτή μεμβράνη για να αποφύγετε την απώλεια νερού.
<b>A.8</b>	Ψάρι	Ιδανικό για τον ατμό 0,45 kg ψαριού.

- Πριν μαγειρέψετε το φαγητό, η θερμοκρασία του πρέπει να είναι περίπου 20-25 °C. Υψηλότερη ή χαμηλότερη θερμοκρασία του φαγητού πριν το μαγείρεμα θα απαιτούσε αύξηση ή μείωση του χρόνου μαγειρέματος.
- Η θερμοκρασία, το βάρος και το σχήμα του φαγητού θα επηρεάσουν έντονα την επίδραση των μικροκυμάτων στη διαδικασία μαγειρέματος. Προσαρμόστε το χρόνο για να έχετε το καλύτερο αποτέλεσμα.

<b>Παράδειγμα: μαγείρεμα στον ατμό 0,45 κιλά ψαριού.</b>		
	<b>Βήματα</b>	<b>Απεικόνιση</b>
<b>1</b>	Μετά την ενεργοποίηση, η οθόνη LED εμφανίζει άνω και κάτω τελεία.	:
<b>2</b>	Πατήστε το κουμπί Cook για να ρυθμίσετε τη λειτουργία μαγειρέματος.	A.8
<b>3</b>	Ξεκινήστε το μαγείρεμα πατώντας το κουμπί Instant/Start και η λυχνία LED θα μετρήσει αντίστροφα για να δείξει τον χρόνο λειτουργίας.	

#### 10. Αυτόματη εκκίνηση (καθυστερημένη λειτουργία)

- Αυτή η λειτουργία σας επιτρέπει να ρυθμίσετε το πρόγραμμα και την ώρα μαγειρέματος, έτσι στην προκαθορισμένη ώρα, το προκαθορισμένο πρόγραμμα θα ξεκινήσει αυτόματα να λειτουργεί. Για να ενεργοποιήσετε αυτήν τη λειτουργία:
  - Ρύθμιση χρονοδιακόπτη.
  - Ρυθμίστε το πρόγραμμα μαγειρέματος.

<b>Παράδειγμα: Τώρα είναι 12:30 και θέλετε να προγραμματίσετε το φούρνο μικροκυμάτων στα 100 P, για 9 λεπτά και 30 δευτερόλεπτα στις 14:20.</b>		
	<b>Βήματα</b>	<b>Απεικόνιση</b>
<b>1</b>	Μετά την ενεργοποίηση, η οθόνη LED εμφανίζει άνω και κάτω τελεία.	:
<b>1.1</b>	Πατήστε το κουμπί Ρολόι.	00:00
<b>1.2</b>	Ρυθμίστε την ώρα γυρίζοντας το κουμπί Time/Weight.	12:00

<b>1.3</b>	Πατήστε ξανά το κουμπί Ρολόι για να επιβεβαιώσετε τις ώρες. 12:00	12:00
<b>1.4</b>	Ρυθμίστε τα λεπτά γυρίζοντας το κουμπί Χρόνος/Βάρος.	12:30
<b>1.5</b>	Πατήστε το κουμπί Ρολόι μία φορά ή περιμένετε 5 δευτερόλεπτα και ο χρονοδιακόπτης θα ρυθμιστεί. αυτομάτως. :	12:30
<b>2</b>	Ρυθμίστε το πρόγραμμα και την ώρα μαγειρέματος.	
<b>2.1</b>	Επιλέξτε τροφοδοσία πατώντας το κουμπί τροφοδοσίας.	100P
<b>2.2</b>	Περιστρέψτε το κουμπί Time/Weight για να ρυθμίσετε το χρόνο μαγειρέματος	9:30
<b>3</b>	Πατήστε το κουμπί Preset μία φορά για να επιστρέψετε στο τρέχον ρολόι.	
<b>3.1</b>	Ρυθμίστε την ώρα γυρίζοντας το κουμπί Time/Weight.	
<b>3.2</b>	Πατήστε ξανά το κουμπί Preset για να επιβεβαιώσετε την ώρα.	
<b>3.3</b>	Ρυθμίστε τα λεπτά γυρίζοντας το κουμπί Χρόνος/Βάρος	14:20
<b>4</b>	Πατήστε το κουμπί Preset για να επιβεβαιώσετε το καθυστερημένο πρόγραμμα μαγειρέματος. Τώρα το πρόγραμμα έχει ενεργοποιηθεί. Η λειτουργία θα ξεκινήσει στις 14.20.	
<b>5</b>	Μπορείτε να ελέγξετε την προκαθορισμένη ώρα έναρξης πατώντας το κουμπί Preset.	

#### 11. Μαγείρεμα πολλαπλών σειρών

- Για να έχετε το καλύτερο αποτέλεσμα, ορισμένες συνταγές απαιτούν διαφορετικά βήματα. Αυτή η λειτουργία σας επιτρέπει να εξατομικεύσετε και να συνδυάσετε τις διαδικασίες μαγειρέματος.

<b>Παράδειγμα: μαγείρεμα φαγητού στους 100 P, για 3 λεπτά, μετά ψήσιμο στη σχάρα για 9 λεπτά. Αυτή είναι η ρύθμιση 2 σειρών.</b>		
	<b>Βήματα</b>	<b>Απεικόνιση</b>
<b>1</b>	Επιλέξτε φούρνο μικροκυμάτων 100 P για 3 λεπτά	
<b>1.1</b>	Πατήστε το κουμπί λειτουργίας για να επιλέξετε επίπεδο ισχύος 100P	100P
<b>1.2</b>	Γυρίστε το κουμπί Ωρα/Βάρος για να ρυθμίσετε το χρόνο μαγειρέματος στις 3:00	3:00
<b>2</b>	Ψήστε στη σχάρα για 9 λεπτά	
<b>2.1</b>	Πατήστε το κουμπί Grill/Combi για να επιλέξετε τη λειτουργία ψησίματος G	G
<b>2.2</b>	Γυρίστε το κουμπί Ωρα/Βάρος για να ρυθμίσετε το χρόνο μαγειρέματος στις 9:00	9:00
<b>3</b>	Ξεκινήστε τη λειτουργία πατώντας Instant/Start	

- • Όταν ολοκληρωθεί η λειτουργία μικροκυμάτων, η λειτουργία ψησίματος θα λειτουργήσει αυτόματα.
- • Μπορούν να ρυθμιστούν το πολύ 4 ακολουθίες κάθε φορά. Εάν απαιτούνται περισσότερες ακολουθίες, επαναλάβετε τα βήματα που αναφέρονται.
- Σύστημα ασφαλείας που μπλοκάρει τον πίνακα ελέγχου για να διασφαλίσει ότι τα μικρά παιδιά δεν χρησιμοποιούν τη συσκευή χωρίς επίβλεψη. Πως να το χρησιμοποιήσεις;
  1. Ενεργοποίηση κλειδώματος; κρατήστε πατημένο το κουμπί Παύση/Ακύρωση για 3 δευτερόλεπτα.
  2. Ακύρωση κλειδώματος; κρατήστε πατημένο το κουμπί Παύση/Ακύρωση για 3 δευτερόλεπτα.
- 5. ΣΥΜΒΟΥΛΕΣ ΜΑΓΕΙΡΙΚΗΣ
- • Διάταξη φαγητού: τοποθετήστε τα πιο χοντρά μέρη φαγητού προς την άκρη του γυάλινου δίσκου. Εάν είναι δυνατόν, μην επικαλύπτετε τα τρόφιμα.
- • Παρακολουθήστε το χρόνο μαγειρέματος; μαγειρέψτε για το μικρότερο χρονικό διάστημα στην αρχή και προσθέστε περισσότερα λεπτά σε περίπτωση που είναι απαραίτητο. Το υπερβολικό μαγείρεμα μπορεί να προκαλέσει καπνό και εγκαύματα.
- • Καλύψτε το φαγητό κατά το μαγείρεμα: το σκέπασμα του φαγητού που πρόκειται να μαγειρέψετε αποφεύγει το πιτσίλισμα και επιτρέπει το πιο ομοιόμορφο μαγείρεμα.
- • Γυρίστε ή ανακατέψτε το φαγητό μία φορά κατά τη διάρκεια της διαδικασίας μαγειρέματος.
- • Σεβαστείτε το χρόνο προθέρμανσης. Δεν επιτρέπεται η υπέρβαση του χρόνου προθέρμανσης που αναγράφεται στην ετικέτα του τροφίμου.

## 6. ΚΑΘΑΡΙΣΜΟΣ

ΠΡΟΕΙΔΟΠΟΙΗΣΗ: Το προϊόν πρέπει να καθαρίζεται και τυχόν υπολείμματα τροφών πρέπει να αφαιρούνται τακτικά.

- Αφαιρέστε το καλώδιο ρεύματος από την πρίζα πριν τον καθαρισμό. Μην βυθίζετε το προϊόν σε νερό ή οποιοδήποτε άλλο υγρό κατά τη διάρκεια του καθαρισμού.
- Η μη διατήρηση του προϊόντος σε καθαρές συνθήκες θα μπορούσε να οδηγήσει σε φθορά της επιφάνειας και θα μπορούσε να επηρεάσει αρνητικά τη διάρκεια ζωής του προϊόντος, με αποτέλεσμα πιθανό κίνδυνο.
- Μην χρησιμοποιείτε ποτέ ισχυρά απορρυπαντικά, βενζίνη, λειαντική σκόνη ή μεταλλική βούρτσα για να καθαρίσετε οποιοδήποτε μέρος του προϊόντος.
- Μην αφαιρείτε την πλάκα μαρμαρυγίας.
- Όταν ο φούρνος μικροκυμάτων έχει χρησιμοποιηθεί για μεγάλο χρονικό διάστημα, μπορεί να προκύψουν έντονες οσμές από το εσωτερικό. Για να απαλλαγείτε από αυτά, ακολουθήστε τα παρακάτω βήματα:
  1. Τοποθετήστε πολλές φέτες λεμονιού σε ένα φλιτζάνι και ζεστάνετε τις σε υψηλή ισχύ για 2 ή 3 λεπτά.
  2. Τοποθετήστε ένα φλιτζάνι κόκκινο τσάι μέσα στους φούρνους μικροκυμάτων και ζεστάνετε το σε υψηλή ισχύ.
  3. Τοποθετήστε φλούδες πορτοκαλιού μέσα στους φούρνους μικροκυμάτων και ζεστάνετε σε υψηλή ισχύ για 1 λεπτό.
- Χρησιμοποιήστε ένα βρεγμένο μαλακό πανί για να καθαρίσετε τα περιβλήματα, τις πόρτες, τους εσωτερικούς τοίχους και το γυάλινο δίσκο.

ΤΕΧΝΙΚΕΣ ΠΡΟΔΙΑΓΡΑΦΕΣ

Μοντέλο: ProClean 5010 Inox

Αναφορά προϊόντος: 01534

Ονομαστική ισχύς μικροκυμάτων: 700 W

Τάση και συχνότητα: 230 V, 50 Hz

Χωρητικότητα: 20 L

Κατασκευάζεται στην Κίνα | Σχεδιασμένο στην Ισπανία