

Camry

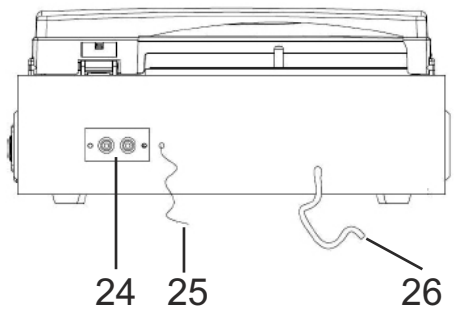

CR 1113

- | | |
|--------------------------------------|-------------------------------------|
| (GB) user manual - 3 | (DE) bedienungsanweisung - 5 |
| (FR) mode d'emploi - 9 | (ES) manual de uso - 12 |
| (PT) manual de serviço - 15 | (LT) naudojimo instrukcija - 18 |
| (LV) lietošanas instrukcija - 20 | (EST) kasutusjuhend - 23 |
| (HU) felhasználói kézikönyv - 34 | (BS) upute za rad - 28 |
| (RO) Instrucțiunea de deservire - 31 | (CZ) návod k obsluze - 42 |
| (RU) инструкция обслуживания - 26 | (GR) οδηγίες χρήσεως - 36 |
| (MK) упатство за корисникот - 39 | (NL) handleiding - 44 |
| (SL) navodila za uporabo - 47 | (FI) manual ng pagtuturo - 52 |
| (PL) instrukcja obsługi - 72 | (IT) istruzioni operative - 59 |
| (HR) upute za uporabu - 49 | (SV) instruktionsbok - 54 |
| (DK) brugsanvisning - 65 | (UA) інструкція з експлуатації - 68 |
| (SR) Корисничко упатство - 62 | (SK) Používateľská príručka - 57 |

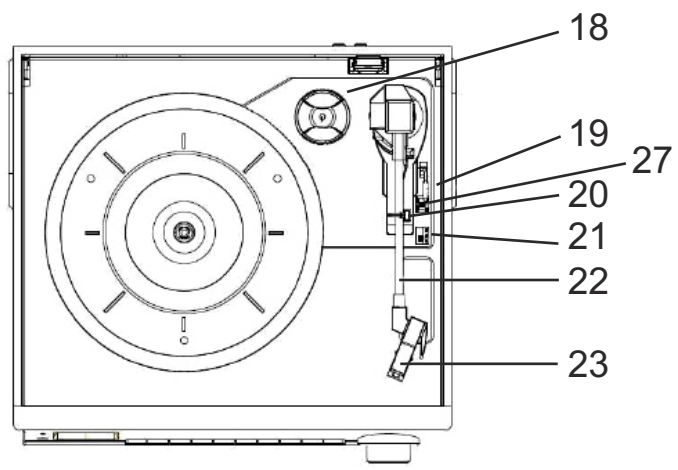
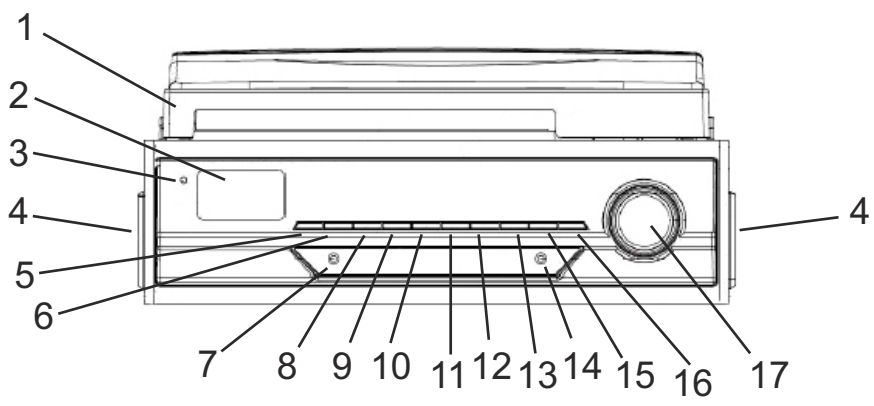

GENERAL SAFETY CONDITIONS
IMPORTANT INSTRUCTIONS ON SAFETY OF USE PLEASE READ CAREFULLY AND KEEP
FOR FUTURE REFERENCE

The warranty conditions are different, if the device is used for commercial purpose.

1. Before using the product please read carefully and always comply with the following instructions. The manufacturer is not responsible for any damages due to any misuse.
2. The product is only to be used indoors. Do not use the product for any purpose that is not compatible with its application.
3. The applicable voltage is 230V, ~50Hz. For safety reasons it is not appropriate to connect multiple devices to one power outlet.
4. Please be cautious when using around children. Do not let the children to play with the product. Do not let children or people who do not know the device to use it without supervision.
5. **WARNING:** This device may be used by children over 8 years of age and persons with reduced physical, sensory or mental capabilities, or persons without experience or knowledge of the device, only under the supervision of a person responsible for their safety, or if they were instructed on the safe use of the device and are aware of the dangers associated with its operation. Children should not play with the device. Cleaning and maintenance of the device should not be carried out by children, unless they are over 8 years of age and these activities are carried out under supervision.
6. After you are finished using the product always remember to gently remove the plug from the power outlet holding the outlet with your hand. Never pull the power cable!!!
7. Never leave the product connected to the power source without supervision.
8. Never put the power cable, the plug or the whole device into the water. Never expose the product to the atmospheric conditions such as direct sun light or rain, etc.. Never use the product in humid conditions.
9. Periodically check the power cable condition. If the power cable is damaged the product should be turned to a professional service location to be replaced in order to avoid hazardous situations.
10. Never use the product with a damaged power cable or if it was dropped or damaged in any other way or if it does not work properly. Do not try to repair the defected product yourself because it can lead to electric shock. Damaged device always turn to a professional service location in order to repair it. All the repairs can be done only by authorized service professionals. The repair that was done incorrectly can cause hazardous situations for the user.
11. Never put the product on or close to the hot or warm surfaces or the kitchen appliances like the electric oven or gas burner.
12. Never use the product close to combustibles.
13. Do not let cord hang over edge of counter.
14. Always unplug the device after using and before cleaning.
15. Never use this device close to water, e.g.: Under shower, in bathtub or above sink filled with water.



16. If using the device in bathroom after use remove the power plug from the socket, because water proximity presents risk, even if the device is turned off.
17. Do not allow the device or power adaptor to wet. If the device falls into water, immediately remove the power plug or power adaptor from the socket. If the device is powered, do not put hands in the water. Have the device checked by the qualified electrician before using it again.
18. Do not touch the device or power adaptor with wet hands.
19. The device has to be turned off after every use.
20. In order to provide additional protection, it is recommended to install residue current device (RCD) in the power circuit, with residual current rating not more than 30 mA. Contact professional electrician in this matter.
21. If the device utilises a power adaptor, do not cover it, because this can cause a dangerous temperature rise and can damage the device. Always connect the power adaptor cable to the device, and then connect the power adaptor to the power socket.
22. To save energy, if there is no audio signal from Turntable /AUX IN for a period of over 5 minutes, then the unit will automatically switch to Standby Mode.

DESCRIPTION OF THE DEVICE

- | | |
|------------------------|----------------------------------|
| 1. Turntable cover | 15. PRESET DOWN button |
| 2. LCD display | 16. PRESET UP button |
| 3. Power diode | 17. ON/OFF switch/volume control |
| 4. In-built speaker | 18. 45RPM disc adaptor |
| 5. FUNCTION button | 19. Turntable lever |
| 6. SLEEP/TIMER button | 20. Turntable arm lock |
| 7. Headphone port | 21. Plate spin speed adjustment |
| 8. SNOOZE button | 22. Turntable arm |
| 9. MODE/CLOCK button | 23. Turntable needle guard |
| 10. TUNER SCAN button | 24. LINE OUT jack |
| 11. BAND button | 25. FM antenna cable |
| 12. TUNING DOWN button | 26. Power cord |
| 13. TUNING UP button | 27. AUTO-STOP switch |
| 14. AUX port | |

SETTING THE CLOCK

Before first use, unpack everything and remove all protective materials. Unwind the FM antenna cable and power cable. Do not cover the ventilation holes, make sure that there is a gap of a few centimeters around the radio, which is required for proper ventilation.

1. In standby mode, press and hold the MODE/CLOCK button (9) to set the 12H or 24H clock mode. '12H/24H' will start flashing on the display (2). Using the TUNING DOWN button (12) or TUNING UP button (13) select either the 12-hour or 24-hour mode and confirm by pressing the MODE/CLOCK button again (9). The device will enter the hour editing mode.
2. Using the TUNING DOWN button (12) or TUNING UP button (13) set the current hour and confirm by pressing the MODE/CLOCK button again (9). The device will enter the minute editing/ mode.
3. Using the TUNING DOWN button (12) or TUNING UP button (13) set the current minute and confirm by pressing the MODE/CLOCK button again (9).

SETTING THE ALARM (RADIO ALARM FUNCTION)

1. In standby mode, press and hold the SLEEP/TIMER button (6). The display will show a clock icon and '0:00' will be flashing.
2. Using the TUNING DOWN button (12) or TUNING UP button (13) set the desired alarm hour and confirm by pressing the SLEEP/TIMER button (6).
3. Using the TUNING DOWN button (12) or TUNING UP button (13) set the desired alarm minute and confirm by pressing the SLEEP/TIMER button (6). The alarm time will be set.
4. The clock icon informs that the alarm is set. To turn the alarm off press the SLEEP/TIMER button (6) when the device is in standby mode. The clock icon will disappear.
5. When the alarm is activated, the device can be put into 'snooze' mode by pressing the 'SNOOZE' button (8). The device will then switch off for 10 minutes, after which the alarm will reactivate.

AUTOMATIC SHUT-OFF FUNCTION

1. When the device is switched on press the SLEEP/TIMER button (6) the appropriate number of times to select the time after which the device is to switch off (90, 80, 70...10 minutes)

2. The word 'SLEEP' on the display informs you that the automatic shut-off function is activated.
3. After the selected time has elapsed the device will turn off and enter standby mode.

FUNCTION BUTTON (5)

Used to change the operating mode of the device

- PHON (turntable operation mode)
- AUX (external device operation mode)
- TUNE (AM/FM radio mode)

LISTENING TO THE RADIO

1. Turn the device on using the ON/OFF button (17) and set the radio mode using the FUNCTION button (5).
2. Using the BAND button (11) set the wavelength to AM or FM.
3. Using the TUNING DOWN button (12) or TUNING UP button (13) tune to the desired radio frequency. Pressing and holding the button for approximately 2 seconds will automatically search for the closest frequency. After it is found the search will stop.
4. To save the radio station frequency to memory press the MODE/CLOCK button (9). The program number will begin flashing.
5. Using the PRESET DOWN button (15) or PRESET UP button (16) select the program number in which you want to save the radio station.
6. Confirm the selected program number by pressing the MODE/CLOCK button (9) again. The program number will stop flashing.
7. Repeat steps 4-7 to program selected stations (maximum of 30 programs).
8. You can switch between saved programs by using the PRESET DOWN button (15) and PRESET UP button (16).
9. You can set the volume by turning the volume control knob (17).
10. The FM antenna (24) is located on the back panel. If the reception is poor, try to move the antenna and find a spot in which the signal is strongest.
The AM antenna is located inside the radio receiver. If the reception is poor, try moving the receiver to a different place or turning it in another direction to catch the strongest signal.
11. The TUNER SCAN button (10) is used to automatically find and save available radio stations.

PLAYBACK OF VINYL DISCS

Prior to first use of the turntable, remove the turntable needle guard (23) and untie the knot protecting the turntable arm found next to the turntable arm lock (20).

1. Release the turntable arm lock (20) and set the device to the PHON mode.
2. Place the disc on the turntable plate. If necessary, use the adapter (18).
3. Select the plate's rotational speed (the rotational speed depending on the type of disc) by using the switch (21).
4. Lift the turntable arm by using the lever (19). Gently slide the arm onto the track you want to listen to. Lower the needle arm using the lever (19).
5. To stop playback of the disc, lift the turntable arm using the lever (19).
6. After completion of playback of the disc lift the turntable arm using the turntable lever (19). Move the arm over the lock (20) and lower it using the lever (19).
7. To turn the AUTO-STOP function on or off use the AUTO-STOP switch (27).

CLEANING AND MAINTENANCE

1. Disconnect the radio from the network.
2. The device may only be wiped with a dry cloth.
3. The device should be kept in a dry room.

CAUTION: Do not use water for cleaning - this may damage the device.

TECHNICAL DATA

Power source: 230V ~50Hz
 RMS output power: 2x 1.5W
 Power: 15W

Hereby, Adler Sp. z o.o., Ordona 2a, 01-237 Warsaw, Poland declares that the radio equipment type Turntable CR1113 is in compliance with Directive 2014/53/EU. The full text of the EU declaration of conformity is available at the following internet address: http://www.camryhome.eu/red/cr_1113.pdf



To protect your environment: please separate carton boxes and plastic bags and dispose them in corresponding waste bins. Used appliance should be delivered to the dedicated collecting points due to hazardous components, which may affect the environment. **Do not dispose this appliance in the common waste bin.**

DEUTSCH

ALLGEMEINE SICHERHEITSVORSCHRIFTEN

LESEN SIE AUFMERKSAM WICHTIGE ANWEISUNGEN BEZÜGLICH DER SICHERHEIT DER BENUTZUNG.
 BEWAHREN SIE DIESE FÜR DIE ZUKUNFT AUF

Bei Verwendung des Gerätes zu gewerblichen Zwecken werden die Garantiebedingungen geändert.

1. Vor dem ersten Gebrauch, die Bedienungsanleitung lesen und die dort angegebenen Hinweise beachten. Der Produzent trägt keine Verantwortung für Schäden, die aufgrund von bestimmungswidriger Nutzung oder unsachgemäßer Bedienung entstanden sind.
2. Das Gerät ausschließlich an die Steckdose 230 V - 50 Hz. Es darf nicht zu anderen, bestimmungswidrigen Zwecken benutzt werden.
3. Das Gerät an die Steckdose 230 V ~ 50 Hz anschließen. Wegen Vorsichtsmaßnahmen, sollten keine weiteren Geräte an den gleichen Stromkreis angeschlossen werden.
4. Falls sich Kinder in der Nähe befinden, sollte bei der Nutzung des Gerätes spezielle Vorsicht bewahrt werden. Dieses Gerät ist nicht zum Spielen für Kinder, sowie für Erwachsene, die sich mit der Bedienungsanleitung nicht vertraut gemacht haben, geeignet.
5. **WARNHINWEIS:** Dieses Gerät kann von Kindern im Alter von über 8 Jahren sowie von Personen von einer beschränkten körperlichen, sensorischen, psychischen Fähigkeit oder von Personen, die keine Erfahrung oder kein Kenntnisse von dem Gerät haben, nur dann genutzt werden, wenn die Nutzung unter Aufsicht einer Person, welche die Verantwortung für deren Sicherheit trägt, stattfindet oder diesen Personen Ratschläge bezüglich der sicheren Benutzung des Geräts erteilt wurden und sie sich den mit seiner Benutzung verbundenen Gefahren bewusst sind. Kinder dürfen nicht mit dem Gerät spielen. Die Reinigung und die Unterhaltung des Geräts dürfen nicht von Kindern durchgeführt werden, es sei denn, dass diese Kinder im Alter von über 8 Jahren sind und diese Tätigkeiten unter Aufsicht durchgeführt werden.
6. Nach der Benutzung, den Stecker aus der Steckdose ziehen und dabei die Steckdose mit der Hand festhalten. NIEMALS an dem Kabel ziehen.
7. Das Gerät nicht unbeaufsichtigt an der Steckdose angeschlossen lassen.
8. Das Kabel, die Buchse, sowie das ganze Gerät nicht in Wasser oder andere Flüssigkeiten tauchen. Das Gerät vor Regen, Sonne usw. und vor Feuchtigkeit (z.B. im Badezimmer oder Campingwagen) schützen.
9. Regelmäßig das Kabel prüfen. Falls das Kabel beschädigt ist, sollte es in einem spezialisierten Service ausgetauscht werden, um ev. Gefährdung zu vermeiden.
10. Falls das Kabel oder ein anderer Teil des Gerätes beschädigt oder das Gerät fallen gelassen wurde oder nicht ordnungsgemäß arbeitet, sollte es nicht benutzt werden. Das Gerät darf nicht durch unbefugte Personen repariert werden, da die Gefahr eines Stromstoßes besteht. Ein beschädigtes Gerät in einem spezialisierten Service zur Kontrolle oder Reparatur abgeben. Jegliche Reparaturen dürfen nur durch einen spezialisierten Service vorgenommen werden. Eine nicht korrekt ausgeführte Reparatur kann das Leben des Benutzers gefährden.
11. Das Gerät auf einer kühlen, geraden Fläche, entfernt von wärmeausstrahlenden Geräten, wie: Elektroherd, Gasherd, usw. stellen.
12. Das Gerät nicht in der Nähe von leicht entzündlichen Materialien benutzen.
13. Das Kabel darf nicht außerhalb der Tischkante hängen oder heiße Flächen berühren.
14. Vor dem Reinigen oder nach der Benutzung des Gerätes den Stecker aus der

Steckdose ziehen und dabei die Steckdose mit der Hand festhalten.

NIEMALS an dem Kabel ziehen.



15. Benutzen Sie das Gerät nicht in der Nähe von Wasser, z.B.: unter der Dusche, in der Badewanne oder über dem Waschbecken mit Wasser.

16. Sollte das Gerät im Badezimmer verwendet werden, ziehen Sie den Stecker aus der Steckdose.

17. Lassen Sie das Gerät oder den Stromadapter nicht nass werden. Sollte das Gerät einmal doch ins Wasser fallen, ziehen Sie den Stecker oder Stromadapter sofort aus der Steckdose. Tauchen Sie die Hände nicht ins Wasser, wenn das Gerät an Netzstrom angeschlossen ist. Lasse Sie das Gerät in einem solchen Fall vor dem nächsten Gebrauch zuerst von einem Fachelektriker überprüfen.

18. Fassen Sie das Gerät, oder den Adapter niemals mit nassen Händen an.

19. Nach Gebrauch das Gerät jeweils ausschalten.

20. Lassen Sie das Gerät oder den Adapter nicht unbeaufsichtigt, wenn es an das Stromnetz angeschlossen ist.

21. Es wird empfohlen, für zusätzlichen Schutz den Fehlerstromschutzschalter (RCD), dessen Bemessungsdifferenzstrom 30 mA nicht übersteigt, zu installieren. In diesem Bereich wenden Sie sich an einen Fachelektriker.

22. Sollte das Gerät mit einem Stromadapter ausgestattet werden müssen, decken Sie es nicht ab. Andernfalls kann es zu gefährlichem Temperaturanstieg und zur Beschädigung des Gerätes führen. Stecken Sie zuerst den Stecker in die Steckdose und erst dann den Adapter.

BESCHREIBUNG DES GERÄTES

- | | |
|------------------------------------|--|
| 1. Abdeckung des Grammofons | 15. PRESET DOWN – Taste |
| 2. LCD-Anzeige | 16. PRESET UP – Taste |
| 3. Anzeige der Netzstromversorgung | 17. ON/OFF – Schalter / Regulierung der Lautstärke |
| 4. Eingebauter Lautsprecher | 18. Adapter für Platten 45 RPM |
| 5. FUNCTION-Taste | 19. Tonabnehmerhebel |
| 6. SLEEP/TIMER - Taste | 20. Sperre des Tonabnehmerhebels |
| 7. Kopfhörereingang | 21. Regulierung der Drehgeschwindigkeit des Plattentellers |
| 8. SNOOZE - Taste | 22. Tonabnehmer |
| 9. MODE/CLOCK- Taste | 23. Schutz des Tonabnehmernadel |
| 10. TUNER SCAN - Taste | 24. LINE OUT- Steckdose |
| 11. BAND – Taste | 25. FM – Antennenkabel |
| 12. TUNNING DOWN - Taste | 26. Netzkabel |
| 13. TUNNING UP – Taste | 27. AUTO-STOP - Umschalter |
| 14. AUX-Eingang | |

EINSTELLUNG DER UHR

Vor erstem Gebrauch sind alle Teile auszupacken und alle Sicherungsmaterialien zu entfernen. Das FM-Antennenkabel und das Netzkabel sind auszulegen. Die Lüftungsöffnungen dürfen nicht abgedeckt werden. Vergewissern Sie sich, dass um das Radio herum einige Zentimeter Freiraum gelassen wurde, was für eine ordnungsgemäße Lüftung notwendig ist.

1. Drücken Sie die MODE/CLOCK – Taste (9) in dem Standby – Modus und halten Sie sie diese fest, um den Modus der Uhr von 12 oder 24 Stunden einzustellen. Auf dem Display (2) beginnt die Aufschrift "12H/24H" zu blinken. Mittels der TUNNING DOWN (12) oder TUNNING UP (13) - Tasten wählen Sie den 12-stündigen oder 24-stündigen Modus. Bestätigen Sie diesen mit einem erneuten Drücken der MODE/CLOCK (9) - Taste. Das Gerät geht dann in den Modus der Edition der Stunde über.
2. Mittels der TUNNING DOWN (12) oder TUNNING UP (13) – Tasten stellen Sie die Uhrzeit ein. Bestätigen Sie diese durch das Drücken der MODE/CLOCK (9) - Taste. Das Gerät geht dann in den Modus des Editierens der Minute über.
3. Mittels der TUNNING DOWN (12) oder TUNNING UP (13) – Tasten stellen Sie die aktuelle Minute ein. Bestätigen Sie diese durch das Drücken der MODE/CLOCK (9) - Taste.

EINSTELLUNG DES WECKERS (FUNKTION DES WECKENS MIT RADIO)

1. Drücken Sie die SLEEP/TIMER (6) - Taste in dem Standby – Modus und halten Sie diese fest. Auf dem Display werden das Uhrzeichen und die blinkende Aufschrift "0:00" gezeigt.
2. Mittels der TUNNING DOWN (12) oder TUNNING UP (13) – Tasten stellen Sie die gewünschte Stunde der Einschaltung des Weckers ein. Bestätigen Sie diese durch das Drücken der SLEEP/TIMER (6)- Taste.

- Mittels der TUNNING DOWN (12) oder TUNNING UP (13) – Tasten stellen Sie die gewünschte Minute der Einschaltung des Weckers ein. Bestätigen Sie diese durch das Drücken der Taste SLEEP/TIMER (6). Die Stunde der Einschaltung des Weckers wird eingestellt.
- Das Uhrzeichen informiert darüber, dass der Wecker eingestellt ist. Um die Funktion des Weckens auszuschalten, drücken Sie die SLEEP/TIMER (6) –Taste, wenn sich das Gerät in dem Standby – Modus befindet. Das Uhrzeichen verschwindet dann.
- Nach dem Ertönen des Alarmsignals kann das Gerät durch das Drücken der "SNOOZE" (8) –Taste in den Schlummermodus gebracht werden. Das Gerät wird dann für 10 Minuten ausgeschaltet. Anschließend wird die Funktion des Weckens wieder aktiviert.

FUNKTION DER AUTOMATISCHEN AUSSCHALTUNG

- Wenn das Gerät eingeschaltet ist, drücken Sie die SLEEP/TIMER (6) – Taste solange, bis die Zeit (90, 80, 70...10 Minuten), nach der das Gerät ausgeschaltet werden soll, eingestellt ist.
- Die Aufschrift "SLEEP" auf dem Display informiert darüber, dass die Funktion der automatischen Ausschaltung aktiv ist.
- Nach dem Ablauf der gewählten Zeit wird das Gerät ausgeschaltet und geht in den Standby – Modus über.

FUNCTION (5)- Taste

Diese dient zur Änderung des Arbeitsmodus des Geräts.

- PHON (Modus des Grammofons)
- AUX (Modus der Bedienung des externen Geräts)
- TUNE (Modus des AM/FM - Radioempfangs)

RADIO-FUNKTION

- Schalten Sie das Gerät mit der ON/OFF (17) – Taste ein und stellen Sie den Modus des Radioempfangs mit der FUNCTION –Taste (5) ein.
- Mittels der BAND (11) – Taste wählen Sie die Funkwellenlänge (AM oder FM).
- Mittels der TUNNING DOWN (12) oder TUNNING UP (13) – Tasten stellen Sie die Radiofrequenz ein. Das Drücken und Festhalten der Taste über zirka 2 Sekunden verursacht die automatische Einstellung der nächsten Frequenz. Nach ihrer Auffindung wird das Suchen angehalten.
- Um die Frequenzen der Rundfunkstation zu speichern, drücken Sie die MODE/CLOCK (9) - Taste. Die Nummer des Programms beginnt zu blinken.
- Mittels der PRESET DOWN (15) oder PRESET UP (16) – Tasten wählen Sie die Nummer des Programms, unter der die aufgesuchte Rundfunkstation gespeichert werden soll.
- Bestätigen Sie die Wahl der Nummer des Programms das erneute Drücken der MODE/CLOCK (9) - Taste. Die Nummer der Sendung hört dann auf zu blinken.
- Wiederholen Sie Schritte 4-7, um die ausgewählten Stationen (max. 30 Sender) einzustellen.
- Wenn Sie die PRESET DOWN (15) und PRESET UP (16) – Tasten anwenden, können Sie unter den eingestellten Sendern wählen.
- Wenn Sie den Knopf der Lautstärkeregelung (17) drehen, können Sie die Lautstärke einstellen.
- Die FM-Antenne (24) befindet sich an der Hinterseite des Geräts. Sollte das Empfangssignal zu schwach sein, versuchen Sie, die Antenne an einer anderen Stelle zu lokalisieren und den Platz, an dem das Signal am stärksten ist, zu finden. Die AM-Antenne befindet sich im Inneren des Radioempfängers. Sollte das Empfangssignal zu schwach sein, versuchen Sie, den Radioempfänger woanders einzustellen oder in eine andere Richtung zu drehen, um das stärkste Signal zu empfangen.
- Die TUNER SCAN (10) – Taste dient zum automatischen Aufsuchen und zur Einschaltung der erreichbaren Rundfunkstationen.

WIEDERGABE VON VINYL-SCHALLPLATTEN

Vor der ersten Benutzung des Grammofons nehmen Sie den Schutz der Nadel des Tonabnehmers (23) ab und entfernen Sie den Knoten, der den Tonabnehmer an der Sperrung des Tonabnehmers (20) befestigt.

- Lockern Sie die Sperrung des Tonabnehmers (20) und stellen Sie das Gerät in den PHON- Modus ein.
- Legen Sie die Platte auf den Plattenteller. Wenn es notwendig ist, wenden Sie den Adapter (18) an.
- Mit dem Schalter (21) wählen Sie die Drehgeschwindigkeit des Plattentellers. Die Geschwindigkeit der Wiedergabe ist abhängig von der Art der Schallplatte.
- Mit dem Hebel (19) heben Sie den Tonabnehmer an. Bewegen Sie vorsichtig den Tonabnehmer über den Titel, den Sie hören wollen. Senken Sie den Tonabnehmer mittels des Tonabnehmerhebels (19) ab.
- Um die Wiedergabe der Platte zu unterbrechen, heben Sie den Tonabnehmer mit dem Hebel (19) an.
- Nach der Beendigung der Wiedergabe der Platte, heben Sie den Tonabnehmer mit dem Hebel (19) an. Verschieben Sie den Tonabnehmer über die Sperrung (20) und senken Sie diesen mit dem Hebel (19).
- Um die AUTO-STOP – Funktion einzuschalten oder auszuschalten, benutzen Sie den AUTO-STOP (27) - Umschalter.

REINIGUNG UND WARTUNG

- Trennen Sie das Radio vom Netz.
- Das Gerät kann nur mit einem trockenen Tuch abgewischt werden.
- Das Gerät ist in einem trockenen Raum zu lagern.

ACHTUNG: Benutzen Sie kein Wasser zur Reinigung, da hierdurch das Gerät beschädigt werden kann.

TECHNISCHE DATEN

Speisespannung: 230 V ~50 Hz
RMS - Ausgangsleistung: 2x 1,5 W
Leistung: 15W

Das Gerät wurde in der zweiten Isolationsklasse angefertigt, wodurch es keine Erdung erfordert. Das Gerät ist mit den Voraussetzungen folgender Richtlinien übereinstimmend.
Elektrische Niederspannungsgeräte (LVD)
Elektromagnetische Kompatibilität (EMC)
Das Produkt mit CE auf dem Leistungsschild bezeichnet.



Den Pappkarton im Altpapier entsorgen. Polyäthylenbeutel (PE) in dem Behälter für Kunststoff entsorgen. Das abgenutzte Gerät zum Recycling zu einer offiziellen Sammelstelle bringen, da es gefährliche Substanzen enthält, die die Umwelt gefährden können. Das Gerät sollte in einer Form abgegeben werden, die eine weitere Nutzung unmöglich macht. Wenn es Batterien enthält, sollten diese rausgenommen und separat an einer Sammelstelle abgegeben werden. **Das Gerät darf nicht in den Hausmüll rausgeworfen werden!!**

INSTRUCTIONS IMPORTANTES CONCERNANT LA SECURITE D'UTILISATION.

LISEZ-LES ATTENTIVEMENT ET CONSERVEZ-LES POUR L'AVENIR

En cas d'utilisation dans des buts commerciaux, les conditions de garantie changent.

1. Lisez ce mode d'emploi avant la première utilisation et suivez les conseils d'utilisation. Le fabricant n'est pas responsable des dégâts occasionnés par toute utilisation pour laquelle l'appareil n'est pas destiné ou en cas d'usage non conforme aux règles d'utilisation.
2. L'appareil est destiné à un usage domestique. Ne pas l'utiliser à d'autres fins que celles pour lesquelles il a été prévu.
3. L'appareil se branche uniquement à une prise 230 V ~ 50 Hz. Afin d'augmenter la sécurité de l'utilisation, il ne faut pas brancher plusieurs appareils électriques sur le même circuit électrique.
4. Lors de l'utilisation de l'appareil, il faut être particulièrement prudent s'il y a des enfants à proximité.
Ne pas laisser les enfants jouer avec l'appareil. N'autoriser l'utilisation de l'appareil ni aux enfants ni aux personnes ne connaissant pas ce produit.
5. **AVERTISSEMENT** : Cet appareil peut être utilisé par les enfants de plus de 8 ans et par des personnes dont les capacités physiques, sensorielles ou mentales sont réduites ou par des personnes n'ayant pas d'expérience ou de connaissance de cet appareil Si cela s'effectue sous surveillance d'une personne responsable de la sécurité ou qu'ils ont reçu des instructions concernant une utilisation sûre de l'appareil et qu'ils sont conscients des risques afférents à son utilisation. Les enfants de doivent pas jouer avec l'appareil. Le nettoyage et l'entretien de l'appareil ne doivent pas être effectués par les enfants sauf s'ils ont plus de 8 ans et que ces activités sont surveillées.
6. Après chaque utilisation, débrancher la fiche d'alimentation de la prise de courant, en maintenant la prise avec la main. Ne pas tirer sur le cordon d'alimentation.
7. Ne pas laisser l'appareil branché à la prise sans surveillance.
8. Ne pas tremper le cordon, la fiche ou l'appareil entier dans l'eau ou dans tout autre liquide. Ne pas exposer l'appareil à des conditions atmosphériques (pluie, soleil etc.). Ne pas l'utiliser non plus dans des conditions d'humidité élevée (salle de bain, mobile-homes humides).
9. Vérifier périodiquement l'état du cordon d'alimentation. Si le cordon d'alimentation est endommagé, il devra être changé par un service de réparation spécialisé afin d'éviter le danger.
10. Ne pas utiliser l'appareil si le cordon d'alimentation est endommagé, si l'appareil est tombé ou qu'il a été endommagé de quelque autre manière ou au cas où il ne fonctionne pas correctement. Ne pas réparer l'appareil soi-même car cela présente un risque d'électrocution. Un appareil endommagé doit être remis chez un professionnel pour vérification ou réparation. Toute réparation doit être effectuée par un service de réparation agréé. Une réparation mal effectuée peut constituer un

danger non négligeable pour l'utilisateur.

11. L'appareil doit être posé sur une surface fraîche, stable et lisse, loin des appareils électroménagers dégageant de la chaleur (cuisinière électrique, brûleur à gaz etc.).
12. Ne pas utiliser l'appareil à proximité de matériaux inflammables.
13. Le cordon d'alimentation ne peut pas dépasser les bords de la table ou toucher des surfaces très chaudes.
14. Avant de nettoyer l'appareil ou après utilisation, il faut débrancher la fiche de la prise de courant en maintenant cette dernière avec la main. NE PAS tirer sur le cordon d'alimentation.
-  15. Il est interdit d'utiliser l'appareil près de l'eau, p. ex. : sous la douche, dans la baignoire ni dans un lavabo plein d'eau.
16. Si l'appareil est utilisé dans la salle de bain, après son utilisation il faut sortir la fiche de courant de la prise de courant car la proximité de l'eau constitue un danger même quand l'appareil est éteint.
17. Ne pas permettre que l'appareil ou l'alimenteur entrent en contact avec de l'eau. Dans le cas où l'appareil tombe dans l'eau, il faut immédiatement sortir la fiche de courant ou l'alimenteur de la prise de courant. Il est interdit de mettre les mains dans l'eau quand l'appareil est branché au réseau d'alimentation. Avant sa nouvelle utilisation, l'appareil doit être vérifié par un électricien qualifié.
18. il est interdit de toucher l'appareil ou l'alimenteur avec des mains mouillées.
19. L'appareil doit être débranché pendant sa pose.
20. Il est interdit de laisser l'appareil ou l'alimenteur branché à la prise de courant sans surveillance.
21. Afin d'assurer une protection supplémentaire, il est conseillé d'installer dans le réseau électrique un appareil à courant différentiel nominal ne dépassant pas 30 mA. Pour cela il faut contacter un électricien spécialisé.
22. Si l'appareil utilise un alimenteur, il ne faut pas le couvrir car cela pourrait conduire à une augmentation dangereuse de la température et un endommagement de l'appareil. Brancher toujours en premier la fiche de courant dans la prise de courant dans l'appareil et ensuite l'alimenteur dans la prise du réseau électrique.

DESCRIPTION DE L'APPAREIL

- | | |
|--------------------------|---|
| 1. Capot du gramophone | 15. Touche PRESET DOWN |
| 2. Ecran LCD | 16. Touche PRESET UP |
| 3. Témoin d'alimentation | 17. Touche ON/OFF / réglage de volume |
| 4. Haut-parleur intégré | 18. Adaptateur disques 45RPM |
| 5. Touche FONCTION | 19. Levier du gramophone |
| 6. Touche SLEEP/TIMER | 20. Support de blocage du bras de lecture |
| 7. Entrée écouteurs | 21. Réglage de vitesse de rotation du plateau |
| 8. Touche SNOOZE | 22. Bras de lecture |
| 9. Touche MODE/CLOCK | 23. Protection de l'aiguille |
| 10. Touche TUNER SCAN | 24. Prise LINE OUT |
| 11. Touche BAND | 25. Fil de l'antenne FM |
| 12. Touche TUNNING DOWN | 26. Cordon d'alimentation |
| 13. Touche TUNNING UP | 27. Commutateur AUTO-STOP |
| 14. Entrée AUX | |

REGLAGE DE L'HORLOGE

Avant première utilisation, déballez tous les éléments de l'appareil et retirez toutes les protections. Déroulez le fil de l'antenne FM et le cordon d'alimentation. Ne pas couvrir les ouïes de ventilation, s'assurer qu'il y a un espace libre de quelques centimètres autour de l'appareil nécessaire pour assurer une ventilation correcte.

1. En mode veille, maintenir la touche MODE/CLOCK (9) appuyée afin de sélectionner le mode de fonctionnement de l'horloge : 12H ou 24H. L'inscription "12H/24H" se mettra à clignoter sur l'écran (2). A l'aide des touches TUNNING DOWN (12) ou TUNNING UP (13), sélectionner le mode de 12-heures ou de 24-heures et confirmer en appuyant à nouveau sur la touche MODE/CLOCK (9). L'appareil passera alors en mode de réglage d'heure.
2. A l'aide des touches TUNNING DOWN (12) ou TUNNING UP (13), régler l'heure en cours et confirmer en appuyant à nouveau sur la touche MODE/CLOCK (9). L'appareil passera alors en mode de réglage des minutes.
3. A l'aide des touches TUNNING DOWN (12) ou TUNNING UP (13), régler les minutes en cours et confirmer en appuyant à nouveau sur la touche MODE/CLOCK (9).

REGLAGE DU REVEIL (FONCTION RADIO REVEIL)

1. En mode veille, maintenir la touche SLEEP/TIMER (6) appuyée. Une icône d'horloge s'affichera sur l'écran ainsi que l'inscription clignotante : "0:00".
2. A l'aide des touches TUNNING DOWN (12) ou TUNNING UP (13), régler l'heure souhaitée de réveil et confirmer en appuyant sur la touche SLEEP/TIMER (6).
3. A l'aide des touches TUNNING DOWN (12) ou TUNNING UP (13), régler les minutes et confirmer en appuyant sur la touche SLEEP/TIMER (6). L'heure de réveil sera alors réglée.
4. L'icône d'horloge qui s'affiche informe que le réveil est réglé. Afin de désactiver la fonction réveil, appuyer sur la touche SLEEP/TIMER (6) lorsque l'appareil est en mode veille. L'icône d'horloge disparaîtra alors.
5. Lorsque l'alarme a été programmée, il est possible de mettre l'appareil en mode de « petit somme » en appuyant sur la touche "SNOOZE" (8). Lors du réveil, l'appareil s'éteindra pour 10 minutes puis qu'ensuite la fonction réveil se réactive.

FONCTION ARRÊT AUTOMATIQUE

1. Lorsque l'appareil est allumé, appuyer sur la touche SLEEP/TIMER (6) le nombre de fois nécessaire afin de sélectionner le moment d'arrêt de l'appareil (dans 90, 80, 70...10 minutes).
2. L'inscription "SLEEP" sur l'écran informe que la fonction d'arrêt automatique est active.
3. Après l'écoulement du temps programmé, l'appareil s'éteindra et se mettra en mode veille.

TOUCHE FUNCTION (5)

La touche FUNCTION sert à changer le mode de fonctionnement de l'appareil.

- PHON (mode pray du gramophone)
- AUX (mode de commande d'un appareil extérieur)
- TUNE (mode de réception de la radio AM/FM)

ECOUTE DE LA RADIO

1. Allumer l'appareil en appuyant sur la touche ON/OFF (17) et sélectionner le mode de réception de la radio à l'aide de la touche FUNCTION (5).
2. A l'aide de la touche BAND (11), sélectionner la longueur d'ondes : AM ou FM.
3. A l'aide des touches TUNNING DOWN (12) ou TUNNING UP (13), régler la fréquence radio souhaitée. En enfonçant la touche et en la maintenant appuyée pendant 2 secondes environ, l'appareil cherchera automatiquement la fréquence la plus proche disponible. Après avoir trouvé la fréquence, la recherche s'arrêtera.
4. Afin de mémoriser les fréquences des chaînes radio, appuyer sur la touche MODE/CLOCK (9). Le numéro attribué (à attribuer) à la chaîne se mettra à clignoter.
5. A l'aide des touches PRESET DOWN (15) ou PRESET UP (16), sélectionner le numéro sous lequel la chaîne choisie sera enregistrée.
6. Confirmer la sélection du numéro en appuyant à nouveau sur la touche MODE/CLOCK (9). Le numéro de la chaîne arrêtera alors de clignoter.
7. Refaire les manipulations de 4 à 7 afin de mémoriser les chaînes sélectionnées (30 max.).
8. A l'aide des touches PRESET DOWN (15) et PRESET UP (16), vous pouvez parcourir et sélectionner les chaînes mémorisées.
9. En tournant le sélecteur rotatif de réglage du volume (17), vous pouvez régler l'intensité du son.
10. L'antenne FM (24) se trouve sur le panneau arrière. Si la réception de signal est trop faible, essayez de déplacer l'antenne et de trouver la position où le signal est le plus fort.
L'antenne AM se trouve à l'intérieur du poste radio. Si la réception de signal est trop faible, essayez de déplacer le poste et de le tourner afin de trouver le signal le plus fort.
11. La touche TUNER/SCAN (10) sert à rechercher automatiquement et à enregistrer les chaînes radio disponibles.

LECTURE DE DISQUES ANALOGIQUES

Avant la première utilisation du gramophone, retirer la protection de l'aiguille (23), dénouer le nœud qui protège le bras de lecture situé sur le blocage du bras du gramophone (20).

1. Débloquer le bras (20) et sélectionner le mode PHON.
2. Placer le disque sur le plateau du gramophone. Utiliser l'adaptateur (18) si nécessaire.
3. Sélectionner la vitesse de rotation du plateau (en fonction du type de disque utilisé) à l'aide du commutateur (21).
4. Lever le bras de lecture à l'aide du levier (19). Placer doucement le bras de lecture au dessus de la piste que vous souhaitez écouter. Baisser le bras de lecture à l'aide du levier (19).
5. Afin d'arrêter la lecture du disque, lever le bras de lecture à l'aide du levier (19).
6. Afin d'arrêter la lecture du disque, lever le bras de lecture à l'aide du levier (19). Placer le bras de lecture au dessus du support de blocage (20) et le baisser à l'aide du levier (19).
7. Utiliser le commutateur AUTO-STOP (27) afin d'activer ou de désactiver la fonction AUTO-STOP.

NETTOYAGE ET ENTRETIEN

1. Débrancher le poste.
2. On ne peut nettoyer le poste qu'à l'aide d'un torchon sec.
3. Entrepoiser l'appareil dans une pièce exempte d'humidité.

ATTENTION : Ne pas utiliser d'eau pour nettoyer l'appareil car cela peut l'endommager.

CARACTERISTIQUES TECHNIQUES

Tension d'alimentation : 230V ~50Hz

Puissance RMS en sortie : 2x 1,5W

Puissance : 15W

L'appareil de IIe classe d'isolation électrique ne demande pas de prise à la terre.

L'appareil est conforme aux exigences des directives:

Appareil électrique basse tension (LVD)

Compatibilité électromagnétique (EMC)

Produit marqué CE sur la plaquette signalétique.



Respect de l'environnement. Nous vous prions de bien vouloir trier les emballages en carton ainsi que les sachets plastiques (en polyéthylène). L'appareil usagé ne doit pas être jeté à la poubelle mais remis au point de collecte prévu à cet effet car il contient des éléments pouvant être nocifs pour l'environnement. L'appareil électrique doit être remis de manière à limiter au maximum une éventuelle utilisation ultérieure. Si l'appareil contient des piles, il faut les retirer et les remettre à un autre point de collecte. Ne pas jeter l'appareil dans une poubelle de déchets ménagers !!!

ESPAÑOL

CONDICIONES GENERALES DE SEGURIDAD

INSTRUCCIONES IMPORTANTES DE SEGURIDAD PARA EL USUARIO POR FAVOR LEA

ATENTAMENTE Y GUÁRDELAS PARA CONSULTAR EN EL FUTURO

Si usa el aparato con fines comerciales, las condiciones de la garantía cambiarán.

1. Antes de usar el equipo, lee las instrucciones del manual de uso y sigue las indicaciones que figuran en él. El fabricante no es responsable de los daños causados por el uso indebido del equipo o su manejo inadecuado.
2. El equipo sirve única y exclusivamente para el uso doméstico. No lo uses para otros fines que los indicados.
3. El dispositivo debe estar conectado únicamente a la toma de 230 V ~ 50 Hz. Para aumentar la seguridad del uso, no se recomienda conectar varios equipos electrónicos a un mismo circuito.
4. Hay que actuar con especial precaución durante el uso del equipo, si los niños están a su alcance. No dejar que los niños jueguen con el equipo ni que los niños o personas no familiarizadas usen el equipo.
5. **ADVERTENCIA:** Este dispositivo puede ser utilizado por niños mayores de 8 años y personas con capacidades físicas, sensoriales o mentales limitadas, sin experiencia y conocimiento, si lo hacen bajo la supervisión de una persona responsable de su seguridad y que tenga información sobre el uso seguro del dispositivo y sea consciente de los peligros asociados con su uso. Los niños no deben jugar con el dispositivo. La limpieza y el mantenimiento no deben ser realizados por los niños, a menos que sean mayores de 8 años y lo hagan bajo supervisión.
6. Siempre, después de cada uso, saca la clavija de la toma de corriente sujetando la toma con la mano. NO tires del cable de alimentación.
7. No dejes el equipo encendido a la toma de corriente sin supervisión.
8. No sumerjas el cable, la clavija ni el equipo entero en el agua ni otro líquido. No lo expongas a los efectos de las condiciones atmosféricas (lluvia, sol, etc.) ni tampoco los uses en condiciones de alta humedad (cuartos de baño, casas de camping).
9. Controla periódicamente el estado del cable de alimentación. Si el cable de alimentación está dañado, debería ser reemplazado por un taller especializado para evitar el peligro.
10. No use el equipo con el cable de alimentación dañado o si el equipo se ha caído o

dañado de cualquier otra forma o no funciona correctamente. No repares el equipo sin ayuda, porque hay riesgo de parálisis.

El equipo dañado debe ser llevado a un taller de reparaciones adecuado para comprobar su funcionamiento o reparar los daños. Todas las reparaciones se pueden realizar únicamente en los talleres de reparaciones autorizados. La reparación realizada incorrectamente puede causar un grave peligro para el usuario.

11. Coloca el equipo en una superficie fría, estable y plana, lejos de los equipos de cocina que se calientan, como cocina eléctrica, cocina de gas, etc.
12. No uses el equipo cerca de los materiales inflamables.
13. El cable de alimentación no puede estar colgando del borde de la mesa o tocar las superficies calientes.
14. Antes de limpiar o después de usar el equipo, retira la clavija de la toma de corriente sujetando la toma con la mano. NO tires del cable de alimentación.
-  15. No use el aparato cerca del agua, por ejemplo: en la ducha, en la bañera ni encima del lavabo con agua.
16. si usa el aparato en el baño, al terminar, saque el cable del enchufe, porque la cercanía del agua supone un riesgo incluso cuando el aparato está apagado.
17. No permita que el aparato ni el cargador se mojen. Si el aparato cae en el agua, saque el cable del enchufe inmediatamente ó el cargador del enchufe de alimentación. No meta las manos en el agua, cuando el aparato está conectado a la red de alimentación. Antes de volver a usar el aparato, este debe ser comprobado por un especialista cualificado.
18. No coja el aparato ni el cargador con las manos mojadas.
19. El aparato debe ser apagado cada vez que esté parado.
20. No deje sin supervisión el aparato encendido ni el cargador conectado a la red de alimentación.
21. Para asegurar más protección, se recomienda instalar en el circuito eléctrico un Diferencial (RCD) con la corriente diferencial no superior a 30 mA. En este caso hay que recurrir al especialista eléctrico.
22. Si el aparato usa el alimentador, no lo tape, porque podría subir la temperatura de manera considerable y el aparato quedaría dañado. Siempre, en primer lugar, conecte el cable en el enchufe del cargador y después, el cargador en la red de alimentación.

DESCRIPCIÓN DEL DISPOSITIVO

- | | |
|-----------------------------|--|
| 1. Tapa del gramófono | 15. Botón PRESET DOWN |
| 2. Pantalla LCD | 16. Botón PRESET UP |
| 3. Diodo de alimentación | 17. Botón ON/OFF / control de volumen |
| 4. Altavoz incorporado | 18. Adaptador de discos 45RPM |
| 5. Botón FUNCTION | 19. Palanca del gramófono |
| 6. Botón SLEEP/TIMER | 20. Bloqueo de brazo del gramófono |
| 7. Entrada para auriculares | 21. Control de velocidad de giro del plato |
| 8. Botón SNOOZE | 22. Brazo del gramófono |
| 9. Botón MODE/CLOCK | 23. Protector de aguja del gramófono |
| 10. Botón TUNER SCAN | 24. Puerto LINE OUT |
| 11. Botón BAND | 25. Cable de antena FM |
| 12. Botón TUNNING DOWN | 26. Cable de alimentación |
| 13. Botón TUNNING UP | 27. Interruptor AUTO-STOP |
| 14. Entrada AUX | |

AJUSTE DEL RELOJ

Antes del primer uso, desembale todo y retire todos los materiales de protección. Desenrolle el cable de la antena FM y el cable de

alimentación. No cubra los orificios de ventilación, asegúrese de que alrededor de la radio hay unos centímetros de espacio necesario para una correcta ventilación.

1. En modo de espera, pulse y mantenga pulsado el botón MODE/CLOCK (9) para establecer el modo de reloj de 12 o 24 horas. En la pantalla (2) parpadeará la inscripción "12h/24h". Utilice los botones TUNNING DOWN (12) o TUNNING UP (13) para seleccionar el modo de 12 horas o 24 horas y confírmelo pulsando de nuevo el botón MODE/CLOCK (9). Entonces, el dispositivo entrará en modo de edición de hora.
2. Utilice los botones TUNNING DOWN (12) o TUNNING UP (13) para establecer la hora actual y confírmela pulsando el botón MODE/CLOCK (9). El dispositivo entrará en modo de edición de minutos.
3. Utilice los botones TUNNING DOWN (12) o TUNNING UP (13) para establecer el minuto actual y confírmelo pulsando el botón MODE/CLOCK (9).

AJUSTE DE ALARMA (FUNCIÓN DE ALARMA CON LA RADIO)

1. En modo de espera, pulse y mantenga pulsado el botón SLEEP/TIMER (6). La pantalla mostrará el reloj y parpadeará la inscripción "0:00".
2. Utilice los botones TUNNING DOWN (12) o TUNNING UP (13) para establecer la hora de alarma y confírmela pulsando el botón SLEEP/TIMER (6).
3. Utilice los botones TUNNING DOWN (12) o TUNNING UP (13) para establecer el minuto de alarma y confírmelo pulsando el botón SLEEP/TIMER (6). La hora de alarma ha sido establecida.
4. El icono del reloj indica que la alarma está activada. Para desactivar la alarma, pulse el botón SLEEP/TIMER (6) cuando el dispositivo está en modo de espera. Entonces el icono del reloj desaparecerá.
5. Cuando se activa la alarma, el dispositivo puede ser puesto en el modo de "dormir" pulsando el botón "SNOOZE" (8). Entonces el dispositivo se apagará durante 10 minutos y después la función de alarma se activará de nuevo.

FUNCIÓN DE APAGADO AUTOMÁTICO

1. Cuando el dispositivo está encendido, pulse el botón SLEEP/TIMER (6) tantas veces como sean necesarias para seleccionar el tiempo tras el cual el dispositivo debe apagarse (90, 80, 70... 10 minutos).
2. La inscripción "SLEEP" en la pantalla indica que la función de apagado automático está activa.
3. Después de pasar el tiempo seleccionado, el dispositivo se apaga y entra en modo de espera.

BOTÓN FUNCTION (5)

Se utiliza para cambiar el modo de funcionamiento del dispositivo

- PHON (modo del gramófono)
- AUX (modo de funcionamiento del dispositivo externo)
- TUNE (modo de radio AM/FM)

ESCUCHAR LA RADIO

1. Encienda el dispositivo con el botón ON/OFF (17) y establezca el modo de radio con el botón FUNCTION (5).
2. Utilice el botón BAND (11) para seleccionar la longitud de ondas AM o FM.
3. Utilice los botones TUNNING DOWN (12) o TUNNING UP (13) para sintonizar la frecuencia de radio que desee. Si mantiene pulsado el botón durante unos 2 segundos, esto pondrá la búsqueda automática de la frecuencia siguiente. Una vez que se encuentre una emisora, la búsqueda se para.
4. Con el fin de recordar la frecuencia de la emisora de radio, pulse el botón MODE/CLOCK (9). El número de programa parpadeará.
5. Utilice los botones PRESET DOWN (15) o PRESET UP (16) para seleccionar el número de programa bajo el cual quiere guardar la emisora de radio encontrada.
6. Confirme la selección del número de programa pulsando de nuevo el botón MODE/CLOCK (9). Entonces el número de programa dejará de parpadear.
7. Repita los pasos 4-7 para programar las emisoras seleccionadas (máximo 30).
8. Usando los botones PRESET DOWN (15) y PRESET UP (16) puede elegir entre los programas establecidos.
9. Gire la perilla de control de volumen (17) para ajustar el volumen.
10. La antena de FM (24) está ubicada en el panel posterior. Si la recepción de la señal no es buena, trate de mover la antena y encontrar el lugar donde la señal sea más fuerte.

La antena AM está colocada dentro de la radio. Si la recepción de la señal no es buena, trate de colocar el receptor a un lugar diferente, girarlo en otra dirección para coger una señal más fuerte.

11. El botón TUNER SCAN (10) se utiliza para buscar automáticamente y guardar las emisoras disponibles.

REPRODUCCIÓN DE DISCOS DE VINILO

Antes del primer uso, retire el protector de aguja del gramófono (23) y deshaga el nudo que asegura el brazo situado al lado del bloqueo de la mesa giratoria (20).

1. Suelte el bloqueo del brazo (20) y configure el dispositivo en el modo PHON.
2. Coloque el disco en el plato del gramófono. Si es necesario, utilice el adaptador (18).
3. Elija una velocidad de giro del disco (la velocidad de reproducción depende del tipo de disco) mediante el interruptor (21).
4. Con la palanca (19) suba el brazo del gramófono. Deslice suavemente el brazo en la pista que desea escuchar. Baje el brazo de aguja con ayuda de la palanca (19).
5. Para detener la reproducción del disco, suba el brazo del gramófono con ayuda de la palanca (19).
6. Al final de la reproducción, levante el brazo del gramófono con ayuda de la palanca (19). Deslice el brazo encima del bloqueo (20) y bájelo con ayuda de la palanca (19).
7. Para activar o desactivar la función AUTO-STOP use el interruptor AUTO-STOP (27).

LIMPIEZA Y CONSERVACIÓN

1. Desconecte la radio de la corriente.
2. El dispositivo se puede limpiar con un paño seco.

3. El dispositivo debe ser guardado en un lugar seco.
ATENCIÓN: No use agua para limpiar porque puede dañar el dispositivo.

FICHA TÉCNICA:

Tensión de alimentación: 230V ~50Hz
Potencia de RMS de salida: 2x 1,5W
Potencia: 15W

Este aparato está fabricado con aislamiento de la clase II y no requiere puesta a tierra. El aparato cumple requisitos de las directivas:
Equipo eléctrico de baja tensión (LVD)
Compatibilidad electromagnética (EMC)
Posee la marca CE en la placa nominal



Preocupación por el medio ambiente...

Por favor, lleva las cajas de cartón a un sitio de reciclaje. Las bolsas de polietileno se deben tirar al cubo de la basura amarillo (para envases). El equipo gastado debe ser entregado en el punto de almacenamiento adecuado, porque las piezas que constituyen el equipo pueden suponer un peligro para el medio ambiente. Debes entregar el equipo Hay que devolver el equipo eléctrico con el fin de evitar su reutilización. Si en el equipo se encuentran pilas, hay que sacarlas y entregar por separado, en un punto de almacenamiento adecuado.

No tires el equipo al contenedor para residuos urbanos!!

PORTUGUÊS

CONDIÇÕES GERAIS DE SEGURANÇA

AS INSTRUÇÕES IMPORTANTES RELATIVAS À SEGURANÇA DE UTILIZAÇÃO DEVEM SER LIDAS COM ATENÇÃO E GUARDADAS PARA A POSTERIOR UTILIZAÇÃO

Em caso da sua utilização para os fins comerciais, as condições de garantia são sujeitas às alterações.

1. Antes de começar a utilização do dispositivo deve-se ler o manual de serviço e as instruções nele incluídas. O fabricante não é responsável pelos danos causados pela utilização não conforme a sua aplicação ou pelo manejo inadequado do mesmo.
2. O dispositivo serve somente para uso doméstico. Não utilizar para outros fins, não conformes a sua aplicação.
3. O dispositivo deve-se ligar exclusivamente à tomada de 230 V ~ 50 Hz. Para aumentar a segurança de utilização, a um circuito de corrente não se devem ligar vários dispositivos elétricos ao mesmo tempo.
4. Devem-se tomar precauções especiais durante a utilização do dispositivo quando há crianças nas proximidades. Não se deve permitir brincar às crianças com o dispositivo. Não se deve permitir utilizar o dispositivo às crianças e pessoas não familiarizadas com o dispositivo.
5. **ADVERTÊNCIA:** O presente dispositivo pode ser utilizado pelas crianças com idade superior a 8 anos e pelas pessoas com capacidade física ou psíquica limitadas ou pelas pessoas que não foram instruídas com as regras de utilização, desde que tal utilização se realize sob vigilância de pessoa responsável pela segurança ou desde que estas pessoas tenham sido instruídas sobre as regras de utilização do aparelho e advertidas sobre o perigo relacionado com tal utilização. As crianças não devem brincar com o presente aparelho. A limpeza e conservação do aparelho não devem ser realizadas por crianças, a não ser que cumpram 8 anos de idade e desde que efetuadas sob vigilância de adultos.
6. Sempre depois de finalizar o uso, tirar o pino de tomada da tomada de alimentação agarrando com a mão a tomada de alimentação. **NÃO** tirar para si o cabo de alimentação.
7. Não deixar sem supervisão o dispositivo ligado à tomada.
8. Não submergir o cabo, pino de tomada nem todo o dispositivo em água ou outro líquido. Não expôr o dispositivo à ação das condições atmosféricas (chuva, sol, etc.)

nem utilizar em condições de umidade aumentada (banheiros, casas de camping úmidas).

9. Verificar periodicamente o estado de cabo de alimentação. Se o cabo de alimentação está deteriorado, então deve ser substituído por uma oficina de reparos especializada para evitar o perigo.
10. Não utilizar o dispositivo com o cabo de alimentação deteriorado ou se foi deixado cair ou foi deteriorado de qualquer outra maneira ou funciona de maneira incorreta. Não reparar o dispositivo por conta própria porque existe perigo de choque eléctrico. O dispositivo deteriorado deve-se levar ao ponto de serviço técnico adequado para levar a cabo a verificação ou reparação. Todo tipo de reparações podem ser levadas a cabo somente pelos pontos de serviço técnico autorizados. A reparação realizada de maneira incorreta pode ser causa de grave perigo para o usuário.
11. O dispositivo deve-se colocar numa superfície fria, estável, plana, longe de aparelhos de cozinha que se esquentam como: cozinha eléctrica, queimador a gas, etc.
12. Não utilizar o dispositivo perto de materiais inflamáveis.
13. O cabo de alimentação não pode pender da borda da mesa ou tocar superfícies quentes.
14. Antes de limpar ou depois de terminar o uso, deve-se tirar o pino de tomada da tomada de alimentação agarrando com a mão a tomada de alimentação. **NÃO** tirar para si o cabo de alimentação.
-  15. Não utilizar o moinho na proximidade de água p.ex.: no duche, banheira ou em cima do lavabo.
16. Caso o moinho seja utilizado na casa de banho, deve-se retirar a ficha da tomada porque a proximidade de água é perigosa mesmo estando o moinho desligado.
17. Evitar o contacto do moinho e da sua fonte de alimentação com água. Caso o moinho tenha contacto com água, deve-se retirar imediatamente a ficha ou a fonte de alimentação da tomada. É proibido pôr as mãos em água quando o moinho está ligado. Antes da utilização seguinte o moinho deve ser verificado por um electricista qualificado.
18. É proibido tocar o moinho e a fonte de alimentação com as mãos molhadas.
19. O moinho deve ser desligado após cada utilização.
20. É vedado deixar o moinho ou a sua fonte de alimentação ligados sem a supervisão.
21. Para garantir a protecção adicional, recomenda-se instalar no circuito eléctrico um disjuntor diferencial (RCD) destinado à corrente nominal inferior a 30 mA. Neste âmbito é recomendável perguntar um electricista.
22. Caso o moinho trabalhe com a fonte de alimentação não a tape porque a tal ação pode fazer com que a temperatura do aparelho aumente e o mesmo se estrague. Primeiro deve sempre pôr a ficha no aparelho e depois na tomada eléctrica.

DESCRIÇÃO DO GIRA-DISCOS

- | | |
|-------------------------------|--|
| 1. Tampa do gira-discos | 15. Botão PRESET DOWN |
| 2. Mostrador LCD | 16. Botão PRESET UP |
| 3. Lâmpada de alimentação | 17. Botão ON/ OFF/ regulação da intensidade de som |
| 4. Alto-falante | 18. Adaptador dos discos 45RPM |
| 5. Botão FUNCTION | 19. Alavanca do gira-discos |
| 6. Botão SLEEP/ TIMER | 20. Arco de retenção do braço |
| 7. Entrada para auscultadores | 21. Regulação de velocidade do prato |
| 8. Botão SNOOZE | 22. Braço |
| 9. Botão MODE/ CLOCK | 23. Protecção de agulha |

- | | |
|------------------------|-------------------------|
| 10. Botão TUNER SCAN | 24. Entrada LINE OUT |
| 11. Botão BAND | 25. Cabo de antena FM |
| 12. Botão TUNNING DOWN | 26. Cabo de alimentação |
| 13. Botão TUNNING UP | 27. Botão AUTO-STOP |
| 14. Entrada Aux | |

ACERTAMENTO DO RELÓGIO

Antes da primeira utilização tire tudo da embalagem e remova todos os materiais de proteção. Desenrole o cabo de antena e o cabo de alimentação. Não tape os buracos de ventilação, assegure-se de que em redor do rádio há um espaço suficiente para a ventilação adequada.

1. No modo de espera premir e manter o botão MODE/CLOCK (9) para ajustar o modo de relógio 12H ou 24H. No mostrador (2) começará a piscar a inscrição "12H/24H". Através dos botões TUNNING DOWN (12) ou TUNNING UP (13) selecionar o modo de 12 H ou de 24 H e confirmar premindo de novo o botão MODE/CLOCK (9). Neste caso o aparelho tomará o modo de edição da hora.
2. Através dos botões TUNNING DOWN (12) ou TUNNING UP (13) acertar a hora adequada e a seguir confirmar ao premir o botão MODE/CLOCK (9). O dispositivo passará ao modo de edição de minutos.
3. Através dos botões TUNNING DOWN (12) ou TUNNING UP (13) acertar o minuto adequado e a seguir confirmar ao premir o botão MODE/CLOCK (9).

ACERTO DO DESPERTADOR (FUNÇÃO UTILIZA O Rádio)

1. No modo de espera premir e manter o botão SLEEP/TIMER (6). No mostrador aparecerá o símbolo do relógio e piscará a inscrição "0:00".
2. Através dos botões TUNNING DOWN (12) ou TUNNING UP (13) acertar a hora de ligação do despertador e a seguir confirmar ao premir o botão SLEEP/TIMER (6).
3. Através dos botões TUNNING DOWN (12) ou TUNNING UP (13) acertar o minuto de ligação do despertador e a seguir confirmar ao premir o botão SLEEP/TIMER (6). A hora de ligação do despertador será acertada.
4. O aparecimento do ícone de relógio significa que o despertador foi acertado. Para desativar a função de despertador há que premir o botão SLEEP/TIMER (6) quando o aparelho se encontra no modo de espera. O ícone do relógio desaparecerá.
5. Uma vez ativado o alarme, pode-se ajustar o modo de soneca do aparelho, ao premir o botão "SNOOZE" (8). Neste caso o dispositivo desligar-se-á para 10 minutos e a função de despertador voltará a ativar-se.

FUNÇÃO DE DESLIGAÇÃO AUTOMÁTICA

1. Quando o aparelho está ligado, premir o botão SLEEP/TIMER (6) tantas vezes quantas forem necessárias para que o aparelho se desligue (90, 80, 70...10 minutos).
2. A inscrição "SLEEP" no mostrador informa que a função de desligação automática está ativada.
3. Passado o tempo desejado, o aparelho desligar-se-á e passará ao modo de espera.

BOTÃO FUNCTION (5)

Serve para mudar o modo de trabalho do aparelho

- PHON (modo de trabalho do gira-discos)
- AUX (modo de operação do periférico)
- TUNE (modo do rádio AM/FM)

OUVIR RÁDIO

1. Ligar o aparelho ao premir o botão ON/ OFF (17) e ajustar o rádio através do botão FUNCTION (5).
2. Através do botão BAND (11) selecionar o comprimento das ondas AM ou FM.
3. Através dos botões TUNNING DOWN (12) ou TUNNING UP (13) acertar a frequência desejada. Ao premir o botão e mantê-lo premido por 2 segundos fará com que o rádio procure automaticamente a frequência mais próxima. Uma vez encontrada a frequência, a procura será parada.
4. A fim de gravar a frequência premir o botão MODE/CLOCK (9). O número do programa começará a piscar.
5. Através dos botões PRESET DOWN (15) ou PRESET UP (16) selecionar o número do programa que quer atribuir à estação encontrada.
6. Confirmar o número do programa ao premir mais uma vez o botão MODE/CLOCK (9). Neste momento o número do programa deixará de piscar.
7. Repetir os passos 4-7 para programar as estações selecionadas (no máx. 30 programas).
8. Através dos botões PRESET DOWN (15) e PRESET UP (16) pode selecionar uma estação de entre as programadas.
9. Ao girar o botão de regulação da intensidade do som (17) pode ajustá-la.
10. A antena FM (24) encontra-se no painel traseiro. Caso o sinal seja demasiado fraco, desloque a antena e tente encontrar um lugar no qual o sinal será mais intenso. A antena AM encontra-se no meio do rádio. Caso o sinal seja demasiado fraco, tente deslocar o receptor para o outro lugar ou vire-o a fim de apanhar o melhor sinal.
11. O botão TUNER SCAN (10) serve para a procura e gravação automática das estações disponíveis.

LEITURA DOS DISCOS VINYL

Antes da primeira utilização do gira-discos, retirar a proteção da agulha (23) e desatar o nó que segura o braço do gira-discos e que se encontra junto ao bloqueio do braço (20).

1. Soltar o bloqueio do braço (20) e ajustar o aparelho no modo PHON.
2. Pôr o disco no prato. Caso seja necessário, utilizar o adaptador (18).
3. Selecione a velocidade de rotações do disco (em função do tipo de disco) mediante o regulador (21).
4. Através da alavanca (19) levantar o braço do gira-discos. Passe o braço delicadamente encima da música que quer ouvir. Baixe o braço da agulha mediante a alavanca (19).
5. Para interromper a reprodução do disco, levantar o braço do gira-discos através da alavanca (19).
6. Uma vez acabada a reprodução, levantar o braço do gira-discos através da alavanca (19). Deslocar o braço para o bloqueio (20) e baixar através da alavanca (19).
7. Para ativar ou desativar a função AUTO-STOP utilizar o botão AUTO-STOP (27).

1. Desligar o rádio de a rede de alimentação.
2. O aparelho pode ser limpo apenas com um tecido seco.
3. O aparelho deve ser guardado num local seco.

CUIDADO: Não utilizar água para a limpeza, pois tal ação pode danificar o aparelho.

DADOS TÉCNICOS

Alimentação: 230 V ~ 50 Hz

Potência RMS de saída 2x 1,5W

Potência: 15W

Dispositivo fabricado com classe de isolamento II e não precisa de ligação à terra.

Dispositivo está conforme com os requisitos das diretivas:

Equipo eléctrico de baja tensión (LVD)

Compatibilidade eletromagnética (EMC)

Produto com símbolo CE na placa de características



Protecção do meio ambiente. Rogamos, os embalagens de cartão destinem-se para papéis velhos. Os sacos de polietileno (PE) devem-se colocar em contenedores para material plástico. O dispositivo usado deve-se levar a um ponto de armazenamento adequado porque os componentes perigosos que ficam dentro do dispositivo podem ser perigosos para o meio ambiente. O dispositivo eléctrico deve-se entregar de modo que se reduza a sua nova utilização e uso. Se no dispositivo há pilhas, devem-se tirar e levar a um ponto de armazenamento em separado. Não colocar o dispositivo em contenedores para resíduos municipais!!

LIETUVIŲ

BENDROSIS SAUGOS SĄLYGOS

SVARBIAS SAUGAUS NAUDOJIMO INSTRUKCIJAS BŪTINA ATIDŽIAI PERSKAITYTI IR IŠSAUGOTI ATEIČIAI

Jeigu prietaisas naudojama komerciniais tikslais, taikomos kitokios garantijos sąlygos.

1. Prieš pradėdant naudoti prietaisą būtina perskaityti naudojimo instrukciją ir vadovautis joje pateikiamais nurodymais. Gamintojas neatsako už žalą, padarytą naudojant prietaisą ne pagal jo paskirti ar netinkamai jį naudojant.
2. Prietaisas skirtas naudoti tik namų ūkyje. Nenaudoti kitiems tikslams, neatitinkantiems jo paskirties.
3. Prietaisą galima jungti tik į 230 V ~ 50 Hz. Naudojimo saugai padidinti į vieną srovės grandinę vienu metu nejungti kelių elektros prietaisų.
4. Būtina imtis ypatingo atsargumo naudojantis prietaisu, kai šalia yra vaikų. Neleisti vaikams žaisti su prietaisu. Neleisti vaikams ar prietaiso neišmanantiems asmenims juo naudotis.
5. SPĖJIMAS: Šis prietaisas gali būti naudojamas vyresnių nei 8 metų amžiaus vaikų ir ribotų fizinių, jutiminių ar psichinių gebėjimų ar asmenų, neturinčių patirties ar nemokančių naudotis, jeigu juos prižiūri už jų saugą atsakingas asmuo ar jiems buvo paaiškinta, kaip saugiai naudoti prietaisą ir jie suvokia su jo naudojimu susijusius pavojus. Neleisti vaikams žaisti su prietaisu. Neleisti prietaisą valyti ir prižiūrėti vaikams, nebent jie yra vyresni nei 8 metų amžiaus ir juos prižiūri.
6. Visada, baigus naudotis, ištraukti kištuką iš maitinimo lizdo prilaikant lizdą ranka. NETRAUKTI už maitinimo laido.
7. Nepalikti į lizdą įjungto prietaiso be priežiūros.
8. Nenardinti laido, kištuko ar viso prietaiso į vandenį ar kitokį skystį. Nepalikti prietaiso, kad jį veiktų aplinkos veiksniai (lietus, saulė ir pan.), taip pat nenaudoti padidėjusios drėgmės sąlygomis (vonios kambariuose, drėgnuose kempingo nameliuose).
9. Periodiškai patikrinti maitinimo laido būklę. Pažeistas laidas turėtų būti pakeistas specializuotos taisyklos, kad būtų išvengta galimo pavojaus.
10. Nenaudoti prietaiso, jeigu pažeistas maitinimo laidas ar prietaisas buvo numestas, kitaip sugadintas arba netinkamai veikia. Netaisyti prietaiso savarankiškai, nes gresia smūgis. Sugadintą prietaisą atiduoti atitinkamam servisui, kad patikrintų ar pataisytų. Bet kokius taisymus gali atlikti tik įgaliojėji servisai. Netinkamai atliktas taisymas gali kelti rimtą pavojų naudotojui.
11. Prietaisą statyti ant vėsaus, stabilaus, lygaus paviršiaus, toliau nuo kaistančių

virtuvės prietaisų: elektrinės viryklės, dujų degiklių ir pan.

12. Nenaudoti prietaiso šalia degių medžiagų.
13. Maitinimo laidas negali kabėti už stalo briaunos ar liestis su karštais paviršiais.
14. Prieš valant ar baigus naudoti kištuką ištraukti iš tinklo lizdo prilaikant lizdą ranka. NETRAUKTI už maitinimo laido.



15. Draudžiama prietaisą naudoti arti vandens, pvz.: duše, vonioje ar prie praustuvo su vandeniu.

16. Kai prietaisas naudojamas vonios kambaryje, baigus naudoti, ištraukti kištuką iš lizdo, kadangi vanduo kelia grėsmę net tada, kai prietaisas yra išjungtas.
17. Saugoti, kad prietaisas ir kroviklis nesudrėktų. Prietaisui įkritus į vandenį, nedelsiant ištraukti kištuką ar kroviklį iš tinklo lizdo. Draudžiama kišti rankas į vandenį, kai prietaisas įjungtas į tinklą. Prieš vėl naudojant prietaisą privalo patikrinti kvalifikuotas elektrikas.
18. Negalima prietaiso ir kroviklio imti šlapiomis rankomis.
19. Prietaisą būtina išjungti kiekvieną kartą, kai tik jis atidedamas.
20. Negalima į lizdą įjungti prietaiso ir kroviklio palikti be priežiūros.
21. Papildomai apsaugai užtikrinti rekomenduojama elektros tinkle įrengti srovės diferencinį prietaisą (RCD), kurio vardinė diferencinė srovė neviršija 30 mA. Šiuo atveju būtina kreiptis į kvalifikuotą elektriką.
22. Jeigu su prietaisu naudojamas ir kroviklis, neuždengti jo, kadangi dėl to gali grėsmingai padidėti temperatūra ir sugadinti prietaisą. Visada pirmiausia būtina kišti kištuką į prietaiso maitinimo lizdą, o paskiau kroviklį jungti į tinklo lizdą.

PRIETAISO APRAŠYMAS

- | | |
|----------------------------|---|
| 1. Gramofono dangtis | 15. Mygtukas PRESET DOWN |
| 2. LCD displejus | 16. Mygtukas PRESET UP |
| 3. Maitinimo diodas | 17. Jungiklis ON/OFF / garsumo reguliavimas |
| 4. Įmontuotas garsiakalbis | 18. Plokštelių adapteris 45RPM |
| 5. Mygtukas FUNCTION | 19. Gramofono svirtis |
| 6. Mygtukas SLEEP/TIMER | 20. Gramofono peties blokavimas |
| 7. Ausinių jungtis | 21. Disko sukimo greičio reguliavimas |
| 8. Mygtukas SNOOZE | 22. Gramofono petys |
| 9. Mygtukas MODE/CLOCK | 23. Gramofono adatos gaubtelis |
| 10. Mygtukas TUNER SCAN | 24. Lizdas LINE OUT |
| 11. Mygtukas BAND | 25. FM antenos laidas |
| 12. Mygtukas TUNNING DOWN | 26. Maitinimo laidas |
| 13. Mygtukas TUNNING UP | 27. Jungiklis AUTO-STOP |
| 14. AUX jungtis | |

LAIKRODŽIO NUSTATYMAS

Prieš pirmą kartą naudojant viską išpakuoti ir pašalinti visas apsaugines medžiagas. Išvynioti FM antenos ir maitinimo laidus. Neuždengti vėdinimo angų, įsitikinti, kad apie radiją yra kelių centimetrų tarpas tinkamam vėdinimui užtikrinti.

1. Budėjimo režimu paspausti ir prilaikyti mygtuką MODE/CLOCK (9) laikrodžio režimui 12H arba 24H nustatyti. Displėjuje (2) pradės mirgėti užrašas „12H/24H“. Mygtukais TUNNING DOWN (12) arba TUNNING UP (13) parinkti 12 arba 24 valandų režimą ir patvirtinti dar kartą paspaudus mygtuką MODE/CLOCK (9). Prietaisas persijungs į valandų redagavimo režimą.
2. Mygtukais TUNNING DOWN (12) arba TUNNING UP (13) parinkti nustatyti valandą ir patvirtinti paspaudus mygtuką MODE/CLOCK (9). Prietaisas persijungs į minučių redagavimo režimą.
3. Mygtukais TUNNING DOWN (12) arba TUNNING UP (13) parinkti nustatyti minutes ir patvirtinti paspaudus mygtuką MODE/CLOCK (9).

ŽADINTUVO NUSTATYMAS (ŽADINIMO RADIJU FUNKCIJA)

1. Budėjimo režimu paspausti ir palaikyti mygtuką SLEEP/TIMER (6). Displėjuje atsiras laikrodžio ženklas ir mirgantis užrašas „0:00“.
2. Mygtukais TUNNING DOWN (12) arba TUNNING UP (13) parinkti nustatyti pageidaujama žadintuvo valandą ir patvirtinti paspaudus mygtuką SLEEP/TIMER (6).
3. Mygtukais TUNNING DOWN (12) arba TUNNING UP (13) parinkti nustatyti pageidaujamas žadintuvo minutes ir patvirtinti paspaudus mygtuką SLEEP/TIMER (6). Žadintuvo valanda nustatyta.

- Laikrodžio ženklas rodo, kad žadintuvas įjungtas. Žadinimo funkcijai išjungti paspausti mygtuką SLEEP/TIMER (6), kai prietaisas veikia budėjimo režimu. Laikrodžio ženklas dingsta.
- Kai pasigirsta žadintuvo garsas, paspaudus mygtuką „SNOOZE“ (8) galima įjungti prietaiso „snaudulio“ funkciją. Tokiu atveju prietaisas išjungiamas 10 minučių, po kurių vėl suveikia žadinimo funkcija.

AUTOMATINIO IŠJUNGIMO FUNKCIJA

- Kai prietaisas išjungtas, mygtuką SLEEP/TIMER (6) paspausti reikiamą kartų skaičių laikui, po kurio prietaisas turėtų išsijungti (90, 80, 70...10 minučių), nustatyti.
- Užrašas „SLEEP“ displejuje rodo, kad automatinio išjungimo funkcija yra aktyvi.
- Praėjus pasirinktam laikui prietaisas išsijungia ir pereina į budėjimo režimą.

MYGTUKAS FUNCTION (5)

Skirtas prietaiso veikimo režimui keisti.

- PHON (gramofono režimas)
- AUX (išorinio įrenginio režimas)
- TUNE (AM/FM radijo režimas)

RADIJO KLAUSYMAS

- Įjungti prietaisą mygtuku ON/OFF (17) ir mygtuku FUNCTION (5) nustatyti radijo režimą.
- Mygtuku BAND (11) parinkti AM arba FM bangų ilgį.
- Mygtukais TUNING DOWN (12) arba TUNING UP (13) suderinti pageidaujama radijo dažnį. Paspaudus ir maždaug 2 sekundes palaikius mygtuką automatiškai ieškomas artimiausias dažnis. Radus jį, paieška sustabdoma.
- Radijo stoties dažniui įsiminti spausti mygtuką MODE/CLOCK (9). Programos numeris ims mirgėti.
- Mygtukais PRESET DOWN (15) arba PRESET UP (16) parinkti programos numerį, kuriuo ketinama išsaugoti rastą radijo stotį.
- Pasirinkta programos numerį patvirtinti pakartotinai paspaudžiant mygtuką MODE/CLOCK (9). Programos numeris nustoja mirgėti.
- Pasirinktoms stotims (iki 30 programų) išsaugoti kartoti 4–7 žingsnius.
- Mygtukais PRESET DOWN (15) ir PRESET UP (16) galima rinktis iš išsaugotų programų.
- Sukant garsumo reguliavimo rankenėlę (17) galima nustatyti garso stiprumą.
- FM antena (24) yra galiniame skyde. Jeigu signalas yra per silpnas, bandyti perkelti anteną ir rasti vietą, kurioje signalas yra stipriausias.
AM antena įrengta radijo imtuvo viduje. Jeigu signalas yra per silpnas, bandyti perkelti imtuvą į kitą vietą, pasukti jį kita kryptimi stipriausiam signalui pagauti.
- Mygtukas TUNER SCAN (10) skirtas automatiškai ieškoti ir išsaugoti pasiekiamas radijo stotis.

VINILO PLOKŠTELIŲ ATKŪRIMAS

Prieš naudojant gramofoną nuimti gramofono adatos gaubtelį (23) ir atišti gramofono peties apsauginę kilpą, esančią prie gramofono peties blokavimo (20).

- Atleisti peties blokavimą (20) ir nustatyti prietaiso režimą PHON.
- Padėti plokštelę ant gramofono disko. Jeigu būtina, naudoti adapterį (18).
- Jungikliu (21) parinkti disko sukimo greitį (atkūrimo greitį pagal plokštelės tipą).
- Svirtele (19) pakelti gramofono petį. Švelniai perkelti petį virš norimo klausytis kūrinio. Svirtele (19) nuleisti adatos petį.
- Plokštelei sustabdyti pakelti gramofono petį svirtele (19).
- Baigus groti plokštelei pakelti gramofono petį gramofono svirtele (19). Pastumti petį virš blokavimo (20) ir nuleisti svirtele (19).
- Funkcijai AUTO-STOP įjungti ar išjungti naudoti jungiklį AUTO-STOP (27).

VALYMAS IR PRIEŽIŪRA

- Išjungti radiją iš tinklo.
 - Prietaisą galima valyti tik sausu skudurėliu.
 - Prietaisą laikyti sausoje patalpoje.
- DĖMESIO: Valymui nenaudoti vandens – gali pažeisti prietaisą.

Prietaisas yra II izoliacijos klasės ir nereikia jo įžeminti.
Prietaisas atitinka šių direktyvų reikalavimus:
Elektrinis žemos įtampos prietaisas (LVD)
Elektromagnetinis suderinamumas (EMC)
Prietaisas turi CE ženklą vardinėje lentelėje.

TECHNINIAI DUOMENYS

Maitinimo įtampa: 230 V ~50 Hz

RMS išėjimo galia: 2 x 1,5 W

Galia: 15 W



Rūpinantis aplinka.. Kartono pakuotes atiduoti į makulatūrą. Polietileno (PE) maišelis mesti į plastikui skirtą konteinerį. Susidėvėjusį prietaisą atiduoti į atitinkamą atliekų surinkimo vietą, nes prietaise esančios pavojingos medžiagos gali kelti grėsmę aplinkai. Elektrinį prietaisą atiduoti tokį, kad nebūtų galima jo pakartotinai naudoti ir panaudoti. Jeigu prietaise yra baterijos, būtina jas išimti ir atskirai atiduoti į atliekų surinkimo vietą. Nemesti prietaiso į buitinių atliekų konteinerį!

LATVIEŠŪ

VISPĀRĪGI DROŠĪBAS NOTEIKUMI

SVARĪGI DROŠAS IZMANTOŠANAS NORĀDĪJUMI. LŪDZU, UZMANĪGI IZLASIET UN SAGLABĀJIET

Ja ierīce tiek izmantota komerciāliem nolūkiem, garantijas nosacījumi mainās.

- Pirms ierīces lietošanas, uzmanīgi izlasīt lietošanas instrukciju un rīkoties saskaņā ar tās norādījumiem. Ražotājs nenes atbildību par bojājumiem, kas radušies ierīces nepareizas vai citādi neatbilstošas lietošanas rezultātā.
- Ierīce paredzēta lietošanai tikai mājās apstākļos. Neizmantot ierīci mērķiem, kas

neatbilst instrukcijā norādītajiem.

3. Ierīci pieslēgt tikai 230 V ~ 50 Hz tīkla spriegumam. Ar mērķi palielināt lietošanas drošību, nepieslēgt elektropadeves tīklam vienlaicīgi vairākas elektriskās ierīces.
4. Ievērojot īpašu piesardzību ierīces lietošanas laikā, ja tuvumā atrodas mazi bērni. Neļaut bērniem rotaļāties ar ierīci. Neļaut ierīci lietot bērniem vai ar tās lietošanu neiepazīstinātām personām.
5. **BRĪDINĀJUMS:** Šo ierīci nedrīkst izmantot bērni, kuri nav sasnieguši 8 gadu vecumu, personas ar ierobežotām fiziskām vai garīgām spējām vai personas, kurām nav pieredzes vai zināšanas darbā ar ierīci, ja vien ierīces izmantošana nenotiek atbildīgās personas uzraudzībā vai sekojot atbildīgās personas norādījumiem par drošu aprīkojuma ekspluatāciju, apzinoties draudus saistībā ar ierīces izmantošanu. Bērniem nevajadzētu rotaļāties ar ierīci. Ierīces tīrīšanu un uzglabāšanu nedrīkst veikt bērni, kuri nav sasnieguši vismaz 8 gadu vecumu. Šīs darbības jāveic pieaugušo personu uzraudzībā.
6. Vienmēr atvienojiet strāvas vadu no elektropadeves tīkla pēc ierīces lietošanas beigām, kontaktligzdu pieturot ar roku. **NERAUJIET** aiz strāvas vada.
7. Neatstājiet ierīci pievienotu elektropadeves tīklam bez uzraudzības.
8. Neiegremdējiet strāvas vadu, kontaktdakšu kā arī pašu ierīci ūdenī vai arī jebkāda cita veida šķidrumā. Nepakļaujiet ierīci laika apstākļu iedarbībai (lietus, saule, utml.), kā arī nelietojiet ierīci pārmērīga mitruma apstākļos (vannasistabas, mitri kempinga namiņi).
9. Periodiski pārbaudiet strāvas vada stāvokli. Ja strāvas vads ir bojāts, tas ir jānomaina pret jaunu kvalificētā remontdarbu darbnīcā, lai izvairītos no nevēlamām sekām.
10. Nelietojiet ierīci ar bojātu strāvas vadu, ierīci, kas sabojāta nometot vai klādu citu apstākļu rezultātā kā arī ierīci, kas nepareizi darbojas. Nemēģiniet labot ierīci pašrocīgi, šāda darbība draud ar strāvas triecienu. Bojātu ierīci nododiet attiecīgajā servisa punktā, lai pārbaudītu vai remontētu ierīci. Visā veida remonta darbus drīkst veikt tikai pilnvarota persona autorizētos servisa centros. Nepareizi remonta darbi var izraisīt nopietnus draudus lietotāja veselībai.
11. Ierīci novietot uz vēsas, stabilas, līdzenas virsmas, prom no silstošām virtuves ierīcēm, tādām kā, piemēram: elektriskā plīts, gāzes deglis, utml.
12. Nelietojiet ierīci viegli uzliesmojošu materiālu tuvumā.
13. Strāvas vads nedrīkst nokarāties pāri galda malai vai būt saskarsmē ar karstām virsmām.
14. Pirms tīrīšanas vai pēc lietošanas beigām, izņemiet kontaktdakšu no kontaktligzdas, kontaktligzdu pieturot ar roku. **NERAUJIET** aiz strāvas vada.
15. Ierīci aizliegts izmantot ūdens tuvumā, piemēram, dušā, vannā virs izlietnes ar ūdeni.
16. Ja ierīce tiek izmantota vannas istabā, pēc tās lietošanas atvienojiet ierīci no elektrības padeves tīkla. Ūdens tuvums var radīt draudus pat tad, ja ierīce ir izslēgta.
17. Neļaujiet samirkt ne ierīcei, ne barošanas blokam. Gadījumā, ja ierīce ir iekritusi ūdenī, tūlīt atvienojiet barošanas bloku no elektrības padeves tīkla. Neiegremdējiet rokas ūdenī, ja ierīce ir pieslēgta elektrības padeves tīklam. Pirms atkārtotas izmantošanas, ierīci ir jāpārbauda kvalificētam elektriķim.
18. Neturiet ierīci vai barošanas bloku ar slapjām rokām.



19. Lietošanas starplaikos ierīci vienmēr izslēdziet.
20. Neatstājiet ierīci ieslēgtu vai barošanas bloku pieslēgtu elektrības padeves tīklam bez uzraudzības.
21. Papildu aizsardzībai, vannas istabas elektrības piegādes ķēdē ieteicams uzstādīt paliekošās strāvas iekārtu (RCD) ar nominālo strāvu, kas nepārsniedz 30 mA. Šajā sakarā, lūdzu, sazinieties ar kvalificētu elektriķi.
22. Nepārklājiet barošanas bloku, ja tas tiek izmantots kopā ar ierīci. Tas var izraisīt strauju temperatūras pieaugumu un sabojāt ierīci. Vispirms savienojiet strāvas padeves vadu ar ierīci, tikai pēc tam ar elektrības padeves tīklu.

IERĪCES APRAKSTS

- | | |
|---------------------------|--|
| 1. Atskaņotāja apvāks | 15. Taustiņš PRESET DOWN |
| 2. LCD displejs | 16. Taustiņš PRESET UP |
| 3. Barošanas diode | 17. ON/OFF slēdzis / skaļuma regulēšana |
| 4. Iebūvēta skanda | 18. Plašu 45RPM adapteris |
| 5. Taustiņš FUNCTION | 19. Plašu atskaņotāja svira |
| 6. Taustiņš SLEEP/TIMER | 20. Atskaņotāja skaņas noņēmēja blokāde |
| 7. Austiņu ieeja | 21. Rotējošās pamatnes ātruma regulēšana |
| 8. Taustiņš SNOOZE | 22. Atskaņotāja skaņas noņēmējs |
| 9. Taustiņš MODE/CLOCK | 23. Atskaņotāja adatas aizsargs |
| 10. Taustiņš TUNER SCAN | 24. Līgda LINE OUT |
| 11. Taustiņš BAND | 25. FM frekvenču antenas vads |
| 12. Taustiņš TUNNING DOWN | 26. Elektrības kabelis |
| 13. Taustiņš TUNNING UP | 27. Pārslēgšanas slēdzis AUTO-STOP |
| 14. Ieeja AUX | |

PULKSTEŅA IESTATĪJUMI

Pirms pirmās lietošanas izsainojiet precīzi noņemiet visus aizsardzības materiālus. Atīniet radio FM frekvenču antenas un strāvas padeves vadu. Neaizsedziet ventilācijas atveres, pārliecinieties, ka ap radio atrodas dažu centimetru atstarpe, kas ir nepieciešama pareizai ventilācijai.

1. Nospiediet un pieturiet taustiņu MODE/CLOCK (9), lai iestatītu pulksteņa laiku 12H vai 24H formātā. Displejā (2) sāks mirgot uzraksts "12H/24H". Izmantojot taustiņus TUNNING DOWN (12) vai TUNNING UP (13) izvēlieties 12-stundu vai 24-stundu formātu un apstipriniet iestatījumus, atkārtoti nospiežot taustiņu MODE/CLOCK (9). Ierīce pārslēgsies uz stundas iestatīšanas režīmu.
2. Izmantojot taustiņus TUNNING DOWN (12) vai TUNNING UP (13) iestatiet pareizu laiku un apstipriniet, nospiežot taustiņu MODE/CLOCK (9). Ierīce pārslēgsies uz minūšu iestatīšanas režīmu.
3. Izmantojot taustiņus TUNNING DOWN (12) vai TUNNING UP (13) iestatiet pareizas minūtes un apstipriniet, nospiežot taustiņu MODE/CLOCK (9).

MODINĀTĀJA IESTATĪŠANA (FUNKCIJA: MODINĀŠANA AR RADIO)

1. Nospiediet un pieturiet taustiņu SLEEP/TIMER (6). Displejā parādīsies pulksteņa simbols un mirgos uzraksts "0:00".
2. Izmantojot taustiņus TUNNING DOWN (12) vai TUNNING UP (13) iestatiet vēlamo modinātāja ieslēgšanās laiku un apstipriniet, nospiežot taustiņu SLEEP/TIMER (6).
3. Izmantojot taustiņus TUNNING DOWN (12) vai TUNNING UP (13) iestatiet vēlamo modinātāja ieslēgšanās minūti un apstipriniet, nospiežot taustiņu SLEEP/TIMER (6). Modinātāja ieslēgšanās laiks tiks iestatīts.
4. Pulksteņa ikona informē par to, ka modinātājs ir ieslēgts. Lai izslēgtu modinātāja funkciju, nospiediet taustiņu SLEEP/TIMER (6), kad ierīce atrodas gaidīšanas režīmā. Pulksteņa ikona nozudīs.
5. Kad skaņas signāls tiks ieslēgts, ierīci var pārslēgt uz "snaudas" režīmu, nospiežot taustiņu "SNOOZE" (8). Ierīce izslēgsies uz 10 minūtēm, pēc tam modinātāja funkcija tiks atkārtoti aktivizēta.

AUTOMĀTISKĀS IZSLĒGŠANĀS FUNKCIJA

1. Kad ierīce ir ieslēgta, nospiediet taustiņu SLEEP/TIMER (6) un laiku pēc kāda ierīce ir jāizslēdzas (90, 80, 70...10 minūtes).
2. Uzraksts "SLEEP" displejā informē par to, ka automātiskās izslēgšanās funkcija ir aktivizēta.
3. Pēc iestatītā laika beigām, ierīce izslēgsies un pāries uz gaidīšanas režīmu.

TAUSTIŅŠ FUNCTION (5)

Paredzēts ierīces darba režīma nomainīšanai

- PHON (atskaņotāja režīms)
- AUX (ārhējās iekārtas darba režīms)
- TUNE (AM/FM frekvenču radio uztveršanas režīms)

RADIO KLAUSĪŠANĀS

1. Ieslēdziet ierīci ar ON/OFF (17) slēdzi un iestatiet radio uztveršanas režīmu ar taustiņu FUNCTION (5).
2. Izmantojot taustiņu BAND (11) izvēlieties AM vai FM frekvences.
3. Izmantojot taustiņus TUNNING DOWN (12) vai TUNNING UP (13), iestatiet radio uztveršanas frekvenci. Nospiežot un 2 sekundes turot nospieztu taustiņu, automātiski tiks sameklētas vistuvākās frekvences. Pēc frekvences atrašanas, meklēšana tiks apturēta.

- Lai saglabātu radio stacijas frekvenci, nospiediet taustiņu MODE/CLOCK (9). Programmas numurs sāks mirgot.
- Izmantojot taustiņus PRESET DOWN (15) vai PRESET UP (16), izvēlieties programmas numuru, zem kuras tiks saglabāta izvēlētā radio stacija.
- Apstipriniet programmas numuru, atkārtoti nospiežot taustiņu MODE/CLOCK (9). Programmas numurs beigs mirgot.
- Atkārtotiet 4-7 darbību, lai ieprogrammētu izvēlētās stacijas (maks. 30 programmas).
- Izmantojot taustiņus PRESET DOWN (15) un PRESET UP (16) variet izvēlēties starp iestatītajām programmām.
- Pagrieziet skaļuma regulēšanas pogu (17), variet iestatīt skaņas intensitāti.
- Radio FM antena (24) ir novietota uz aizmugurējā paneļa. Ja signāla uztveršana ir pārāk vāja, mēģiniet pārvietot antenu un atrast vietu ar visspēcīgāko signālu.
Radio AM antena ir novietota radio uztvērēja vidū. Ja signāla uztveršana ir pārāk vāja, mēģiniet pārvietot uztvērēju uz citu vietu, apgriezti to pretējā virzienā, lai uztvertu spēcīgāku signālu.
- Taustiņš TUNER SCAN (10) paredzēts automātiskai pieejamo radio staciju meklēšanai un saglabāšanai.

VINILA PLAŠU ATSKAŅOŠANA

Pirms pirmās atskaņotāja izmantošanas, noņemiet atskaņotāja adatas aizsegu (23) un attīniet skaņas noņēmēja stiprinājumu, kas atrodas pie skaņas noņēmēja blokādes (20).

- Atbrīvojiet skaņas noņēmēja blokādi (20) un iestatiet ierīci PHON režīmā.
- Novietojiet plati uz plates pamatnes. Ja nepieciešams, izmantojiet adapteri (18).
- Izvēlieties griešanās ātrumu (griešanās ātrums ir atkarīgs no plates veida) ar griešanās ātruma pārlēgu (21).
- Ar sviras palīdzību (19), paceliet skaņas noņēmēju. Uzmanīgi pārvietojiet skaņas noņēmēju virs skaņdarba, kuru vēlaties atskaņot. Nolaidiet adatu ar skaņas noņēmēja pacelšanas sviru (19).
- Lai apturētu plates atskaņošanu, paceliet skaņas noņēmēju, izmantojot pacelšanas sviru (19).
- Pēc plates atskaņošanas beigām, paceliet skaņas noņēmēju, izmantojot pacelšanas sviru (19). Pārvietojiet skaņas noņēmēju uz skaņas noņēmēja blokādi (20) un nolaidiet ar sviras palīdzību (19).
- Lai izslēgtu vai arī izslēgtu funkciju AUTO-STOP izmantojiet pārlēgšanas slēdzi AUTO-STOP (27).

TĪRĪŠANA UN UZGLABĀŠANA

- Atvienojiet ierīci no elektrības padeves tīkla.
- Ierīci drīkst slaucīt vienīgi ar sausu drāniņu.
- Ierīci jāuzglabā sausās telpās.

UZMANĪBU: Ierīces tīrīšanai neizmantojiet ūdeni, jo tas var sabojāt ierīci.

TEHNISKIE PARAMETRI

Strāvas spriegums:	230V ~50Hz
RMS izejas jauda:	2 x 1,5W
Jauda:	15 W

Ierīce ir izstrādāta II izolācijas klasē un atbilst nepieciešamajām direktīvām:
zema sprieguma direktīva (LVD),
elektromagnētiskā saderība (EMC),
izstrādājums ir atzīmēts ar CE marķējumu.



Apkārtējās vides aizsardzība

Kartona iepakojumu, lūdzu, nododiet otreizējai pārstrādei. Polietilēna maisījums (PE) izmest plastmasas izstrādājumiem paredzētajos konteineros. Lietotās elektropreces nododiet attiecīgajos pieņemšanas punktos. Ierīcē satur bīstamas sastāvdaļas, kas var izraisīt draudus apkārtējai videi. Elektroierīce jānodod tā, lai ierobežotu tās atkārtotu izmantošanu. Ja ierīcē atrodas baterijas, izņemiet tās un nododiet pieņemšanas punktā atsevišķi. Produktu neizmest sadzīves atkritumu konteinerā!

EESTI

ÜLDISED OHUTUSJUHISED

LUGEGE SEADME KASUTUSOHUTUST PUUDUTAVAD JUHISED TÄHELEPANELIKULT LÄBI JA HOIDKE ALLES

Kui seadet kasutatakse äriisiel eesmärgil, muutuvad garantiitingimused.

- Enne seadme kasutamist loe kasutusjuhend hoolikalt läbi ja järgi kõiki seal leiduvaid juhiseid. Tootja ei vastuta nende kahjustuste eest, mis tekivad seadme mitteotstarbekohase kasutamise ja ebaõige käsitsemise tagajärjel.
- Seade on ettenähtud ainult koduseks kasutamiseks. Ära kasuta seadet mitteotstarbekohastel eesmärkidel.
- Seade tuleb lülitada ainult 230 V ~ 50 Hz toitepessa. Selleks, et seadme kasutusohutus oleks suurem, ära lülita üheaegselt ühte vooluringi mitut elektriseadet.
- Seadme kasutamise ajal ole eriti ettevaatlik ja tähelepanelik siis, kui läheduses viibivad lapsed. Ära luba lastel mängida seadmega, samuti ära luba lastel ega isikutel, kes ei tunne seda seadet, et nad kasutaksid seda.
- ETTEVAATUST: 8-aastased ja vanemad lapsed, füüsilise-, sensoorse- või vaimse

puudega inimesed, samuti inimesed, kelle pole piisavalt koemusi ega teadmisi seadme kasutamiseks, võivad seadet kasutada vaid nende ohutuse eest vastutava isiku järelevalve all või juhul, kui neile on antud piisavad juhtnöörid seadme ohutuks kasutamiseks ja nad on teadlikud ohtudest, mis võivad seadme kasutamisega kaasneda. Ärge lubage lastel seadmega mängida. Ärge lubage lastel seadet puhastada ega hooldada, välja arvatud juhul, kui laps on 8-aastane või vanem ja tegutseb järelevalve all.

6. Pärast seadme kasutamist võta alati pistik pistikupesast välja, hoides sealjuures pistikupesast kinni. ÄRA tõmba kunagi toitejuhtmest.
7. Ära jäta pistikupesassa sisselülitatud seadet ilma järelevalveta.
8. Ära pane kaablit, pistikut ega seadet vette või mingisse muuse vedelikku. Kaitse seadet ilmastikutingimuste (vihm, päike, jne) eest ning ära kasuta kõrgendatud niiskuse tingimustes (vannitoad, niisked kämpingumajad).
9. Kontrolli aeg-ajalt toitejuhtme seisundit. Juhul kui toitejuhe on vigastatud, siis peab ta väljavahetama selleks volitatud remonditöökojas, et vältida hädaohtlikku olukorda.
10. Ära kasuta vigastatud toitejuhtmega seadet, või kui seade kukkus maha või on mingil muul viisil vigastatud või töötab ebaõigelt. Ära paranda seadet ise, sest sa võid saada elektrilöögi. Vigastatud seade anna selleks volitatud remonditöökotta, et ta seal ära parandataks. Kõiki parandustöid võivad teostada ainult selleks volitatud remonditöökojad. Valesti teostatud seadme parandus võib tekitada tõsise oholukorra seadme kasutajale.
11. Pärast kasutamist aseta seade jahedale, kindlale ja siledale pinnale ja vaata, et lähedal poleks soojusallikaid nagu: elektripliit, gaasipliit, jms.
12. Ära kasuta seadet kergestisüttivate materjalide läheduses.
13. Toitejuhe ei või rippuda üle laua ääre või puutuda vastu kuuma pealispinda.
14. Enne seadme puhastamist või pärast kasutamist võta pistik pistikupesast välja, hoides sealjuures pistikupesast kinni. ÄRA tõmba kunagi toitejuhtmest.
-  15. Ärge kasutage seadet vee läheduses, näiteks duši all, vannis ega vett täis kraanikausi kohal
16. Kui kasutate seadet vannitoas, tõmmake kohe pärast kasutamist pistik pistikupesast välja, sest vee lähedus võib olla ohtlik isegi siis, kui seade on välja lülitatud.
17. Ärge laske seadmelt ega laadijal märjaks saada. Kui seade kukub vette, tõmmake pistik või laadija kohe pistikupesast välja. Ärge pange käsi vette, kui seade on vooluvõrku ühendatud. Vettekukkunud seade laske enne uut kasutamist kvalifitseeritud elektrikul üle vaadata.
18. Ärge puudutage masinat ega laadijat märgade kätega.
19. Enne käest panemist lülitage seade alati välja.
20. Ärge jätke sisselülitatud seadet ega laadijat pistikupesasse järelvalveta.
21. Ohutuse tagamiseks on lisameetmena soovitatav paigaldada elektrijuhtmestikule, kust

vannituba toite saab, vahelduvvoolukaitse (RDC), mille nominaalne voolutugevus ei ületa 30 mA. Selles küsimuses pöörduge kvalifitseeritud elektriku poole.

22. Kui seadmel on laadija, ärge katke seda laadimise ajal, sest nii võib temperatuur ohtlikul viisil tõusta ja seade kahjustuda. Alati ühendage kõigepealt pistik laadimispesasse ning alles seejärel laadija seinapistikupesasse.

SEADME KIRJELDUS

- | | |
|-------------------------|--|
| 1. Grammofoni kaas | 15. Nupp PRESET DOWN |
| 2. LCD-ekraan | 16. Nupp PRESET UP |
| 3. Toitediod | 17. Töölüüti ON/OFF / helitugevuse reguleerimine |
| 4. Sisseehitatud kõlar | 18. 45RPM-plaatide adapter |
| 5. Nupp FUNCTION | 19. Grammofoni kang |
| 6. Nupp SLEEP/TIMER | 20. Helipea hoidiku fiksaator |
| 7. Kõrvaklappide sisend | 21. Pöörlemiskiiruse reguleerimine |
| 8. Nupp SNOOZE | 22. Helipea hoidik |
| 9. Nupp MODE/CLOCK | 23. Grammofoni nõela kate |
| 10. Nupp TUNER SCAN | 24. Pesa LINE OUT |
| 11. Nupp BAND | 25. FM-antenni nupp |
| 12. Nupp TUNNING DOWN | 26. Toitejuhe |
| 13. Nupp TUNNING UP | 27. Lüüti AUTO-STOP |
| 14. AUX-sisend | |

KELLA SEADISTAMINE

Enne esimest kasutamist pakkige seade lahti ja eemaldage kõik pakendiosad. Kerige lahti FM-kaabel ja toitekaabel. Ärge katke ventilatsiooniavasid, veenduge, et ümber raadio jääks igast küljest paar sentimeetrit vaba ruumi, et tagada õhu liikumine.

1. Et vallida kella režiimiks 12H või 24H vajutage ooterežiimil alla nupp MODE/CLOCK (9) ja hoidke seda all. Ekraanil (2) hakkab vilkuma kirje 12H/24H. Valige nupu TUNNING DOWN (12) või TUNNING UP (13) 12-tunnine või 24-tunnine režiim ja kinnitage valik vajutades uuesti nuppu MODE/CLOCK (9). Seade läheb nüüd üle tunninäidu reguleerimise režiimile.
2. Valige nupu TUNNING DOWN (12) või TUNNING UP (13) abil tund ja kinnitage valik vajutades nuppu MODE/CLOCK (9). Seade läheb nüüd üle minutinäidu reguleerimise režiimile.
3. Valige nupu TUNNING DOWN (12) või TUNNING UP (13) abil minutid ja kinnitage valik vajutades nuppu MODE/CLOCK (9).

ÄRATUSKELLA SEADISTAMINE (RAADIOÄRATUSE FUNKTSIOON)

1. Vajutage ooterežiimil nuppu SLEEP/TIMER (6) ja hoidke seda all. Ekraanile ilmub kella tähis ja vilkuv kirje 0:00.
2. Valige nupu TUNNING DOWN (12) või TUNNING UP (13) abil äratuskella käivitumise tund ja kinnitage valik nupuga SLEEP/TIMER (6).
3. Valige nupu TUNNING DOWN (12) või TUNNING UP (13) abil äratuskella käivitumise minut ja kinnitage valik nupuga SLEEP/TIMER (6). Nüüd on äratuskella käivitumise aeg salvestatud.
4. Kella ikoon ekraanil annab märku, et äratuskell on seadistatud. Äratuskella funktsiooni väljalülitamiseks vajutage nuppu SLEEP/TIMER (6), kui seade on ooterežiimil. Kella ikoon kaob.
5. Kui äratus käivitub, saate lülitada äratuse kordusrežiimile, vajutades nuppu SNOOZE (8). Siis lülitub seade 10 minutiks välja ning seejärel käivitub äratus uuesti.

AUTOMAATSE VÄLJALÜLITUMISE FUNKTSIOON

1. Vajutage sisselülitatud seadmel nuppu SLEEP/TIMER (6) vastav arv kordi, et valida aeg, millal seade välja lüübitub (90, 80, 70..10 minutit).
2. Kirje SLEEP ekraanil annab märku, et automaatse väljalülitumise funktsioon on aktiivne.
3. Valitud aja möödudes lüübitub seade välja ja jääb ooterežiimile.

NUPP FUNCTION (5)

Seadme töörežiimi vahetamiseks

- PHON (grammofoni töörežiim)
- AUX (väliseadme kasutamise režiim)
- TUNE (AM/FM-raadio režiim)

RAADIO KUULAMINE

1. Lülitage seade nuppu ON/OFF (17) abil sisse ja valige nupuga FUNCTION (5) raadio kuulamise funktsioon.
2. Valige nupu BAND (11) abil lainepikkus AM või FM.
3. Valige nupu TUNNING DOWN (12) või TUNNING UP (13) soovitud sagedus. Kui vajutate nupu alla ja hoiate all umbes 2 sekundit, otsib seade automaatselt üles lähima sageduse. Kui lähim sagedus on leitud, otsing peatub.
4. Raadiojaama sageduse mälu salvestamiseks vajutage nuppu MODE/CLOCK (9). Programmi number hakkab vilkuma.
5. Valige nuppude PRESET DOWN (15) ja PRESET UP (16) abil number, mille alla leitud raadiojaam salvestatakse.
6. Programmi numbril valiku kinnitamiseks vajutage uuesti nuppu MODE/CLOCK (9). Programmi number lakkab vilkumast.
7. Valiitud raadiojaamade (kõige rohkem 30) programmeerimiseks korrake samme 4 kuni 7.
8. Seadistatud programmide vahel saate valida nuppude PRESET DOWN (15) ja PRESET UP (16) abil.
9. Helitugevuse reguleerimise nupu (17) abil aate valida soovitud helitugevuse.
10. FM-antenn (24) paikneb tagumisel paneelil. Kui signaal on liiga nõrk, liigutage antenni ja püüdke leida koht, kus signaal on

tugevam.

AM-antenn paikneb raadiovastuvõtja sees. Kui signaal on liiga nõrk, proovige tugevama signaali tabamiseks tõsta raadiovastuvõtja teise kohta või keerata teises suunas.

11. Nupu TUNER SCAN (10) abil saate üles otsida ja salvestada olemasolevad raadiojaamad.

VINÜÜLPLAATIDE KUULAMINE

Enne grammofoni esimest kasutamist eemaldage grammofoni nõielt (23) kate ja siduge lahti helipea hoidik fikseeriv sõlm (20).

1. Vabastage helipea hoidiku (20) lukk ja seadke seade režiimile PHON.
2. Asetage plaat plaadialusele. Vajadusel kasutage adapterit (18).
3. Valige ümberlüüti (21) abil plaadialuse pöörlemise kiirus (kiirus sõltub paadi tüübist).
4. Tõstke helipea hoidik kangi (19) abil üles. Nihutage helipea hoidik ettevaatlikult selle loo kohale, mida soovite kuulata. Laske helipea hoidik kangi (19) abil ettevaatlikult alla.
5. Kui soovite plaadi kuulamise katkestada, tõstke helipea hoidik kangi (19) abil üles.
6. Kui plaat on mängimise lõpetanud, tõstke helipea hoidik kangi (19) abil üles. Nihutage helipea hoidik lukule (20) ja laske kangi (19) abil alla.
7. Funktsiooni AUTO-STOP sisselülitamiseks kasutage nuppu AUTO-STOP (27).

PUHASTAMINE JA HOOLDAMINE

1. Eemaldage plaadimängija pistik pistikupesast.
2. Seadet tohib pühkida vaid kuiva lapiga.
3. Hoidke seadet kuivad kohas.

TÄHELEPANU: Ärge kasutage puhastamiseks vett, sest see võib seadet kahjustada.

TEHNILISED ANDMED

Toitepinge: 230 V ~ 50 Hz

RMS-sisendivõimsus: 2 × 1,5 W

Võimsus: 15 W

Seade on valmistatud III ohutusklassis ja ei vaja maandamist.

Seade on vastavuses direktiivide nõudmistega:

Elektromagneetiline ühilduvus (EMC)

Toode on märgistatud andmeplaadil CE märgiga



Hoolitse keskkonnakaitse eest.

Kartongist pakendid vii makulatuuri. Kilekotid (PE) viska kasutatud plastiku jaoks ettenähtud mahutitesse.

Kasutatud seadmed vii selleks ettenähtud kogumispunktidesse, sest seadmes leiduvad ohtlikud elemendid

võivad olla kahjulikud keskkonnale. Elektriseadmed tuleb anda nii ära, et seadet ei saaks enam uuesti

kasutada. Kui seadmes on patareid, tuleb need välja võtta ja anda eraldi kogumispunkti.

Seadet ei tohi visata olmejäätmete konteineritesse!!

РУССКИЙ

ОБЩИЕ УСЛОВИЯ БЕЗОПАСНОСТИ. ВАЖНАЯ ИНФОРМАЦИЯ ПО БЕЗОПАСНОСТИ. ВНИМАТЕЛЬНО ПРОЧИТИТЕ И СОХРАНИТЕ.

Условия гарантии другие, если устройство используется в коммерческих целях.

1. До начала употребления устройства прочитать инструкцию обслуживания и действовать по указаниям содержащимся в ней. Производитель не несёт ответственность за вред причинённый употреблением устройства не в соответствии с его предназначением или его несоответствующим обслуживанием.

2. Устройство служит только для домашнего употребления. Не употреблять с другой целью, не в соответствии с его предназначением.

3. Устройство надо подключить только к гнезду 230 В ~ 50 Гц. Для повышения безопасности употребления, к одной цепи тока не надо одновременно включать многие электрические устройства.

4. Надо соблюдать особенную осторожность во время употребления устройства, когда вблизи находятся дети. Не надо допускать детей к развлечениям с устройством, не разрешай ни детям ни лицам не познакомленным с устройством на употребление его.

5. Устройство не предназначено для употребления лицами (в том числе детьми) с ограниченной физической способностью, способностью к ощущению или умственной способностью или с отсутствием опыта или ознакомления с устройством, разве, что это происходит при надзоре лица ответственного за их безопасность и в соответствии с инструкцией употребления устройства.

6. Всегда после окончания употребления, удали штепсель из питающего гнезда придерживая гнездо рукой. НЕ тянуть за сетевой кабель.

7. Не погружай кабель, штепсель, также всё устройство в воде или другой жидкости. Не выставляй устройство на действие атмосферных условий (дождя, солнца и пр.), не употребляй при условиях повышенной влажности (ванные комнаты, влажные летние домики).

8. Периодически проверяй состояние питающего провода. Если питающий провод повреждён, его должна заменить специализированная ремонтная мастерская для избегания угрозы.

9. Не употребляй устройство с повреждённым питающим проводом или когда оно упало или было повреждено каким-нибудь другим образом или оно неправильно работает. Не осуществляй ремонт устройства самостоятельно, так как это угрожает поражением током. Повреждённое устройство передай в соответствующую сервисную точку для проверки или осуществления ремонта. Все ремонты могут осуществлять только сервисные точки, у которых на это право. Неправильно осуществлённый ремонт может причинить серьёзную угрозу для пользователя.

10. Надо устанавливать устройство на холодной, устойчивой, ровной поверхности, далеко нагревающейся кухонной техники такой как: электрическая плита, газовая горелка и др.

11. Не употреблять устройство вблизи легковоспламеняющихся материалов.

12. Провод питания не может висеть за краем стола или соприкасаться к горячим поверхностям.

13. Не оставляй устройство включенное в гнездо без надзора.

14. Для дополнительной защиты рекомендуется установить в сети устройство защитного отключения (УЗО) с номинальным дифференциальным током не более 30 мА. Для установки, пожалуйста, обратитесь к квалифицированному электрику.

15. Не допускать намокания радиоприемника.

16. Можно протирать радио только сухой ветошью. Не используйте воду или жидкости для очистки.

17. Радиоприемник следует хранить в сухом помещении.

ОПИСАНИЕ УСТРОЙСТВА

1. Крышка граммофона
2. LCD дисплей
3. индикатор включения
4. Встроенный динамик
5. Кнопка FUNCTION
6. Кнопка SLEEP/TIMER
7. Выход для наушников
8. Кнопка SNOOZE
9. Кнопка MODE/CLOCK
10. Кнопка TUNER SCAN
11. Кнопка BAND
12. Кнопка TUNNING DOWN
13. Кнопка TUNNING UP
14. Выход AUX

УСТАНОВКА ЧАСОВ

Перед первым включением, распакуйте и удалите все предохранительные материалы. Разверните кабель антенны FM и кабель питания. Не закрывайте вентиляционные отверстия. Убедись, что вокруг радиоприемника есть несколько сантиметров свободного пространства необходимых для правильной вентиляции.

1. В режиме ожидания нажмите и удерживайте кнопку MODE / CLOCK (9). На дисплее (2) начнет мигать надпись "12H / 24H". При помощи кнопок TUNNING DOWN (12) и TUNNING UP (13), выберите 12-часовой или 24-часовой режим и подтвердите нажатием кнопки MODE / CLOCK (9). Устройство войдет в режим программирования времени.
2. При помощи кнопок TUNNING DOWN (12) и TUNNING UP (13), установите текущий час и подтвердите выбор нажатием кнопки MODE / CLOCK (9). Устройство войдет в режим редактирования минут.
3. При помощи кнопок TUNNING DOWN (12) и TUNNING UP (13), установите текущую минуту и подтвердите выбор нажатием кнопки MODE / CLOCK (9).

УСТАНОВКА БУДИЛЬНИКА (ФУНКЦИЯ БУДИЛЬНИКА С РАДИО)

1. В режиме ожидания нажмите и удерживайте кнопку SLEEP / TIMER (6). Дисплей покажет значок часов и мигающую надпись "0:00".
2. Используйте кнопки TUNNING DOWN (12) или TUNNING UP (13) для установки желаемого времени включения будильника (часов) и подтвердите выбор нажатием кнопки SLEEP / TIMER (6).
3. Используйте кнопки TUNNING DOWN (12) или TUNNING UP (13) для установки желаемого времени включения будильника (минут) и подтвердите выбор нажатием кнопки SLEEP / TIMER (6). Время включения будильника установлено.
4. Значок часов показывает, что будильник установлен. Чтобы включить функцию будильника, нажмите кнопку SLEEP / TIMER

- (6), когда устройство находится в режиме ожидания. Иконка часов исчезнет.
5. Когда функция будильника включилась, можете привести устройство в состояние "спящего режима", нажав кнопку "SNOOZE" (8). Устройство отключится на 10 минут, затем функция будильника активировается снова.

ФУНКЦИЯ ТАЙМЕРА (АВТОМАТИЧЕСКОЕ ВЫКЛЮЧЕНИЕ УСТРОЙСТВА)

1. Когда устройство включено, нажмите кнопку SLEEP / TIMER (6) соответствующее число раз, чтобы выбрать время через которое устройство выключится (90, 80, 70 ... 10 минут).
2. Надпись "SLEEP" на дисплее указывает, что функция автоматического отключения активирована.
3. По истечении выбранного времени, устройство выключается и переходит в режим ожидания.

КНОПКА FUNCTION (5)

- Используется для изменения режима работы
- PHON (режим использования проигрывателя)
 - AUX (режим использования внешнего устройства)
 - TUNE (Режим прослушивания радио AM / FM)

ПРОСЛУШИВАНИЕ РАДИО

1. Включите устройство кнопкой ON/OFF (17) и установите режим радиоприема кнопкой FUNCTION (5).
2. При помощи кнопки BAND (11) выберите диапазон частоты AM или FM.
3. При помощи кнопку TUNING DOWN (12) и TUNING UP (13) настройте желаемую частоту. Нажатие и удержание данных кнопок приведет к автоматическому поиску ближайшей частоты. После ее нахождения поиск остановится.
4. Когда частота выбранной радиостанции будет найдена, нажмите кнопку MODE/CLOCK (9) для того что бы записать ее.
5. При помощи кнопку PRESET DOWN (15) и PRESET UP (16) выберите номер программы, под которым запишется найденная радиостанция.
6. Подтвердите выбор программы повторно нажав кнопку MODE/CLOCK (9). Помер программы перестанет мигать.
7. Повторите шаги 4-7, чтобы запрограммировать избранные станции. (макс. 30 программ - FM, макс. 20 программ - AM).
8. При помощи кнопку PRESET DOWN (15) и PRESET UP (16) можете выбрать из запрограммированных программ.
9. Поворачивая регулятор громкости (17) можно установить уровень громкости.
10. Антенна FM (24) расположена на задней панели. Если сигнал слишком слабый, передвиньте антенну и найдите место, в котором сигнал будет самым сильным.
- Антенна AM расположена внутри радиоприемника. Если сигнал слишком слабый, попытайтесь перенести приемник в другое место, повернуть его в другом направлении, чтобы поймать самый сильный сигнал.
11. Кнопка TUNER SCAN (10) предназначена для автоматического поиска и записи доступных радиостанций.

ВОСПРОИЗВЕДЕНИЕ ВИНИЛОВЫХ ПЛАСТИНОК

- Перед первым использованием граммофона, снимите защитный чехол (23) с развяжите узелок на рычаге подъемника иглодержателя находящегося около замка опоры тонарма (20).
1. Откройте замок опоры тонарма (20) и установите устройство в режим PHON при помощи кнопки FUNCTION (5)
 2. Положите грампластинку на опорный диск. При необходимости используйте адаптер (18).
 3. Установите скорость воспроизведения пластинок при помощи переключателя (21).
 4. Используя рычаг подъемника (19) поднимите тонарм, это приведет к вращению порного диска с пластинкой. Установите тонарм на желаемой для прослушивания композиции. Опустите тонарм при помощи рычага подъемника иглодержателя (19).
 5. Прокручивая включатель регуляция громкости (17) вы можете установить нужную вам громкость.
 6. В случае прерывания воспроизведения пластинки, поднимите тонарм при помощи рычага подъемника иглодержателя (19).
 7. После окончания прослушивания пластинок, поднимите тонарм при помощи рычага подъемника иглодержателя (19). Передвиньте тонарм и опустите его на замок опоры тонарма (20) при помощи рычага подъемника иглодержателя (19).
 8. Для того что бы включить или отключить функцию AUTO-STOP используйте переключатель AUTO-STOP (27).

ОЧИСТКА И КОНСЕРВАЦИЯ

1. Отключите радиоприемник от сети.
2. Можно протирать радио только сухой ветошью..
3. Радиоприемник следует хранить в сухом помещении.

ПРИМЕЧАНИЕ: Не используйте воду для чистки, это может повредить радиоприемник.

ТЕХНИЧЕСКИЕ ДАННЫЕ

Напряжение питания: 230 В ~ 50 Гц
Выходная мощность RMS: 2x 1,5 Вт
Мощность: 15 Вт



Забываясь об окружающей среде.. Упаковку из картона передайте, пожалуйста, на макулатуру. Полиэтиленовые мешки (PE) выкидать в резервуар для пластмассы. Изношенное устройство надо передать в соответствующую точку хранения, так как находящиеся в устройстве опасные составляющие могут являться угрозой для окружающей среды. Электрическое устройство надо передать таким образом, чтобы ограничить его повторное употребление и использование. Если в устройстве находится батареи, их надо вынуть и передать в точку хранения отдельно. Устройство не выкидать в резервуар для коммунальных отходов!

BOSANSKI

OPŠTI USLOVI BEZBJEDNOSTI

VAŽNE UPUTE KOJE SE TIČU BEZBJEDNOSTI UPOTREBE. PROČITAJTE IH PAŽLJIVO I SAČUVAJTE KAKO BISTE IH KONSULTOVALI U BUDUĆNOSTI

1. Prije početka eksploatacije aparata treba pročitati uputstvo za upotrebu i postupati prema njegovim uputama. Proizvođač ne snosi odgovornost za štete koje su nastale uslijed nenamjenske upotrebe ili neodgovarajućeg rukovanja.
2. Aparat je namjenjen isključivo za kućnu upotrebu. Ne smije se koristiti u druge svrhe – koje nisu u skladu s njegovom namjenom.

3. Aparat treba priključiti isključivo u utičnicu sa uzemljenjem 230 V ~ 50 Hz. U cilju povećanja bezbjednosti eksploatacije, u jedno strujno kolo se ne može istovremeno priključiti više električnih uređaja.
4. reba obraćati posebnu pažnju tokom korištenja aparata, kad se u blizini nalaze djeca. Nemojte dopustiti djeci da se igraju aparatom. Nemojte dozvoljavati djeci niti osobama koje nisu upoznate sa aparatom da ga koriste.
5. **UPOZORENJE:** Ovaj uređaj mogu da koriste djeca starija od 8 godina i osobe sa ograničenim fizičkim, osjetilnim i mentalnim sposobnostima ili osobe neiskusne te neupoznate sa uređajem, ako se upotreba vrši pod nadzorom osobe odgovorne za njihovu bezbjednost ili ako su ove osobe dobile upute vezane za bezbjednu upotrebu uređaja i svjesne su opasnosti vezanih za upotrebu uređaja. Djeca se ne smiju igrati sa uređajem. Čišćenje i konzervacija uređaja ne smije se vršiti od strane djece, sem ako su starija od 8 godina i vrše ove radnje pod nadzorom odrasle osobe.
6. Uvijek nakon upotrebe, izvadite utikač iz utičnice za napajanje, pridržavajući utičnicu rukom. **NEMOJTE** vući mrežni kabel.
7. Ne potapati kabel, utikač ili sav aparat u vodu ili bilo koju drugu tečnost. Ne izlagati djeinstvu atmosferskih prilika (kiša, sunce i dr.) i ne koristiti u uslovima povišene vlažnosti (kupatila, „vlažne” vikendice).
8. Periodično provjeravajte stanje kabela za napajanje. Ako je kabel za napajanje oštećen, treba biti promjenjen od strane specijalizovanog servisa sa ciljem sprječavanja opasnosti.
9. Nemojte koristiti aparat: kad je oštećen kabel za napajanje, nakon pada na tlo, kad je na bilo koji način oštećen, kad nepravilno radi. Nemojte samostalno popravljati aparat zbog opasnosti od udara struje. Oštećen aparat predajte odgovarajućem servisu da izvrši provjeru ili popravak. Sve popravke mogu vršiti isključivo ovlašteni servisi. Nepravilno izveden popravak može prouzročiti ozbiljnu opasnost za korisnika.
10. Aparat treba staviti na hladnu, stabilnu, ravnu površinu, daleko od zagrijanih kuhinjskih uređaja kao što su: štednjak, plinski plamenik i dr.
11. Nemojte koristiti aparat u blizini lako zapaljivih materijala.
12. Kabel za napajanje ne može visjeti preko ruba stola niti dodirivati vruće površine.
13. Prije čišćenja ili nakon upotrebe treba izvaditi utikač iz mrežne utičnice, pridržavajući utičnicu rukom. **NEMOJTE** vući mrežni kabel.
 14. Aparat se ne smije koristiti u blizini vode, npr. pod tušem, u kadi, iznad umivaonika u kupatilu.
 15. Ako se aparat koristi u kupatilu, nakon upotrebe izvaditi utikač iz utičnice, jer je blizina vode opasna čak i tada kad je aparat isključen.
16. Nemojte dozvoliti da se aparat ili uređaj za napajanje smoči. U slučaju kad aparat upadne u vodu, odmah izvadite utikač ili uređaj za napajanje iz mrežne utičnice. Ruke se ne smiju stavljati u vodu, kad je aparat priključen na mrežu. Prije nove upotrebe aparat treba da bude provjeren od strane kvalifikovanog električara.
17. Aparat i uređaj za napajanje ne smiju se hvatati mokrim rukama.
18. Aparat treba isključiti svaki put kad ga ostavljate.
19. Aparat ili uređaj za napajanje ne smiju da budu priključeni na utičnicu bez nadzora.
20. Da se obezbijedi dodatna zaštita preporučujemo da u električnom krugu instalirate zaštitni uređaj diferencijalne struje (RCD) sa nominalnom diferencijalnom strujom, koja nije veća od 30 mA. U vezi sa tim treba se obratiti električaru-stručnjaku.
21. Ako aparat koristi uređaj za napajanje, nemojte ga prekrivati, jer ovo bi moglo izazvati opasan rast temperature i oštetiti aparat. Uvijek prvo stavljajte utikač u utičnicu za

napajanje na aparatu, a tek poslije uređaj za napajanje u mrežnu utičnicu.

OPIS APARATA

- | | |
|----------------------------|--|
| 1. Poklopac gramofona | 15. Taster PRESET DOWN |
| 2. LCD displej | 16. Taster PRESET UP |
| 3. Dioda napajanja | 17. Uključivač ON/OFF / podešavanje jačine zvuka |
| 4. Ugrađen zvučnik | 18. Adapter ploča 45RPM |
| 5. Taster FUNCTION | 19. Poluga gramofona |
| 6. Taster SLEEP/TIMER | 20. Blokada ručke gramofona |
| 7. Priključak za slušalice | 21. Podešavanje brzine okretanja tanjira |
| 8. Taster SNOOZE | 22. Ručka gramofona |
| 9. Taster MODE/CLOCK | 23. Zaštita igle gramofona |
| 10. Taster TUNER SCAN | 24. Utičnica LINE OUT |
| 11. Taster BAND | 25. Kabel antene FM |
| 12. Taster TUNNING DOWN | 26. Vod za napajanje |
| 13. Taster TUNNING UP | 27. Preklopnik AUTO-STOP |
| 14. AUX priključak | |

PODEŠAVANJE SATA

Prije prve upotrebe raspakujte sve, uklonite sav zaštitni materijal. Razmotajte kabel antene FM i kabel za napajanje. Nemojte prekrivati otvore za ventilaciju, uvjerite se da li oko radija ima nekoliko centimetara slobodnog prostora potrebnog za odgovarajuću ventilaciju.

1. U režimu standby pritisnite i pridržite taster MODE/CLOCK (9) da biste podesili režim sata 12H ili 24H. Na displeju (2) će treperiti natpis "12H/24H". Uz pomoć tastera TUNNING DOWN (12) ili TUNNING UP (13) izaberite režim 12 sati ili 24 sata. Potvrdite ponovo prisključujući taster MODE/CLOCK (9). Tada će uređaj preći u režim editiranja vremena (sati).
2. Uz pomoć tastera TUNNING DOWN (12) ili TUNNING UP (13) podesite aktualno vrijeme. Potvrdite pritiskom na taster MODE/CLOCK (9). Uređaj će preći u režim editiranja vremena (minute).
3. Uz pomoć tastera TUNNING DOWN (12) ili TUNNING UP (13) podesite aktualnu minutu. Potvrdite pritiskom na taster MODE/CLOCK (9).

PODEŠAVANJE BUDILNIKA (FUNKCIJA BUĐENJA UZ POMOĆ RADIJA)

1. U režimu standby pritisnite i pridržite taster SLEEP/TIMER (6). Na displeju će se pojaviti ikonica sata i trepereći natpis "0:00".
2. Uz pomoć tastera TUNNING DOWN (12) ili TUNNING UP (13) podesite zahtjevano vrijeme uključivanja budilnika. Potvrdite pritiskom na taster SLEEP/TIMER (6).
3. Uz pomoć tastera TUNNING DOWN (12) ili TUNNING UP (13) podesite zahtjevano vrijeme uključivanja budilnika. Potvrdite pritiskom na taster SLEEP/TIMER (6). Vrijeme uključivanja budilnika će se podesiti.
4. Ikonica sata informiše da je budilnik podešen. Da biste isključili funkciju buđenja treba pritisnuti taster SLEEP/TIMER (6) kad je uređaj u načinu standby. Tada će ikona sata nestati.
5. Kad se uključi alarm, uređaj može da se prebaci u stanje „dremanja“ pritiskom na taster "SNOOZE" (8). Tada će se uređaj isključiti na 10 minuta, nakon toga funkcija buđenja će se ponovo aktivirati.

FUNKCIJA AUTOMATSKOG ISKLJUČIVANJA

1. Kad je uređaj uključen, pritisni taster SLEEP/TIMER (6) toliko puta koliko treba da se izabere vrijeme nakon kojeg uređaj treba da se isključi (90, 80, 70...10 minuta).
2. Natpis "SLEEP" na displeju informiše da je funkcija automatskog isključivanja aktivna.
3. Nakon isteka izabranog vremena uređaj će se isključiti i preći u režim standby.

TASTER FUNCTION (5)

Služi za promjenu režima rada uređaja

- PHON (režim pray gramofona) – AUX (režim upravljanja vanjskim uređajem)
- TUNE (režim radija AM/FM)

SLUŠANJE RADIJA

1. Uključite uređaj pritiskom na taster ON/OFF (17) i podesite režim radija pritiskom na taster FUNCTION (5).
2. Uz pomoć tastera BAND (11) izaberite dužinu talasa AM ili FM.
3. Uz pomoć tastera TUNNING DOWN (12) ili TUNNING UP (13) precizno podesite zahtjevanu radio frekvenciju. Pritisak i pridržavanje tastera tokom oko 2 sekunde će uključiti automatsko traženje najbliže frekvencije. Kad se nađe frekvencija, traženje se zaustavlja.
4. Da biste memorisali frekvenciju radio stanice pritisnite taster MODE/CLOCK (9). Broj programa će treperiti.
5. Uz pomoć tastera PRESET DOWN (15) ili PRESET UP (16) izaberite broj programa na kojem treba da se memoriše nađena radio stanica.
6. Potvrdite izbor broja programa ponovnim pritiskom na taster MODE/CLOCK (9). Tada će broj programa prestati treperiti.
7. Ponovite korake 4-7 da biste memorisali izabrane stanice (max 30 programa).
8. Koristeći tastere PRESET DOWN (15) i PRESET UP (16) možete birati podešene programe.
9. Okretanjem ručke podešavanja zvuka (17) možete da podesite jačinu zvuka.
10. Antena FM (24) je smještena na zadnjem panelu. Ako je signal suviše slab, pokušajte da pomjerite antenu i nadete mjesto na kojem je signal najjači. Antena AM je smještena unutar radija. Ako je signal suviše slab, pokušajte da premjestite aparat na drugo mjesto i okretajte ga u drugom pravcu da bi ste našli najjači signal.
11. Taster TUNER SCAN (10) služi za automatsko traženje i memorisanje dostupnih radio stanica.

ČITANJE VINILNIH PLOČA

Prije prve upotrebe gramofona skinite zaštitu sa igle gramofona (23) i razvežite čvor koji štiti ručku gramofona, koji se nalazi kod blokade ručke gramofona (20).

1. Otpustite blokadu ručke (20) i podesite uređaj u režim PHON.
2. Stavite ploču na tanjir gramofona. Ako je neophodno, upotrebite adapter (18).
3. Uz pomoć preklopnika (21), izaberite okretnu brzinu tanjira (brzina čitanja koja zavisi od vrste ploče).
4. Uz pomoć poluge (19) podižite ručku gramofona. Brižljivo pomjerite ručku na pjesmu koju hoćete da slušate. Uz pomoć poluge spustite ručku igle (19).
5. U cilju da se prekine čitanje ploče, podižite ručku gramofona uz pomoć poluge (19).
6. Nakon završetka čitanja ploče podižite ručku gramofona uz pomoć poluge gramofona (19). Pomjerite ručku nad blokadu (20) i spustite uz pomoć poluge (19).
7. Da biste uključili ili isključili funkciju AUTO-STOP upotrebite preklopnik AUTO-STOP (27).

ČIŠĆENJE I ODRŽAVANJE

1. Odspojiti radio od mreže.
2. Uređaj se smije brisati samo suhom krpicom.
3. Uređaj treba da bude u suhoj prostoriji.

PAŽNJA: Ne koristiti vodu za čišćenje, mogla bi oštetiti radio.

TEHNIČKI PODACI

Napon napajanje: 230 V ~50 Hz

Izlazna RMS snaga: 2x 1,5W

Snaga: 15 W



Brinući za okoliš..

Molimo Vas da kartonska pakovanja odnesete u otkup otpadnog papira. Polietilenske džakove (PE) bacajte u kontejner za plastiku. Iskorišćen uređaj treba odneti na odgovarajuću deponiju, jer opasni sastojci koji se u njemu nalaze, mogu biti opasni za okoliš. Električni uređaj treba odneti na način, koji ograničava njegovu ponovnu upotrebu i korištenje. Ako se u uređaju nalaze baterije, treba ih izvaditi i odvojeno predati na deponiju.

Uređaj se ne smije bacati u kontejner za komunalni otpad!!

(RO) ROMÂNĂ

Condițiile de garanție sunt diferite, dacă dispozitivul este utilizat în scopuri comerciale.

1. Înainte de a utiliza produsul, citiți cu atenție și respectați întotdeauna următoarele instrucțiuni. Producătorul nu este responsabil pentru daunele cauzate de folosirea necorespunzătoare.
2. Produsul trebuie utilizat numai în interior. Nu utilizați produsul în nici un scop care nu este compatibil cu aplicația sa.
3. Tensiunea aplicabilă este de 230V, ~ 50Hz. Din motive de siguranță, nu este adecvată conectarea mai multor dispozitive la o priză.
4. Vă rugăm să fiți atenți la utilizarea în jurul copiilor. Nu lăsați copiii să se joace cu produsul. Nu lăsați copii sau persoane care nu cunosc aparatul să o folosească fără supraveghere.
5. **AVERTISMENT:** Acest dispozitiv poate fi utilizat de copiii cu vârsta de peste 8 ani și de persoane cu capacități fizice, senzoriale sau mentale reduse sau de persoane fără experiență sau cunoaștere a dispozitivului numai sub supravegherea unei persoane responsabile de siguranța acestora sau dacă au fost instruiți cu privire la utilizarea în siguranță a dispozitivului și sunt conștienți de pericolele asociate cu funcționarea acestuia. Copiii nu ar trebui să se joace cu dispozitivul. Curățarea și întreținerea dispozitivului nu trebuie efectuate de copii, cu excepția cazului în care au vârsta de peste 8 ani și aceste activități sunt efectuate sub supraveghere.
6. După ce ați terminat de utilizat produsul, nu uitați să scoateți ușor mufa de la priza de alimentare cu mâna. Nu trageți niciodată cablul de alimentare!
7. Nu lăsați niciodată produsul conectat la sursa de alimentare fără supraveghere.
8. Nu puneți niciodată cablul de alimentare, ștecherul sau întregul dispozitiv în apă. Nu expuneți niciodată produsul la condițiile atmosferice, cum ar fi lumina directă a soarelui sau ploaia, etc. Nu utilizați niciodată produsul în condiții de umiditate.

9. Verificați periodic starea cablului de alimentare. În cazul în care cablul de alimentare este deteriorat, produsul trebuie transformat într-un loc de service profesionist care trebuie înlocuit pentru a evita situațiile periculoase.
10. Nu utilizați niciodată produsul cu un cablu de alimentare deteriorat sau dacă acesta a fost aruncat sau deteriorat în orice alt mod sau dacă nu funcționează corect. Nu încercați să reparați singur produsul defect, deoarece poate provoca șocuri electrice. Dispozitivul deteriorat întotdeauna se întoarce spre un loc de service profesionist pentru a-l repara. Toate reparațiile pot fi efectuate numai de profesioniști autorizați. Reparația care a fost efectuată incorect poate cauza situații periculoase pentru utilizator.
11. Nu puneți niciodată produsul pe sau în apropierea suprafețelor calde sau calde sau a aparatelor de bucătărie cum ar fi cuptorul electric sau arzătorul de gaz.
12. Nu utilizați niciodată produsul în apropierea combustibililor.
13. Nu lăsați cablul să stea peste marginea contorului.
14. Utilizați întotdeauna aparatul după utilizare și înainte de curățare.
15. Nu folosiți niciodată acest aparat în apropierea apei, de exemplu: sub duș, în cadă sau deasupra chiuvetei pline cu apă.
16. Dacă utilizați dispozitivul în baie după utilizare, scoateți ștecherul din priză, deoarece proximitatea apei prezintă risc, chiar dacă dispozitivul este oprit.
17. Nu lăsați dispozitivul sau adaptorul de alimentare să se ude. Dacă aparatul intră în apă, scoateți imediat ștecherul sau adaptorul de alimentare din priză. Dacă dispozitivul este alimentat, nu puneți mâinile în apă. Verificați dispozitivul de către electricianul calificat înainte de a-l folosi din nou.
18. Nu atingeți dispozitivul sau adaptorul de alimentare cu mâinile ude.
19. După fiecare utilizare, aparatul trebuie oprit.
20. Pentru a asigura o protecție suplimentară, se recomandă instalarea dispozitivului de reziduu de curent (RCD) în circuitul de alimentare, cu o valoare a curentului rezidual de cel mult 30 mA. Contactați un electrician profesionist în această problemă.
21. Dacă dispozitivul utilizează un adaptor de alimentare, nu îl acoperiți, deoarece acest lucru poate cauza o creștere periculoasă a temperaturii și poate deteriora dispozitivul. Conectați întotdeauna cablul adaptorului de alimentare la dispozitiv și apoi conectați adaptorul de alimentare la priza.
22. Pentru a economisi energie, dacă nu există semnal audio de la Turntable / AUX IN pentru o perioadă de peste 5 minute, atunci aparatul va trece automat în modul Standby.

DESCRIEREA DISPOZITIVULUI

1. Capacul tabletei 15. Butonul PRESET DOWN
2. Afișaj LCD 16. Buton PRESET UP
3. Dioda de alimentare 17. Comutator pornit / oprit / volum
4. Difuzor încorporat 18. Adaptor de disc 45 RPM
5. Butonul FUNCTION 19. Pârghie pentru pivot
6. Butonul SLEEP / TIMER 20. Blocarea brațului de joc
7. Portul căștilor 21. Reglarea vitezei de centrifugare a plăcii
8. Buton SNOOZE 22. Braț de joc
9. Butonul MODE / CLOCK 23. Protejarea acului de pe picior
10. Butonul TUNER SCAN 24. Mufa LINE OUT
- Butonul BAND 25. Cablul antenei FM
12. Butonul TUNING DOWN 26. Cablul de alimentare
13. Buton de reglare 27. Comutator AUTO-STOP
14. Portul AUX

SETAREA CLOCKULUI

Înainte de prima utilizare, despacketați totul și îndepărtați toate materialele de protecție. Desfaceți cablul antenei FM și cablul de alimentare. Nu acoperiți orificiile de ventilație, asigurați-vă că există un spațiu de câțiva centimetri în jurul radioului, care este necesar pentru o ventilație corespunzătoare.

1. În modul de așteptare, țineți apăsat butonul MODE / CLOCK (9) pentru a seta modul de ceas 12H sau 24H. '12H / 24H' va începe să clipească pe afișaj (2). Folosind butonul TUNING DOWN (12) sau butonul TUNING UP (13) selectați modul de 12 ore sau 24 de ore și confirmați apăsând din nou butonul MODE / CLOCK (9). Aparatul va intra în modul de editare oră.
2. Utilizând butonul TUNING DOWN (12) sau butonul TUNING UP (13) setați ora curentă și confirmați apăsând din nou butonul MODE / CLOCK (9). Aparatul va intra în modul de editare minute / mod.
3. Folosind butonul TUNING DOWN (12) sau butonul TUNING UP (13) setați minutul curent și confirmați apăsând din nou butonul MODE / CLOCK (9).

SETAREA ALARMĂ (FUNCȚIA DE ALARMĂ RADIO)

1. În modul de așteptare, țineți apăsat butonul SLEEP / TIMER (6). Afișajul va afișa o pictogramă ceas și "0:00" va clipi.
2. Folosind butonul TUNING DOWN (12) sau TUNING UP (13) setați ora de alarmă dorită și confirmați apăsând butonul SLEEP / TIMER (6).
3. Folosind butonul TUNING DOWN (12) sau TUNING UP (13) setați minutul de alarmă dorit și confirmați apăsând butonul SLEEP / TIMER (6). Timpul de alarmă va fi setat.
4. Pictograma ceasului informează că alarma este setată. Pentru a opri alarma, apăsați butonul SLEEP / TIMER (6) atunci când dispozitivul este în modul de așteptare. Pictograma ceasului va dispărea.
5. Când alarma este activată, dispozitivul poate fi pus în modul "snooze" apăsând butonul "SNOOZE" (8). Dispozitivul se va opri apoi timp de 10 minute, după care alarma va reactiva.

FUNCȚIA DE OPRIRE AUTOMATĂ

1. Când dispozitivul este pornit, apăsați butonul SLEEP / TIMER (6) de câte ori este necesar pentru a selecta timpul după care dispozitivul trebuie să se oprească (90, 80, 70 ... 10 minute)
2. Cuvântul "SLEEP" de pe afișaj vă informează că funcția de oprire automată este activată.
3. După ce a trecut timpul selectat, dispozitivul se va opri și va intra în modul de așteptare.

FUNCȚIE BUTON (5)

Folosit pentru a schimba modul de funcționare al.. dispozitivului

- PHON (modul de funcționare cu tambur)
- AUX (modul de funcționare a dispozitivului extern)
- TUNE (modul radio AM / FM)

ASCULTÂND LA RADIO

1. Porniți aparatul folosind butonul ON / OFF (17) și setați modul radio utilizând butonul FUNCTION (5).
2. Folosind butonul BAND (11) setați lungimea de undă la AM sau FM.
3. Folosiți butonul TUNING DOWN (12) sau butonul TUNING UP (13) pentru a regla frecvența radio dorită. Apăsând și ținând apăsat butonul timp de aproximativ 2 secunde, se va căuta automat frecvența cea mai apropiată. După ce se găsește căutarea se va opri.
4. Pentru a salva frecvența postului de radio în memorie, apăsați butonul MODE / CLOCK (9). Numărul programului va începe să clipească.
5. Folosind butonul PRESET DOWN (15) sau PRESET UP (16) selectați numărul programului în care doriți să salvați postul de radio.
6. Confirmați numărul programului selectat apăsând din nou butonul MODE / CLOCK (9). Numărul programului va înceta să clipească.
7. Repetați pașii 4-7 pentru a programa posturile selectate (maxim 30 de programe).
8. Puteți comuta între programele salvate folosind butoanele PRESET DOWN (15) și PRESET UP (16).
9. Puteți seta volumul prin rotirea butonului de reglare a volumului (17).
10. Antena FM (24) este amplasată pe panoul din spate. Dacă recepția este slabă, încercați să mutați antena și să găsiți un loc în care semnalul este cel mai puternic.

Antena AM este amplasată în interiorul receptorului radio. Dacă recepția este slabă, încercați să mutați receptorul într-un loc diferit sau să îl rotiți într-o altă direcție pentru a prinde cel mai puternic semnal.

11. Butonul TUNER SCAN (10) este utilizat pentru a găsi și salva automat posturile de radio disponibile.

REDUCEREA DISCURILOR VINILALE

Înainte de prima utilizare a plăcii grafice, scoateți capacul plăcii grafului (23) și decupați nodul care protejează brațul rotativ care se află lângă blocarea brațului (20).

1. Eliberați încuietorea brațului (20) și introduceți dispozitivul în modul PHON.
2. Așezați discul pe placa turmantă. Dacă este necesar, utilizați adaptorul (18).
3. Selectați viteza de rotație a plăcii (viteza de rotație, în funcție de tipul de disc) utilizând comutatorul (21).
4. Ridicați brațul platanului folosind pârghia (19). Scoateți ușor brațul pe piesa pe care doriți să o ascultați. Coborâți brațul acului cu ajutorul pârghiei (19).
5. Pentru a opri redarea discului, ridicați brațul cu ajutorul pârghiei (19).
6. După terminarea redării discului, ridicați brațul cu ajutorul plăcuței (19). Deplasați brațul peste blocarea (20) și coborâți-l cu ajutorul pârghiei (19).
7. Pentru a activa sau dezactiva funcția AUTO-STOP, utilizați comutatorul AUTO-STOP (27).

CURĂȚENIE ȘI MENTENANȚĂ

1. Deconectați radioul de la rețea.
2. Aparatul poate fi șters numai cu o cârpă uscată.
3. Dispozitivul trebuie ținut într-o cameră uscată.

ATENȚIE: Nu utilizați apă pentru curățare - acest lucru poate deteriora aparatul.

DATE TEHNICE

Sursă de alimentare: 230V ~ 50Hz

Puterea de ieșire RMS: 2x 1,5W

Putere: 15W



Din grija pentru mediul înconjurător. Ambalajele din carton vă rugăm să le transmiteți la centrele de maculatură.

Saci din polietilenă (PE) trebuie aruncate în recipientele pentru materialele plastice. Dispozitivul uzat trebuie transmis la punctul corespunzător de depozitare, deoarece componentele periculoase care se găsesc în dispozitiv pot fi foarte periculoase pentru mediul înconjurător.

Dispozitivul electric trebuie transmis în așa fel încât să se limiteze utilizarea lui repetată. Dacă în dispozitiv se găsesc baterii acestea trebuie scosă și transmise către punctul de depozitare a acestora, separat.

A garanciális feltételek eltérőek, ha a készüléket kereskedelmi célra használják.

1. A termék használata előtt olvassa el figyelmesen, és mindig tartsa be az alábbi utasításokat. A gyártó nem vállal felelősséget a visszaélés miatti károkért.
2. A terméket csak beltérben szabad használni. Ne használja a terméket olyan célra, amely nem kompatibilis az alkalmazással.
3. Az alkalmazandó feszültség 230V, ~ 50Hz. Biztonsági okokból nem helyénvaló több eszközt csatlakoztatni egy hálózati aljzathoz.
4. Kérjük, legyen óvatos a gyermekek körében. Ne hagyja, hogy a gyermekek játszhassanak a termékkel. Ne hagyja, hogy gyermekek vagy azok, akik nem ismerik a készüléket, felügyelet nélkül használhassák.
5. FIGYELMEZTETÉS: Ezt a készüléket 8 évesnél idősebb gyermekek és csökkent fizikai, érzékszervi vagy mentális képességű személyek, vagy az eszköz nélküli tapasztalattal vagy ismeretekkel rendelkező személyek használhatják, csak a biztonságáért felelős személy felügyelete alatt, vagy ha utasítást kaptak a készülék biztonságos használatáról, és tisztában vannak a működésével kapcsolatos veszélyekkel. A gyermekek nem játszhatnak a készülékkel. A készülék tisztítását és karbantartását nem szabad végezni gyermekek, kivéve, ha 8 évnél idősebbek, és ezeket a tevékenységeket felügyelet mellett végzik.
6. Miután befejezte a termék használatát, ne feledje, hogy óvatosan távolítsa el a dugót a konnektorból, amely a kézibeszélőt tartja. Soha ne húzza ki a tápkábelt!
7. Soha ne hagyja felügyelet nélkül a készüléket az áramforráshoz csatlakoztatva.
8. Soha ne tegye a tápkábelt, a dugót vagy az egész eszközt a vízbe. Soha ne tegye ki a terméket légköri körülményeknek, például közvetlen napfénynek vagy esőnek, stb. Soha ne használja a terméket nedves körülmények között.
9. Rendszeresen ellenőrizze a tápkábel állapotát. Ha a tápkábel megsérül, a készüléket egy professzionális szervizhelyre kell fordítani, hogy a veszélyes helyzeteket elkerülje.
10. Nem használja a készüléket sérült tápkábellel, vagy ha más módon megsérült vagy megsérült, vagy ha nem működik megfelelően. Ne próbálja meg javítani a hibás terméket, mert áramütést okozhat. A sérült eszköz mindig egy professzionális szervizhelyhez fordul, hogy megjavítsa. A javításokat csak szakemberek végezhetik. A helytelenül végzett javítás veszélyes helyzeteket okozhat a felhasználó számára.
11. Soha ne tegye a terméket a meleg vagy meleg felületekre vagy a konyhai eszközökhöz, például az elektromos sütőhöz vagy gázégőhöz.
12. Nem használja a terméket éghető anyagok közelében.
13. Ne hagyja, hogy a kábel lógjon a számláló szélén.
14. A használat és a tisztítás előtt mindig húzza ki az eszközt.
15. Soha ne használja a készüléket víz közelében, például zuhany alatt, kádban vagy fölött vízzel töltött mosogató.
16. Ha használat után a készüléket fürdőszobában használja, vegye ki a tápkábelt az aljzathoz, mert a víz közelsége kockázatot jelent, még akkor is, ha a készülék ki van kapcsolva.
17. Ne engedje, hogy a készülék vagy a hálózati adapter nedves legyen. Ha a készülék vízbe esik, azonnal távolítsa el a hálózati csatlakozót vagy a hálózati adaptert az aljzathoz. Ha a készülék tápellátása van, ne tegye a kezét a vízbe. Ellenőrizze a készüléket a szakképzett villanyszerelő, mielőtt újra használja.

18. Ne érintse meg a készüléket vagy a hálózati adaptert nedves kézzel.
19. A készüléket minden használat után ki kell kapcsolni.
20. További védelem biztosítása érdekében ajánlott a maradékáram-berendezést (RCD) telepíteni az áramkörbe, a maradékáram nem haladhatja meg a 30 mA-t. Ebben a kérdésben forduljon szakemberhez.
21. Ha a készülék tápegységet használ, ne takarja el, mert ez veszélyes hőmérséklet-emelkedést okozhat, és károsíthatja a készüléket. Mindig csatlakoztassa a hálózati adapter kábelt a készülékhez, majd csatlakoztassa a hálózati adaptert a hálózati aljzathoz.
22. Az energiatakarékosság érdekében, ha a lemezjátszótól / AUX IN-től több mint 5 percig nincs hangjel, akkor a készülék automatikusan készenléti üzemmódba kapcsol.

A KÉSZÜLÉK LEÍRÁSA

1. A lemezjátszó fedele 15. PRESET DOWN gomb
2. LCD kijelző 16. PRESET UP gomb
3. Bekapcsoló dióda 17. BE / KI kapcsoló / hangerőszabályzó
4. Beépített hangszóró 18. 45RPM lemezadapter
5. FUNKCIÓ gomb 19. Forgóasztal kar
6. SLEEP / TIMER gomb 20. Forgóasztal zár
7. Fejhallgató-csatlakozó 21. Lemezes centrifugálási sebesség beállítása
8. SNOOZE gomb 22. Forgóasztal kar
9. MODE / CLOCK gomb 23. Lemezjátszó tűvédő
10. TUNER SCAN gomb 24. LINE OUT aljzat
11. BAND gomb 25. FM antennakábel
12. TUNING DOWN gomb 26. A tápkábel
13. TUNING UP gomb 27. AUTO-STOP kapcsoló
14. AUX port

AZ ÓRA BEÁLLÍTÁSA

Az első használat előtt csomagolja ki és távolítsa el az összes védőanyagot. Lazítsa ki az FM antennakábelt és a tápkábelt. Ne takarja le a szellőzőnyílásokat, ügyeljen arra, hogy a rádió körül néhány centiméteres távolság legyen, ami a megfelelő szellőzéshez szükséges.

1. Készenléti állapotban nyomja meg és tartsa lenyomva a MODE / CLOCK gombot (9) a 12H vagy 24H óra mód beállításához. A „12H / 24H” villogni kezd a kijelzőn (2). A TUNING DOWN (12) vagy a TUNING UP gomb (13) használatával válassza ki a 12 órás vagy a 24 órás üzemmódot, és erősítse meg a MODE / CLOCK gomb ismételt megnyomásával (9). A készülék az óra szerkesztési módba lép.
2. A TUNING DOWN gomb (12) vagy a TUNING UP gomb (13) segítségével állítsa be az aktuális órát, és erősítse meg a MODE / CLOCK gomb ismételt megnyomásával (9). A készülék belép a perc szerkesztésbe / üzemmódba.
3. A TUNING DOWN gomb (12) vagy a TUNING UP gomb (13) segítségével állítsa be az aktuális percet, és erősítse meg a MODE / CLOCK gomb ismételt megnyomásával (9).

A RIASZTÁS BEÁLLÍTÁSA (RADIO ALARM FUNCTION)

1. Készenléti állapotban nyomja meg és tartsa lenyomva a SLEEP / TIMER gombot (6). A kijelzőn egy óra ikon jelenik meg, és a '0:00' villog.
2. A TUNING DOWN gomb (12) vagy a TUNING UP gomb (13) segítségével állítsa be a kívánt riasztási órát és erősítse meg a SLEEP / TIMER gomb (6) megnyomásával.
3. A TUNING DOWN gomb (12) vagy a TUNING UP gomb (13) segítségével állítsa be a kívánt riasztási percet, és erősítse meg a SLEEP / TIMER gomb (6) megnyomásával. A riasztási idő beállítása.
4. Az óra ikon jelzi, hogy a riasztás be van állítva. Az ébresztés kikapcsolásához nyomja meg a SLEEP / TIMER gombot (6), ha a készülék készenléti állapotban van. Az óra ikon eltűnik.
5. Amikor a riasztás be van kapcsolva, az „SNOOZE” gomb (8) megnyomásával a készülék „szundi” üzemmódba kerül. A készülék 10 percig kikapcsol, majd a riasztás újra aktiválódik.

AUTOMATIKUS KIKAPCSOLÁS FUNKCIÓ

1. Amikor a készülék be van kapcsolva, nyomja meg a SLEEP / TIMER gombot (6) a megfelelő számú alkalommal, hogy kiválassza azt az időt, amely után a készülék kikapcsol (90, 80, 70 ... 10 perc)
2. A kijelzőn a „SLEEP” szó tájékoztatja, hogy az automatikus kikapcsolási funkció aktiválva van.
3. Miután a kiválasztott idő letelt, a készülék kikapcsol, és készenléti üzemmódba lép.

FUNKCIÓ GOMB (5)

A készülék működési módjának megváltoztatására szolgál

- PHON (lemezjátszó üzemmód)
- AUX (külső eszköz üzemmód)
- TUNE (AM / FM rádió üzemmód)

RÁDIÓT HALLGATNI

1. Kapcsolja be a készüléket az ON / OFF gombbal (17) és állítsa be a rádió üzemmódot a FUNCTION gombbal (5).
2. A BAND gombbal (11) állítsa be a hullámhosszot AM vagy FM értékre.

3. A TUNING DOWN (12) vagy a TUNING UP gomb (13) segítségével állítsa be a kívánt rádiófrekvenciát. A gomb kb. 2 másodpercig lenyomva tartva automatikusan megkeresi a legközelebbi frekvenciát. Miután megtalálta, a keresés leáll.
 4. A rádióállomás frekvenciájának a memóriába való mentéséhez nyomja meg a MODE / CLOCK gombot (9). A program száma villogni kezd.
 5. A PRESET DOWN (15) vagy a PRESET UP gomb (16) segítségével válassza ki azt a programszámot, amelybe a rádióállomást menteni kívánja.
 6. A MODE / CLOCK gomb (9) ismételt megnyomásával erősítse meg a kiválasztott programszámot. A program száma megszűnik.
 7. Ismételje meg a 4-7 lépéseket a kiválasztott állomások programozásához (legfeljebb 30 program).
 8. A mentett programok között a PRESET DOWN (15) és a PRESET UP (16) gomb megnyomásával válthat.
 9. A hangerőt a hangerő-szabályozó gomb (17) elforgatásával állíthatja be.
 10. Az FM antenna (24) a hátsó panelen található. Ha a vétel gyenge, próbálja meg mozgatni az antennát, és keressen egy olyan helyet, ahol a jel legerősebb.
- Az AM antenna a rádióvévő belsejében található. Ha a vétel gyenge, próbálja meg mozgatni a vevőt egy másik helyre, vagy egy másik irányba fordítani, hogy a legerősebb jelet kapja.
11. A TUNER SCAN gomb (10) a rendelkezésre álló rádióállomások automatikus keresésére és mentésére szolgál.

A VINYL lemezek lejátszása

A forgótányér első használata előtt távolítsa el a forgótányér-tűvédőt (23), és húzza ki a forgótányér karját (20) mellett található forgótányér karját.

1. Engedje el a forgótányér karját (20) és állítsa a készüléket PHON módba.
2. Helyezze a lemezt a forgóasztalra. Ha szükséges, használja az adaptert (18).
3. A kapcsoló (21) segítségével válassza ki a lemez forgási sebességét (a lemez típusától függő forgási sebességet).
4. Emelje fel a forgótányér kart a karral (19). Óvatosan csúsztassa a kart a hallgatni kívánt műsorszámra. Engedje le a tűt a kart (19).
5. A lemez lejátszásának leállításához emelje fel a forgótányér kart a karral (19).
6. A lemez lejátszásának befejezése után emelje fel a forgótányér karját a forgóasztal karral (19). Mozgassa a kart a zár (20) fölé és engedje le a kart (19).
7. Az AUTO-STOP funkció be- vagy kikapcsolásához használja az AUTO-STOP kapcsolót (27).

TISZTÍTÁS ÉS KARBANTARTÁS

1. Húzza ki a rádiót a hálózatról.
 2. A készüléket csak száraz ruhával törölje le.
 3. A készüléket száraz helyiségben kell tartani.
- VIGYÁZAT: Ne használjon vizet tisztításhoz - ez károsíthatja a készüléket.

MŰSZAKI ADATOK

Áramforrás: 230V ~ 50Hz

RMS kimeneti teljesítmény: 2x 1,5W

Teljesítmény: 15W



Tördőnk a természeti környezetért. Papír csomagokat kérünk adjanak át a papírhulladéokra. Polietilén zacskókat (PE) dobjanak ki a műanyag tartályba. Kimerült gépe vissza kell adni a megfelelő tároló pontjához, mert a gépben levők veszélyes részek, veszedelmesek lehet a környezetnek. Az elektromos gép így kell visszaadni, hogy korlátozzon a re-használatát. Ha az elemek vannak a gépben, ki kell húzni ezeket és a visszakeladni külön tároló pontjához.

(GR) ΕΛΛΑΔΑ

Οι όροι εγγύησης είναι διαφορετικοί, εάν η συσκευή χρησιμοποιείται για εμπορικούς σκοπούς.

1. Πριν χρησιμοποιήσετε το προϊόν, διαβάστε προσεκτικά και ακολουθείτε πάντα τις παρακάτω οδηγίες. Ο κατασκευαστής δεν φέρει καμία ευθύνη για τυχόν ζημιές που οφείλονται σε κακή χρήση.
2. Το προϊόν πρέπει να χρησιμοποιείται μόνο σε εσωτερικούς χώρους. Μην χρησιμοποιείτε το προϊόν για οποιοδήποτε σκοπό που δεν είναι συμβατό με την εφαρμογή του.
3. Η κατάλληλη τάση είναι 230V, ~ 50Hz. Για λόγους ασφαλείας δεν είναι σκόπιμο να συνδέσετε πολλές συσκευές σε μια πρίζα.
4. Να είστε προσεκτικοί κατά τη χρήση γύρω από τα παιδιά. Μην αφήνετε τα παιδιά να παίζουν με το προϊόν. Μην αφήνετε παιδιά ή άτομα που δεν γνωρίζουν τη συσκευή να το χρησιμοποιούν χωρίς επίβλεψη.
5. ΠΡΟΕΙΔΟΠΟΙΗΣΗ: Αυτή η συσκευή μπορεί να χρησιμοποιηθεί από παιδιά ηλικίας άνω των 8 ετών και άτομα με μειωμένες σωματικές, αισθητηριακές ή διανοητικές ικανότητες ή άτομα χωρίς εμπειρία ή γνώση της συσκευής μόνο υπό την επίβλεψη ενός προσώπου υπεύθυνου για την ασφάλειά τους ή εάν είχαν ενημερωθεί για την ασφαλή χρήση της συσκευής και έχουν επίγνωση των κινδύνων που συνδέονται με τη λειτουργία της. Τα

παιδιά δεν πρέπει να παίζουν με τη συσκευή. Ο καθαρισμός και η συντήρηση της συσκευής δεν πρέπει να πραγματοποιούνται από παιδιά, εκτός αν είναι άνω των 8 ετών και οι δραστηριότητες αυτές εκτελούνται υπό επίβλεψη.

6. Αφού ολοκληρώσετε τη χρήση του προϊόντος, θυμηθείτε να αφαιρέσετε απαλά το βύσμα από την πρίζα που κρατάει την πρίζα με το χέρι σας. Ποτέ μην τραβάτε το καλώδιο ρεύματος !!!
7. Μην αφήνετε ποτέ το προϊόν συνδεδεμένο στην πηγή ενέργειας χωρίς επίβλεψη.
8. Μην βάζετε ποτέ το καλώδιο ρεύματος, το βύσμα ή ολόκληρη τη συσκευή στο νερό. Μην εκθέτετε ποτέ το προϊόν στις ατμοσφαιρικές συνθήκες όπως το άμεσο ηλιακό φως ή τη βροχή κλπ. Μην χρησιμοποιείτε ποτέ το προϊόν σε υγρές συνθήκες.
9. Ελέγχετε περιοδικά την κατάσταση του καλωδίου τροφοδοσίας. Εάν το καλώδιο τροφοδοσίας έχει καταστραφεί, το προϊόν θα πρέπει να στραφεί σε μια επαγγελματική θέση για αντικατάσταση, προκειμένου να αποφευχθούν επικίνδυνες καταστάσεις.
10. Μπορείτε ποτέ να μην χρησιμοποιήσετε το προϊόν με φθαρμένο καλώδιο τροφοδοσίας ή εάν έχει πέσει ή έχει υποστεί ζημιά με οποιονδήποτε άλλο τρόπο ή εάν δεν λειτουργεί σωστά. Μην προσπαθήσετε να επιδιορθώσετε τον εαυτό σας, γιατί μπορεί να προκαλέσει ηλεκτροπληξία. Η κατεστραμμένη συσκευή στρέφεται πάντα σε μια επαγγελματική τοποθεσία για να την επισκευάσει. Όλες οι επισκευές μπορούν να γίνουν μόνο από εξουσιοδοτημένους τεχνικούς. Η επισκευή που έγινε εσφαλμένα μπορεί να προκαλέσει επικίνδυνες καταστάσεις για τον χρήστη.
11. Ποτέ μην τοποθετείτε το προϊόν πάνω ή κοντά στις ζεστές ή θερμές επιφάνειες ή στις συσκευές κουζίνας όπως ο ηλεκτρικός φούρνος ή ο καυστήρας αερίου.
12. Ποτέ μην χρησιμοποιείτε το προϊόν κοντά σε καύσιμα.
13. Μην αφήνετε το καλώδιο να κρέμεται πάνω από την άκρη του μετρητή.
14. Μην αποσυνδέετε πάντα τη συσκευή μετά τη χρήση και πριν από τον καθαρισμό.
15. Μην χρησιμοποιείτε ποτέ τη συσκευή κοντά στο νερό, π.χ. κάτω από το ντους, στην μπανιέρα ή πάνω από τον νεροχύτη με νερό.
16. Εάν χρησιμοποιείτε τη συσκευή στο μπάνιο μετά τη χρήση, αφαιρέστε το φως από την πρίζα, επειδή η εγγύτητα νερού παρουσιάζει κίνδυνο, ακόμα και αν η συσκευή είναι απενεργοποιημένη.
17. Μην επιτρέπετε τη βύθιση της συσκευής ή του τροφοδοτικού. Εάν η συσκευή πέσει στο νερό, αφαιρέστε αμέσως το βύσμα ή το μετασχηματιστή ρεύματος από την πρίζα. Εάν η συσκευή τροφοδοτείται, μην βάζετε τα χέρια στο νερό. Ελέγξτε τη συσκευή από τον εξειδικευμένο ηλεκτρολόγο πριν χρησιμοποιήσετε ξανά.
18. Μην αγγίζετε τη συσκευή ή το τροφοδοτικό με βρεγμένα χέρια.
19. Η συσκευή πρέπει να απενεργοποιείται μετά από κάθε χρήση.
20. Προκειμένου να παρασχεθεί πρόσθετη προστασία, συνιστάται η εγκατάσταση συσκευής ρεύματος υπολειμμάτων (RCD) στο κύκλωμα ισχύος, με υπολειμματική ονομαστική τιμή ρεύματος όχι μεγαλύτερη από 30 mA. Επικοινωνήστε με τον επαγγελματία ηλεκτρολόγο σε αυτό το θέμα.
21. Αν η συσκευή χρησιμοποιεί έναν προσαρμογέα ρεύματος, μην την καλύπτετε, επειδή αυτό μπορεί να προκαλέσει μια επικίνδυνη αύξηση της θερμοκρασίας και να προκαλέσει βλάβη στη συσκευή. Συνδέστε πάντα το καλώδιο του μετασχηματιστή στη συσκευή και, στη συνέχεια, συνδέστε το τροφοδοτικό στην πρίζα.
22. Για εξοικονόμηση ενέργειας, εάν δεν υπάρχει σήμα ήχου από το Turntable / AUX IN για περισσότερο από 5 λεπτά, τότε η μονάδα θα μεταβαίνει αυτόματα σε κατάσταση αναμονής.

ΠΕΡΙΓΡΑΦΗ ΤΗΣ ΣΥΣΚΕΥΗΣ

1. Κάλυμμα περιστρεφόμενου δίσκου 15. Πλήκτρο PRESET DOWN
2. Οθόνη LCD 16. Πλήκτρο PRESET UP
3. Δίοδος ισχύος 17. Διακόπτης ON / OFF / Έλεγχος έντασης ήχου
4. Ενσωματωμένο ηχείο 18. Μετατροπέας δίσκου 45RPM
5. Πλήκτρο ΛΕΙΤΟΥΡΓΙΑΣ 19. Μοχλός περιστρεφόμενου δίσκου
6. Κουμπί SLEEP / TIMER 20. Κλείδωμα βραχίονα περυσίου
7. Θύρα ακουστικών 21. Ρύθμιση ταχύτητας περιστροφής πλάκας
8. Κουμπί SNOOZE 22. Βραχίονας περιστρεφόμενου δίσκου
9. Πλήκτρο MODE / CLOCK 23. Προστασία βελόνας πικάπ
10. Κουμπί TUNER SCAN 24. Υποδοχή LINE OUT
11. Κουμπί BAND 25. Καλώδιο κεραίας FM
12. Κουμπί TUNING DOWN 26. Καλώδιο τροφοδοσίας
13. Πλήκτρο TUNING UP 27. Διακόπτης AUTO-STOP
14. Θύρα AUX

ΡΥΘΜΙΣΗ ΤΟΥ ΡΟΛΟΓΙΟΥ

Πριν την πρώτη χρήση, αποσυνδεύστε τα πάντα και αφαιρέστε όλα τα προστατευτικά υλικά. Ξετυλίξτε το καλώδιο της κεραίας FM και το καλώδιο τροφοδοσίας. Μην καλύπτετε τις οπές εξερισμού, βεβαιωθείτε ότι υπάρχει κενό λίγων εκατοστών γύρω από το ραδιόφωνο, το οποίο απαιτείται για τον κατάλληλο εξερισμό.

1. Σε κατάσταση αναμονής, πατήστε και κρατήστε πατημένο το πλήκτρο MODE / CLOCK (9) για να ρυθμίσετε τη λειτουργία ρολογιού 12H ή 24H. Η ένδειξη '12H / 24H' θα αρχίσει να αναβοσβήνει στην οθόνη (2). Χρησιμοποιώντας το κουμπί TUNING DOWN (12) ή το πλήκτρο TUNING UP (13) επιλέξτε είτε τη λειτουργία 12 ωρών είτε 24 ωρών και επιβεβαιώστε πιέζοντας ξανά το πλήκτρο MODE / CLOCK (9). Η συσκευή θα εισέλθει στη λειτουργία επεξεργασίας ώρας.
2. Χρησιμοποιώντας το κουμπί TUNING DOWN (12) ή το πλήκτρο TUNING UP (13) ρυθμίστε την τρέχουσα ώρα και επιβεβαιώστε πιέζοντας ξανά το πλήκτρο MODE / CLOCK (9). Η συσκευή θα εισέλθει στην επεξεργασία / λειτουργία λεπτών.
3. Χρησιμοποιώντας το πλήκτρο TUNING DOWN (12) ή το κουμπί TUNING UP (13) ρυθμίστε το τρέχον λεπτό και επιβεβαιώστε πιέζοντας ξανά το πλήκτρο MODE / CLOCK (9).

ΡΥΘΜΙΣΗ ΤΟΥ ΣΥΝΑΓΕΡΜΟΥ (ΛΕΙΤΟΥΡΓΙΑ ΡΑΔΙΟΦΩΝΟΥ)

1. Σε κατάσταση αναμονής, πατήστε και κρατήστε πατημένο το κουμπί SLEEP / TIMER (6). Στην οθόνη θα εμφανιστεί ένα εικονίδιο ρολογιού και το '0:00' θα αναβοσβήνει.
2. Χρησιμοποιώντας το πλήκτρο TUNING DOWN (12) ή το κουμπί TUNING UP (13) ρυθμίστε την επιθυμητή ώρα συναγερμού και επιβεβαιώστε πατώντας το πλήκτρο SLEEP / TIMER (6).
3. Χρησιμοποιώντας το πλήκτρο TUNING DOWN (12) ή το κουμπί TUNING UP (13) ρυθμίστε το επιθυμητό λεπτό συναγερμού και επιβεβαιώστε πατώντας το πλήκτρο SLEEP / TIMER (6). Η ώρα συναγερμού θα ρυθμιστεί.
4. Το εικονίδιο ρολογιού ενημερώνει ότι έχει ρυθμιστεί ο συναγερμός. Για να απενεργοποιήσετε το συναγερμό, πατήστε το κουμπί SLEEP / TIMER (6) όταν η συσκευή βρίσκεται σε κατάσταση αναμονής. Το εικονίδιο του ρολογιού θα εξαφανιστεί.
5. Όταν είναι ενεργοποιημένος ο συναγερμός, η συσκευή μπορεί να τεθεί σε λειτουργία "αναβολής" πιέζοντας το κουμπί "SNOOZE" (8). Στη συνέχεια, η συσκευή θα απενεργοποιηθεί για 10 λεπτά, μετά την οποία θα ξαναενεργοποιηθεί ο συναγερμός.

ΑΥΤΟΜΑΤΗ ΛΕΙΤΟΥΡΓΙΑ ΕΚΚΙΝΗΣΗΣ

1. Όταν η συσκευή είναι ενεργοποιημένη, πιάστε το πλήκτρο SLEEP / TIMER (6) το σωστό αριθμό φορές για να επιλέξετε την ώρα μετά την οποία πρέπει να απενεργοποιηθεί η συσκευή (90, 80, 70 ... 10 λεπτά)
2. Η ένδειξη 'SLEEP' στην οθόνη σας ενημερώνει ότι η λειτουργία αυτόματης απενεργοποίησης είναι ενεργοποιημένη.
3. Αφού περάσει ο επιλεγμένος χρόνος, η συσκευή θα απενεργοποιηθεί και θα τεθεί σε κατάσταση αναμονής.

ΚΟΥΜΠΙ ΛΕΙΤΟΥΡΓΙΑΣ (5)

Χρησιμοποιείται για να αλλάξει ο τρόπος λειτουργίας της συσκευής

- PHON (λειτουργία πικάπ)
- AUX (λειτουργία εξωτερικής συσκευής)
- TUNE (λειτουργία ραδιοφώνου AM / FM)

ΑΚΟΥΣΤΙΚΟ ΣΤΟ ΡΑΔΙΟ

1. Ενεργοποιήστε τη συσκευή χρησιμοποιώντας το κουμπί ON / OFF (17) και ρυθμίστε τη λειτουργία ραδιοφώνου χρησιμοποιώντας το πλήκτρο FUNCTION (5).
2. Χρησιμοποιώντας το κουμπί BAND (11) ρυθμίστε το μήκος κύματος σε AM ή FM.
3. Χρησιμοποιώντας το πλήκτρο TUNING DOWN (12) ή το κουμπί TUNING UP (13) συντονίστε την επιθυμητή ραδιοφωνική συχνότητα. Πατώντας και κρατώντας πατημένο το κουμπί για περίπου 2 δευτερόλεπτα θα αναζητηθεί αυτόματα η πιο κοντινή συχνότητα. Αφού βρεθεί η αναζήτηση θα σταματήσει.
4. Για να αποθηκεύσετε τη συχνότητα του ραδιοφωνικού σταθμού στη μνήμη πατήστε το πλήκτρο MODE / CLOCK (9). Ο αριθμός του προγράμματος θα αρχίσει να αναβοσβήνει.
5. Χρησιμοποιώντας το πλήκτρο PRESET DOWN (15) ή το κουμπί PRESET UP (16) επιλέξτε τον αριθμό του προγράμματος στον οποίο θέλετε να αποθηκεύσετε τον ραδιοφωνικό σταθμό.
6. Επιβεβαιώστε τον επιλεγμένο αριθμό προγράμματος πιέζοντας ξανά το πλήκτρο MODE / CLOCK (9). Ο αριθμός του προγράμματος θα σταματήσει να αναβοσβήνει.
7. Επαναλάβετε τα βήματα 4-7 για να προγραμματίσετε επιλεγμένους σταθμούς (μέχρι 30 προγράμματα).
8. Μπορείτε να πραγματοποιήσετε εναλλαγή μεταξύ των αποθηκευμένων προγραμμάτων χρησιμοποιώντας το πλήκτρο PRESET DOWN (15) και το κουμπί PRESET UP (16).
9. Μπορείτε να ρυθμίσετε την ένταση του ήχου περιστρέφοντας το κουμπί ρύθμισης της έντασης ήχου (17).

10. Η κεραία FM (24) βρίσκεται στην πίσω πλευρά. Εάν η λήψη είναι κακή, προσπαθήστε να μετακινήσετε την κεραία και να βρείτε ένα σημείο στο οποίο το σήμα είναι ισχυρότερο.
- Η κεραία AM βρίσκεται μέσα στο δέκτη ραδιοφώνου. Εάν η λήψη είναι κακή, δοκιμάστε να μετακινήσετε τον δέκτη σε διαφορετικό σημείο ή να τον γυρίσετε σε άλλη κατεύθυνση για να πιάσετε το ισχυρότερο σήμα.
11. Το κομμάτι TUNER SCAN (10) χρησιμοποιείται για την αυτόματη εύρεση και αποθήκευση διαθέσιμων ραδιοφωνικών σταθμών.

ΑΝΑΠΑΡΑΓΩΓΗ ΔΙΣΚΟΥ VINYL

Πριν από την πρώτη χρήση του περιστρεφόμενου δίσκου, αφαιρέστε τον προστατευτικό της βελόνας του πικάπ (23) και αποκολλήστε τον κόμβο που προστατεύει τον βραχίονα περιστροφής που βρίσκεται δίπλα στην κλειδαριά του βραχίονα (20).

1. Απελευθερώστε την κλειδαριά του βραχίονα περιστροφής (20) και ρυθμίστε τη συσκευή στη λειτουργία PHON.
2. Τοποθετήστε το δίσκο στην πλάκα του δίσκου. Εάν είναι απαραίτητο, χρησιμοποιήστε τον προσαρμογέα (18).
3. Επιλέξτε την ταχύτητα περιστροφής της πλάκας (την ταχύτητα περιστροφής ανάλογα με τον τύπο του δίσκου) χρησιμοποιώντας το διακόπτη (21).
4. Ανασηκώστε τον βραχίονα περιστρεφόμενης πλάκας χρησιμοποιώντας το μοχλό (19). Τραβήξτε προσεκτικά το βραχίονα στην κομμάτι που θέλετε να ακούσετε. Χαμηλώστε το βραχίονα της βελόνας χρησιμοποιώντας το μοχλό (19).
5. Για να σταματήσετε την αναπαραγωγή του δίσκου, σηκώστε τον βραχίονα περιστρεφόμενης πλάκας χρησιμοποιώντας το μοχλό (19).
6. Αφού ολοκληρωθεί η αναπαραγωγή του δίσκου, ανασηκώστε τον βραχίονα περιστρεφόμενης πλάκας χρησιμοποιώντας το μοχλό περιστροφής (19). Μετακινήστε το βραχίονα πάνω από την κλειδαριά (20) και χαμηλώστε το χρησιμοποιώντας το μοχλό (19).
7. Για να ενεργοποιήσετε ή να απενεργοποιήσετε τη λειτουργία AUTO-STOP, χρησιμοποιήστε το διακόπτη AUTO-STOP (27).

ΚΑΘΑΡΙΣΜΟΣ ΚΑΙ ΣΥΝΤΗΡΗΣΗ

1. Αποσυνδέστε το ραδιόφωνο από το δίκτυο.
2. Η συσκευή μπορεί να σκουπιστεί μόνο με ένα στεγνό πανί.
3. Η συσκευή πρέπει να φυλάσσεται σε ξηρό χώρο.

ΠΡΟΣΟΧΗ: Μην χρησιμοποιείτε νερό για καθαρισμό - αυτό μπορεί να προκαλέσει βλάβη στη συσκευή.

ΤΕΧΝΙΚΑ ΔΕΔΟΜΕΝΑ

Πηγή ισχύος: 230V ~ 50Hz
 Ισχύς εξόδου RMS: 2x 1.5W
 Ισχύς: 15W

 φροντίζουμε το φυσικό περιβάλλον. Παρακαλούμε να πετάτε τις συσκευασίες από χαρτόνι στον κάδο ανακύκλωσης απορριμμάτων χαρτιού. Τις σακούλες από πολυαιθυλένιο (PE), απορρίψτε τις στον κάδο ανακύκλωσης πλαστικών. Η φθαρμένη συσκευή πρέπει να απορρίπτεται στο κατάλληλο σημείο, εξαιτίας των επικίνδυνων στοιχείων που περιέχει και τα οποία μπορεί να αποτελέσουν απειλή για το περιβάλλον. Η ηλεκτρική συσκευή πρέπει να απορρίπτεται με τέτοιο τρόπο ώστε να περιοριστεί η επαναχρησιμοποίηση της. Εάν στη συσκευή βρίσκονται μπαταρίες, αυτές πρέπει να αφαιρεθούν και να πεταχτούν σε ξεχωριστό κάδο.

(MK) Македонски

Гарантните услови се различни, доколку уредот се користи за комерцијални цели.

1. Пред употреба на производот ве молиме внимателно прочитајте и секогаш следете ги следните упатства. Производителот не е одговорен за каква било штета поради каква било злоупотреба.
2. Производот се користи само во затворени простории. Не користете го производот за било каква намена која не е компатибилна со неговата апликација.
3. Апликабилниот напон е 230V, ~ 50Hz. Поради безбедносни причини, не е соодветно да поврзете повеќе уреди со еден штекер.
4. Ве молиме да бидете внимателни кога користите околу деца. Не дозволувајте децата да си играат со производот. Не дозволувајте деца или луѓе кои не го знаат уредот да го користат без надзор.
5. ПРЕДУПРЕДУВАЊЕ: Овој уред може да го користат деца постари од 8 години и лица со намалени физички, сензорни или ментални способности или лица без искуство или знаење за уредот, само под надзор на лице одговорно за нивната безбедност, или ако биле упатени за безбедно користење на уредот и се свесни за опасностите поврзани со неговото работење. Децата не треба да играат со уредот. Чистењето и одржувањето на уредот не треба да го вршат деца, освен ако не се постари од 8 години и овие активности се вршат под надзор.
6. Откако ќе завршите со користење на производот, секогаш запомнете да нежно извадете го приклучокот од приклучокот за струја, држејќи го штекерот со раката. Никогаш не повлечете го кабелот за напојување !!!
7. Никогаш не оставајте го производот поврзан со изворот на енергија без надзор.
8. Никогаш не ставајте го кабелот за напојување, приклучокот или целиот уред во водата. Никогаш не го изложувајте производот на атмосферски услови како директна сончева светлина или дожд, итн. Никогаш не го користете производот во влажни услови.
9. Периодично проверувајте ја состојбата на кабелот. Ако кабелот за напојување е оштетен, производот треба да се сврти кон локација за професионална услуга за да се замени, за да се избегнат опасни

ситуации.

10. Не користете го производот со оштетен кабел за напојување или ако тоа било паднато или оштетено на кој било друг начин или ако не работи правилно. Не обидувајте се сами да го поправите дефектниот производ, бидејќи тоа може да доведе до електричен шок. Оштетениот уред секогаш се сврти кон професионална локација за да ја поправи. Сите поправки може да се извршат само од овластени службени лица. Поправката што е направена погрешно може да предизвика опасни ситуации за корисникот.
11. Никогаш не ставајте го производот на или блиску до топли или топли површини или на кујнски апарати како електричната рерна или гасниот режач.
12. Не го користете производот близу до запаливи материји.
13. Не дозволувајте кабелот да виси над работ на шалтер.
14. Секогаш исклучете го уредот од употреба и пред чистење.
15. Никогаш не го користете уредот близу до вода, на пример: под туш, во када или над мијалник исполнет со вода.
16. Доколку користењето на уредот во бањата по употреба, отстранете го приклучокот за струја од штекерот, бидејќи близината на вода претставува ризик, дури и ако уредот е исклучен.
17. Не дозволувајте уредот или адаптерот за напојување да се мокри. Ако уредот падне во вода, веднаш извадете го приклучокот за напојување или адаптерот за струја од приклучокот. Ако уредот е придвижуван, не ставајте раце во водата. Проверете го уредот од квалификуван електричар пред повторно да го употребувате.
18. Не го допирајте уредот или адаптерот со влажни раце.
19. Уредот треба да се исклучи по секоја употреба.
20. Со цел да се обезбеди дополнителна заштита, се препорачува да се инсталира уред за преостаната струја (RCD) во струјното коло, со резидуална струја не поголема од 30 mA. Контакттирајте професионален електричар во ова прашање.
21. Ако уредот користи адаптер за напојување, не го покривајте, бидејќи тоа може да предизвика опасно зголемување на температурата и може да го оштети уредот. Секогаш поврзете го кабелот за адаптер за напојување со уредот, а потоа поврзете го адаптерот за напојување со струја.
22. За да заштедите енергија, ако нема аудио сигнал од тастатура / AUX IN за период од 5 минути, тогаш уредот автоматски ќе се префрли во режим на подготвеност.

ОПИС НА УРЕДОТ

1. Капак на таблата 15. Копче PRESET DOWN
2. LCD екран 16. копчето PRESET UP
3. Моќ диода 17. Вклучување / исклучување прекинувач / контрола на јачината на звукот
4. Вграден звучник 18. адаптер за диск 45RPM
5. Копче FUNCTION 19. Лост за грамофон
6. Копче SLEEP / TIMER 20. Заклучување на тастатурата
7. Порта за слушалки 21. Подесување на бројот на центрифуги
8. Копче SNOOZE 22. Глодалка
9. Копче МОДЕЛ / ЧАСОТ 23. Заштита на игли за превртување
10. Копче TUNER SCAN 24. Порт LINE OUT
11. Копче BAND 25. Антенски кабел FM
12. Копче TUNING DOWN 26. Кабел за напојување
13. Копче TUNING UP 27. Прекинувач за автоматско исклучување
14. AUX порта

ПОСТАВУВАЊЕ НА ЧАСОТ

Пред првата употреба, распакувајте сè и отстранете ги сите заштитни материјали. Одмотајте го FM-антенскиот кабел и кабелот за напојување. Не ги покривајте дупките за вентилација, проверете дали има радиопреварен простор неколку сантиметри, што е потребно за правилна вентилација.

1. Во режим на чекање, притиснете го и држете го копчето MODE / CLOCK (9) за да го поставите режимот на часовник 12H или 24H. "12H / 24H" ќе почне да трепка на екранот (2). Користете го копчето TUNING DOWN (12) или копчето TUNING UP (13) или изберете 12-часовен или 24-часовен режим и потврдете со повторно притискање на копчето MODE / CLOCK (9). Уредот ќе влезе во режим за уредување час.
2. Користејќи го копчето TUNING DOWN (12) или копчето TUNING UP (13), поставете го тековниот час и потврдете со повторно притискање на копчето MODE / CLOCK (9). Уредот ќе влезе во минута уредување / режим.
3. Со копчето TUNING DOWN (12) или копчето TUNING UP (13) поставете ја моменталната минута и потврдете со повторно притискање на копчето MODE / CLOCK (9).

ПОСТАВУВАЊЕ НА АЛАРМАТА (РАДИО АЛАРМСКА ФУНКЦИЈА)

1. Во режим на чекање, притиснете го и држете го копчето SLEEP / TIMER (6). На екранот ќе се прикаже икона за часовникот и "0:00" ќе трепка.

2. Користете го копчето TUNING DOWN (12) или копчето TUNING UP (13) за да го поставите саканиот час на алармот и да го потврдите со притискање на копчето SLEEP / TIMER (6).
3. Со копчето TUNING DOWN (12) или копчето TUNING UP (13) поставете ја посакуваната минута аларм и потврдете го притискање на копчето SLEEP / TIMER (6). Времето на алармот ќе се постави.
4. Иконата за часовник информира дека алармот е поставен. За да го исклучите алармот, притиснете го копчето SLEEP / TIMER (6) кога уредот е во режим на подготвеност. Иконата за часовникот ќе исчезне.
5. Кога алармот е активиран, уредот може да се стави во "snooze" режим со притискање на копчето "SNOOZE" (8). Уредот потоа ќе се исклучи за 10 минути, по што алармот ќе се активира.

АВТОМАТНА ФУНКЦИЈА ЗА ИСКЛУЧУВАЊЕ

1. Кога уредот е вклучен, притиснете го копчето SLEEP / TIMER (6) со соодветен број пати за да го изберете времето по кое уредот треба да се исклучи (90, 80, 70 ... 10 минути)
2. Зборот "SLEEP" на екранот ве информира дека функцијата за автоматско исклучување е активирана.
3. Откако избраното време ќе истече, уредот ќе се исклучи и ќе влезе во режим на подготвеност.

КОПЧЕ ЗА ФУНКЦИЈА (5)

Се користи за промена на режимот на работа на уредот

- PHON (работен режим за грамофон)
- AUX (режим за работа со надворешен уред)
- TUNE (AM / FM радио режим)

ОДЛУКА НА РАДИО

1. Вклучете го уредот користејќи го копчето ON / OFF (17) и поставете го радиото со помош на копчето FUNCTION (5).
 2. Со копчето BAND (11) поставете ја бранова должина на AM или FM.
 3. Користете го копчето TUNING DOWN (12) или копчето TUNING UP (13) за да ја прилагодите саканата радиофреквенција. Притискањето и држењето на копчето околу 2 секунди автоматски ќе ја бара најблиската фреквенција. Откако ќе се најде, пребарувањето ќе престане.
 4. За да ја зачувате фреквенцијата на радио станицата во меморијата, притиснете го копчето MODE / CLOCK (9). Бројот на програмата ќе почне да трепка.
 5. Со копчето PRESET DOWN (15) или копчето PRESET UP (16) одберете го бројот на програмата во кој сакате да ја зачувате радио станицата.
 6. Потврдете го избраниот број на програма со повторно притискање на копчето MODE / CLOCK (9). Бројот на програмата ќе престане да трепка.
 7. Повторете ги чекорите 4-7 за програмирање на избрани станици (максимум 30 програми).
 8. Можете да префрлувате помеѓу зачуваните програми со користење на копчето PRESET DOWN (15) и копчето PRESET UP (16).
 9. Можете да ја наместите јачината на звукот со вртење на копчето за контрола на јачината на звукот (17).
 10. FM антената (24) се наоѓа на задниот панел. Ако приемот е лош, обидете се да ја преместите антената и да пронајдете место каде што сигналот е најсилен.
- AM антената се наоѓа во внатрешноста на радио приемникот. Ако приемот е лош, обидете се да го придвижите приемникот на друго место или да го свртите во друга насока за да го фатите најсилниот сигнал.
11. Копчето TUNER SCAN (10) се користи за автоматско откривање и зачувување на достапни радио станици.

ИЗБОР НА ВИНИЛСКИ ДИСКОВИ

Пред првата употреба на грамофонот, извадете го заштитниот дел од иглата за грамофон (23) и одвртете го јазолот што ја штити границата на грамофон што се наоѓа веднаш до бравата за вртење на грамофон (20).

1. Ослободете ја бравата за вртење на грамофон (20) и поставете го уредот во PHON режим.
2. Ставете го дискот на плочата за грамофон. Доколку е потребно, користете го адаптерот (18).
3. Изберете ја ротирачката брзина на плочата (брзината на вртење зависно од типот на дискот) со помош на прекинувачот (21).
4. Подигнете ја граната за грамофон со помош на рачката (19). Нежно лизнете ја раката кон пенсата што сакате да ја слушате. Слуштете ја иглата со помош на рачката (19).
5. За да ја прекинете репродукцијата на дискот, подигнете ја граната на грамофон користејќи ја рачката (19).
6. По завршувањето на репродукцијата на дискот, подигнете ја граната за грамофон со помош на лостот за грамофон (19). Поместете ја раката над бравата (20) и слуштете ја со помош на рачката (19).
7. За да ја вклучите или исклучите функцијата AUTO-STOP, користете го прекинувачот AUTO-STOP (27).

ЧИСТЕЊЕ И ОДРЖУВАЊЕ

1. Исклучете го радиото од мрежата.
 2. Уредот може да се избрише само со сува крпа.
 3. Уредот треба да се чува во сува просторија.
- ВНИМАНИЕ:** Не користете вода за чистење - ова може да го оштети уредот.

ТЕХНИЧКИ ПОДАТОЦИ

Извор на енергија: 230V ~ 50Hz

Излезна моќност RMS: 2x 1.5W

Моќност: 15W



Се грижаме за природната средина. Картонските паковки молиме да се наменат за рециклирање. Полиетиленовите кеси (PE) да се фрлат во контејнер за пластика. Искористениот уред треба да се предаде во соодветниот складирачки пункт, бидејќи небезбедните состојки кои се наоѓаат во уредот можат да бидат загрозување за средината. Електричниот уред треба да се предаде на начин кој ќе оневозможи негова повторна употреба и искористување. Доколку во уредот има батерии, треба да се извадат и посебно да се предадат во складирачкиот пункт.

Záruční podmínky se liší, pokud je zařízení používáno pro komerční účely.

1. Před použitím produktu si pozorně přečtěte a vždy dodržujte následující pokyny. Výrobce neodpovídá za škody způsobené nesprávným použitím.
2. Výrobek se smí používat pouze uvnitř. Nepoužívejte produkt pro žádný účel, který není kompatibilní s jeho aplikací.
3. Aplikovatelné napětí je 230 V, ~ 50 Hz. Z bezpečnostních důvodů není vhodné připojovat více zařízení do jedné zásuvky.
4. Při používání kolem dětí buďte opatrní. Nedovolte dětem hrát si s výrobkem. Nedovolte dětem nebo osobám, které neznají zařízení, aby jej používaly bez dohledu.
5. VAROVÁNÍ: Toto zařízení mohou používat děti starší 8 let a osoby se sníženými fyzickými, smyslovými nebo mentálními schopnostmi nebo osoby, které nemají zkušenost nebo znalosti zařízení, pouze pod dohledem osoby odpovědné za jejich bezpečnost, nebo pokud byli poučeni o bezpečném používání zařízení a jsou si vědomi nebezpečí spojeného s jeho provozem. Děti by se zařízením neměly hrát. Čištění a údržba zařízení by neměly provádět děti, pokud nejsou starší než 8 let a tyto činnosti jsou prováděny pod dohledem.
6. Po ukončení používání produktu vždy nezapomeňte jemně vytáhnout zástrčku ze zásuvky, přičemž ji držte rukou. Nikdy netahejte za napájecí kabel !!!
7. Nikdy nenechávejte produkt připojený ke zdroji napájení bez dozoru.
8. Nikdy nevkládejte napájecí kabel, zástrčku nebo celé zařízení do vody. Výrobek nikdy nevystavujte povětrnostním vlivům, jako je přímé sluneční světlo nebo déšť atd. Nikdy jej nepoužívejte ve vlhkém prostředí.
9. Pravidelně kontrolujte stav napájecího kabelu. Pokud je napájecí kabel poškozen, měl by se produkt obrátit na profesionální servisní místo, které má být vyměněno, aby se zabránilo nebezpečným situacím.
10. Nikdy nepoužívejte produkt s poškozeným napájecím kabelem nebo pokud spadl nebo byl poškozen jiným způsobem nebo pokud nefunguje správně. Nepokoušejte se opravit vadný produkt sami, protože to může vést k úrazu elektrickým proudem. Poškozené zařízení se vždy obrátí na profesionální servisní místo, aby jej opravilo. Veškeré opravy může provádět pouze autorizovaný servisní technik. Oprava, která byla provedena nesprávně, může pro uživatele způsobit nebezpečné situace.
11. Nikdy nedávejte výrobek na horké nebo teplé povrchy nebo kuchyňské spotřebiče, jako je elektrická trouba nebo plynový hořák, nebo do jejich blízkosti.
12. Nikdy nepoužívejte produkt v blízkosti hořavin.
13. Nenechávejte kabel viset přes okraj pultu.
14. Po použití a před čištěním zařízení vždy odpojte ze sítě.
15. Nikdy nepoužívejte toto zařízení v blízkosti vody, např. : Ve sprše, ve vaně nebo nad dřezem naplněným vodou.
16. Pokud používáte zařízení v koupelně po použití, odpojte síťovou zástrčku ze zásuvky, protože blízkost vody představuje riziko, i když je zařízení vypnuté.
17. Nedovolte, aby zařízení nebo napájecí adaptér navlhčily. Pokud zařízení spadne do vody, okamžitě vytáhněte zástrčku ze zásuvky. Pokud je zařízení napájeno, nedávejte ruce do vody. Před dalším použitím nechte zařízení zkontrolovat kvalifikovaným elektrikářem.

18. Nedotýkejte se zařízení ani napájecího adaptéru mokřými rukama.
19. Zařízení musí být po každém použití vypnuto.
20. Pro zajištění dodatečné ochrany se doporučuje nainstalovat do výkonového obvodu zařízení se zbytkovým proudem (RCD), přičemž jmenovitý proud nesmí překročit 30 mA. Kontaktujte odborníka v této oblasti.
21. Pokud zařízení využívá napájecí adaptér, nezakrývejte jej, protože by to mohlo způsobit nebezpečné zvýšení teploty a poškodit zařízení. Kabel napájecího adaptéru vždy připojte k zařízení a poté připojte napájecí adaptér do zásuvky.
22. Pokud po dobu delší než 5 minut není k dispozici žádný zvukový signál z gramofonu / AUX IN, jednotka se automaticky přepne do pohotovostního režimu.

POPIS ZAŘÍZENÍ

1. Kryt otočného talíře 15. Tlačítko PRESET DOWN
2. LCD displej 16. Tlačítko PRESET UP
3. Výkonová dioda 17. Přepínač ON / OFF / ovládní hlasitosti
4. Vestavěný reproduktor 18. 45RPM diskový adaptér
5. Tlačítko FUNKCE 19. Páčka točny
6. Tlačítko SLEEP / TIMER 20. Zámek ramene otočného stolu
7. Port sluchátek 21. Nastavení rychlosti otáčení talíře
8. Tlačítko SNOOZE 22. Rameno otočného talíře
9. Tlačítko MODE / CLOCK 23. Ochranný kryt jehly
10. Tlačítko TUNER SCAN 24. Konektor LINE OUT
11. Tlačítko BAND 25. Anténní kabel FM
12. Tlačítko TUNING DOWN 26. Síťový kabel
13. Tlačítko TUNING UP 27. Přepínač AUTO-STOP
14. AUX port

NASTAVENÍ HODIN

Před prvním použitím vše rozbalte a odstraňte veškerý ochranný materiál. Odviňte anténní kabel FM a napájecí kabel. Nezakrývejte větrací otvory, ujistěte se, že kolem rádia je mezera několik centimetrů, která je nutná pro řádné větrání.

1. V pohotovostním režimu stiskněte a podržte tlačítko MODE / CLOCK (9) pro nastavení hodinového režimu 12H nebo 24H. Na displeji začne blikat '12H / 24H' (2). Pomocí tlačítka TUNING DOWN (12) nebo TUNING UP (13) vyberte 12hodinový nebo 24hodinový režim a potvrďte opětovným stisknutím tlačítka MODE / CLOCK (9). Zařízení přejde do režimu úprav / minut.
2. Tlačítky TUNING DOWN (12) nebo TUNING UP (13) nastavte aktuální hodinu a potvrďte opětovným stisknutím tlačítka MODE / CLOCK (9). Zařízení přejde do režimu úprav / minut.
3. Tlačítky TUNING DOWN (12) nebo TUNING UP (13) nastavte aktuální minutu a potvrďte opětovným stisknutím tlačítka MODE / CLOCK (9).

NASTAVENÍ ALARMU (RADIO ALARM FUNCTION)

1. V pohotovostním režimu stiskněte a přidrže tlačítko SLEEP / TIMER (6). Na displeji se zobrazí ikona hodin a bude blikat '0:00'.
2. Tlačítky TUNING DOWN (12) nebo TUNING UP (13) nastavte požadovanou hodinu budíku a potvrďte stisknutím tlačítka SLEEP / TIMER (6).
3. Tlačítky TUNING DOWN (12) nebo TUNING UP (13) nastavte požadovanou minutu budíku a potvrďte stisknutím tlačítka SLEEP / TIMER (6). Budík bude nastaven.
4. Ikona hodin informuje o nastavení budíku. Pro vypnutí budíku stiskněte tlačítko SLEEP / TIMER (6), když je zařízení v pohotovostním režimu. Ikona hodin zmizí.
5. Když je aktivován alarm, lze zařízení přepnout do režimu „odložit“ stisknutím tlačítka „SNOOZE“ (8). Zařízení se poté na 10 minut vypne a poté se alarm znovu aktivuje.

AUTOMATICKÁ FUNKCE VYPNUTÍ

1. Když je zařízení zapnuto, stiskněte tlačítko SLEEP / TIMER (6), kolikrát vyberete čas, po kterém se má zařízení vypnout (90, 80, 70 ... 10 minut)
2. Slovo „SLEEP“ na displeji vás informuje, že je aktivována funkce automatického vypnutí.
3. Po uplynutí zvoleného času se zařízení vypne a přejde do pohotovostního režimu.

TLAČÍTKO FUNKCE (5)

Používá se ke změně provozního režimu zařízení

- PHON (provozní režim gramofonu)
- AUX (provozní režim externího zařízení)
- TUNE (režim rádia AM / FM)

POSLOUCHÁNÍ RÁDIA

1. Zapněte zařízení pomocí tlačítka ON / OFF (17) a nastavte režim rádia pomocí tlačítka FUNKCE (5).
2. Pomocí tlačítka BAND (11) nastavte vlnovou délku na AM nebo FM.

- Pomocí tlačítka TUNING DOWN (12) nebo TUNING UP (13) naladíte požadovanou rádiovou frekvenci. Stisknutím a přidržetím tlačítka po dobu přibližně 2 sekund se automaticky vyhledá nejbližší frekvence. Po nalezení se vyhledávání zastaví.
- Chcete-li uložit frekvenci rozhlasové stanice do paměti, stiskněte tlačítko MODE / CLOCK (9). Číslo programu začne blikat.
- Pomocí tlačítka PRESET DOWN (15) nebo PRESET UP (16) vyberte číslo programu, do kterého chcete rozhlasovou stanici uložit.
- Potvrďte vybrané číslo programu opětovným stisknutím tlačítka MODE / CLOCK (9). Číslo programu přestane blikat.
- Opakováním kroků 4-7 naprogramujte vybrané stanice (maximálně 30 programů).
- Mezi uloženými programy můžete přepínat pomocí tlačítek PRESET DOWN (15) a PRESET UP (16).
- Hlasitost můžete nastavit otočením ovladače hlasitosti (17).
- Anténa FM (24) je umístěna na zadním panelu. Pokud je příjem slabý, zkuste přesunout anténu a najít místo, kde je signál nejsilnější. Anténa AM je umístěna uvnitř rádiového přijímače. Pokud je příjem slabý, zkuste přijímač přesunout na jiné místo nebo jej otočit jiným směrem, abyste zachytili nejsilnější signál.
- Tlačítko TUNER SCAN (10) se používá k automatickému vyhledání a uložení dostupných rozhlasových stanic.

PŘEHŘÁVÁNÍ VINYLOVÝCH DISKŮ

Před prvním použitím točny odstraňte kryt jehly točny (23) a uvolněte uzel chránící rameno točny, který se nachází vedle zámku ramene točny (20).

- Uvolněte zámek ramene točny (20) a nastavte zařízení do režimu PHON.
- Umístěte disk na talíř gramofonu. V případě potřeby použijte adaptér (18).
- Pomocí přepínače (21) vyberte rychlost otáčení desky (rychlost otáčení v závislosti na typu disku).
- Zvedněte rameno točny pomocí páky (19). Opatrně posuňte ruku na skladbu, kterou chcete poslouchat. Rameno jehly spusťte pomocí páky (19).
- Chcete-li zastavit přehrávání disku, zvedněte rameno točny pomocí páky (19).
- Po dokončení přehrávání disku zvedněte rameno točny pomocí páky točny (19). Rameno přesuňte přes zámek (20) a pomocí páky (19) jej spusťte dolů.
- Pro zapnutí nebo vypnutí funkce AUTO-STOP použijte spínač AUTO-STOP (27).

ČIŠTĚNÍ A ÚDRŽBA

- Odpojte rádio od sítě.
- Zařízení lze otírat pouze suchým hadříkem.
- Zařízení by mělo být uloženo v suché místnosti.

UPOZORNĚNÍ: K čištění nepoužívejte vodu - mohlo by dojít k poškození zařízení.

TECHNICKÁ DATA

Zdroj napájení: 230 V ~ 50 Hz
Výstupní výkon RMS: 2x 1,5 W
Příkon: 15 W



Ochrana životního prostředí. Kartón odevzdejte do sběru. Polyetylenové sáčky (PE) vyhazujte do kontejneru na plasty. Vysloužilý přístroj odevzdejte do příslušného sběrného dvoru, protože některé části zařízení mohou představovat pro životní prostředí nebezpečí. Elektrický přístroj odevzdejte tak, aby se omezilo jeho opětovné používání. Pokud jsou v přístroji baterie, vyjměte je a odevzdejte do příslušného sběrného místa zvlášť. Přístroj nevyhazujte do popelnice ani kontejneru na směsný odpad!!

(NL) NEDERLANDS

De garantievoorwaarden zijn verschillend, als het apparaat voor commerciële doeleinden wordt gebruikt.

- Lees voor gebruik van het product aandachtig en volg altijd de volgende instructies. De fabrikant is niet verantwoordelijk voor eventuele schade als gevolg van misbruik.
- Het product mag alleen binnenshuis worden gebruikt. Gebruik het product niet voor doeleinden die niet compatibel zijn met de toepassing.
- De toepasbare spanning is 230V, ~ 50Hz. Om veiligheidsredenen is het niet gepast om meerdere apparaten op één stopcontact aan te sluiten.
- Wees voorzichtig bij het gebruik rond kinderen. Laat kinderen niet met het product spelen. Laat kinderen of mensen die het apparaat niet kennen het zonder toezicht gebruiken.
- WAARSCHUWING:** dit apparaat mag worden gebruikt door kinderen ouder dan 8 jaar en personen met verminderde fysieke, sensorische of mentale vermogens, of personen zonder ervaring of kennis van het apparaat, alleen onder toezicht van een persoon die verantwoordelijk is voor hun veiligheid, of als ze zijn geïnstrueerd over het veilige gebruik van het apparaat en zich bewust zijn van de gevaren die aan het gebruik ervan verbonden zijn. Kinderen mogen niet met het apparaat spelen. Reiniging en onderhoud

van het apparaat mogen niet door kinderen worden uitgevoerd, tenzij ze ouder zijn dan 8 jaar en deze activiteiten worden uitgevoerd onder toezicht.

6. Vergeet niet om na het gebruik van het product de stekker voorzichtig uit het stopcontact te halen terwijl u het stopcontact met uw hand vasthoudt. Trek nooit aan de stroomkabel !!!
7. Laat het product nooit zonder toezicht aangesloten op de stroombron.
8. Steek het netsnoer, de stekker of het hele apparaat nooit in het water. Stel het product nooit bloot aan atmosferische omstandigheden zoals direct zonlicht of regen, enz. Gebruik het product nooit in vochtige omstandigheden.
9. Controleer regelmatig de staat van de stroomkabel. Als de stroomkabel beschadigd is, moet het product naar een professionele servicelocatie worden gebracht om te worden vervangen om gevaarlijke situaties te voorkomen.
10. Gebruik het product nooit met een beschadigde stroomkabel of als het is gevallen of op een andere manier is beschadigd of als het niet goed werkt. Probeer het defecte product niet zelf te repareren, omdat dit kan leiden tot elektrische schokken. Beschadigd apparaat moet altijd naar een professionele servicelocatie gaan om het te repareren. Alle reparaties kunnen alleen worden uitgevoerd door geautoriseerde servicemedewerkers. De onjuist uitgevoerde reparatie kan gevaarlijke situaties voor de gebruiker veroorzaken.
11. Plaats het product nooit op of in de buurt van hete of warme oppervlakken of keukenapparatuur zoals de elektrische oven of gasbrander.
12. Gebruik het product nooit in de buurt van brandbare stoffen.
13. Laat het snoer niet over de rand van de toonbank hangen.
14. Koppel het apparaat altijd los na gebruik en vóór het reinigen.
15. Gebruik dit apparaat nooit in de buurt van water, bijv. : onder de douche, in bad of boven een gootsteen gevuld met water.
16. Als u het apparaat na gebruik in de badkamer gebruikt, haalt u de stekker uit het stopcontact, omdat nabijheid van water een risico inhoudt, zelfs als het apparaat is uitgeschakeld.
17. Laat het apparaat of de stroomadapter niet nat worden. Als het apparaat in water valt, haal dan onmiddellijk de stekker of de stroomadapter uit het stopcontact. Steek uw handen niet in het water als het apparaat van stroom wordt voorzien. Laat het apparaat controleren door de gekwalificeerde elektriciens voordat u het opnieuw gebruikt.
18. Raak het apparaat of de stroomadapter niet aan met natte handen.
19. Het apparaat moet na elk gebruik worden uitgeschakeld.
20. Om extra bescherming te bieden, wordt aanbevolen om een reststroomapparaat (RCD) in het stroomcircuit te installeren, met een reststroomclassificatie van niet meer dan 30 mA. Neem in dit verband contact op met een professionele elektricien.
21. Als het apparaat een stroomadapter gebruikt, dek deze dan niet af, omdat dit een gevaarlijke temperatuurstijging kan veroorzaken en het apparaat kan beschadigen. Sluit de stroomadapterkabel altijd aan op het apparaat en sluit vervolgens de stroomadapter aan op het stopcontact.
22. Om energie te besparen, als er gedurende meer dan 5 minuten geen audiosignaal van de platenspeler / AUX IN is, schakelt het apparaat automatisch naar de stand-bymodus.

BESCHRIJVING VAN HET APPARAAT

1. Draaischijfdeksel 15. PRESET DOWN-knop
2. LCD-display 16. PRESET UP-knop
3. Power diode 17. AAN / UIT-schakelaar / volumeregeling
4. Ingebouwde luidspreker 18. 45 RPM disc-adapter
5. FUNCTIE-knop 19. Draaischijfhandel

6. SLEEP / TIMER knop 20. Draaischijfarmvergrendeling
7. Hoofdtelefoonpoort 21. Afstelling van de draaisnelheid van de plaat
8. SNOOZE-knop 22. Draaischijfarm
9. MODE / CLOCK-knop 23. Draaischijfnaaldbescherming
10. TUNER SCAN-knop 24. LINE OUT-aansluiting
11. BAND-knop 25. FM-antennekabel
12. TUNING DOWN knop 26. Netsnoer
13. TUNING UP-knop 27. AUTO-STOP-schakelaar
14. AUX-poort

KLOK INSTELLEN

Pak voor het eerste gebruik alles uit en verwijder alle beschermende materialen. Rol de FM-antennekabel en de stroomkabel af. Bedek de ventilatieopeningen niet, zorg dat er een ruimte van enkele centimeters rond de radio is, die nodig is voor een goede ventilatie.

1. Houd in stand-bymodus de knop MODE / CLOCK (9) ingedrukt om de klokmodus 12H of 24H in te stellen. '12H / 24H' begint te knipperen op het display (2). Gebruik de knop TUNING DOWN (12) of TUNING UP (13) om de 12-uurs of 24-uurs modus te selecteren en bevestig door nogmaals op de MODE / CLOCK-knop (9) te drukken. Het apparaat gaat naar de modus voor het bewerken van uren.
2. Stel met de TUNING DOWN-knop (12) of TUNING UP-knop (13) het huidige uur in en bevestig door nogmaals op de MODE / CLOCK-knop (9) te drukken. Het apparaat gaat naar de minutenbewerking / modus.
3. Stel met de TUNING DOWN-knop (12) of TUNING UP-knop (13) de huidige minuut in en bevestig door nogmaals op de MODE / CLOCK-knop (9) te drukken.

HET ALARM INSTELLEN (RADIOALARMFUNCTIE)

1. Houd in de standby-modus de knop SLEEP / TIMER (6) ingedrukt. Het display toont een klokpictogram en '0:00' knippert.
2. Stel met de TUNING DOWN-knop (12) of TUNING UP-knop (13) het gewenste alarmuur in en bevestig door op de SLEEP / TIMER-knop (6) te drukken.
3. Stel met behulp van de TUNING DOWN-knop (12) of TUNING UP-knop (13) de gewenste alarmminuut in en bevestig door op de SLEEP / TIMER-knop (6) te drukken. De alarmtijd wordt ingesteld.
4. Het klokpictogram geeft aan dat het alarm is ingesteld. Om het alarm uit te schakelen, drukt u op de knop SLEEP / TIMER (6) wanneer het apparaat in de stand-bymodus staat. Het klokpictogram verdwijnt.
5. Wanneer het alarm is geactiveerd, kan het apparaat in de 'sluimerstand' worden gezet door op de knop 'SNOOZE' (8) te drukken. Het apparaat wordt vervolgens gedurende 10 minuten uitgeschakeld, waarna het alarm opnieuw wordt geactiveerd.

AUTOMATISCHE UITSCHAKELFUNCTIE

1. Druk wanneer het apparaat is ingeschakeld het juiste aantal keren op de SLEEP / TIMER-knop (6) om de tijd te selecteren waarna het apparaat moet worden uitgeschakeld (90, 80, 70 ... 10 minuten)
2. Het woord 'SLEEP' op het display geeft aan dat de automatische uitschakelfunctie is geactiveerd.
3. Nadat de geselecteerde tijd is verstreken, wordt het apparaat uitgeschakeld en wordt de stand-bymodus geactiveerd.

FUNCTIEKNOP (5)

Wordt gebruikt om de bedrijfsmodus van het apparaat te wijzigen

- PHON (bedieningsmodus draaitafel)
- AUX (bedrijfsmodus extern apparaat)
- TUNE (AM / FM-radiomodus)

NAAR DE RADIO LUISTEREN

1. Schakel het apparaat in met de ON / OFF-knop (17) en stel de radiomodus in met de FUNCTION-knop (5).
 2. Stel met de BAND-knop (11) de golflengte in op AM of FM.
 3. Stem met de knop TUNING DOWN (12) of TUNING UP (13) af op de gewenste radiofrequentie. Als u de knop ongeveer 2 seconden ingedrukt houdt, wordt automatisch naar de dichtstbijzijnde frequentie gezocht. Nadat het is gevonden, stopt het zoeken.
 4. Druk op de MODE / CLOCK-knop (9) om de frequentie van de radiozender in het geheugen op te slaan. Het programmanummer begint te knipperen.
 5. Selecteer met de PRESET DOWN-knop (15) of PRESET UP-knop (16) het programmanummer waarin u de radiozender wilt opslaan.
 6. Bevestig het geselecteerde programmanummer door nogmaals op de MODE / CLOCK-knop (9) te drukken. Het programmanummer stopt met knipperen.
 7. Herhaal stappen 4-7 om geselecteerde zenders te programmeren (maximaal 30 programma's).
 8. U kunt schakelen tussen opgeslagen programma's met de knop PRESET DOWN (15) en PRESET UP (16).
 9. U kunt het volume instellen door aan de volumeknop (17) te draaien.
 10. De FM-antenne (24) bevindt zich op het achterpaneel. Als de ontvangst slecht is, probeer dan de antenne te verplaatsen en zoek een plek waar het signaal het sterkst is.
- De AM-antenne bevindt zich in de radio-ontvanger. Als de ontvangst slecht is, probeert u de ontvanger naar een andere plaats te verplaatsen of in een andere richting te draaien om het sterkste signaal op te vangen.
11. De TUNER SCAN-knop (10) wordt gebruikt om automatisch beschikbare radiozenders te vinden en op te slaan.

WEERGAVE VAN VINYL-SCHIJVEN

Verwijder voor het eerste gebruik van de draaitafel van de naaldbeschermer (23) van de draaitafelarm van de draaitafelarm beschermt die zich naast de vergrendeling van de draaitafelarm (20) bevindt.

1. Ontgrendel de draaitafelarmvergrendeling (20) en zet het apparaat in de PHON-modus.
2. Plaats de schijf op de draaitafelplaat. Gebruik indien nodig de adapter (18).
3. Selecteer de rotatiesnelheid van de plaat (de rotatiesnelheid afhankelijk van het type schijf) met behulp van de schakelaar (21).
4. Til de draaitafelarm op met behulp van de hendel (19). Schuif de arm voorzichtig op de track waarnaar u wilt luisteren. Laat de naaldarm zakken met behulp van de hendel (19).

5. Til de draaischijf arm op met behulp van de hendel (19) om het afspelen van de schijf te stoppen.
6. Na voltooiing van het afspelen van de schijf, til de draaitafelarm op met behulp van de draaitafelhendel (19). Beweeg de arm over het slot (20) en laat hem zakken met behulp van de hendel (19).
7. Gebruik de AUTO-STOP-schakelaar (27) om de AUTO-STOP-functie in of uit te schakelen.

SCHOONMAAK EN ONDERHOUD

1. Koppel de radio los van het netwerk.
2. Het apparaat mag alleen met een droge doek worden afgeveegd.
3. Het apparaat moet in een droge ruimte worden bewaard.

VOORZICHTIG: gebruik geen water voor het reinigen - dit kan het apparaat beschadigen.

TECHNISCHE DATA

Stroombron: 230V ~ 50Hz
 RMS-uitgangsvermogen: 2x 1,5 W
 Vermogen: 15W



We geven om het milieu. We vragen u om de kartonnen verpakkingen te storten bij het oud papier. Polyethyleen zakken (PE) storten in de container voor plastic. Versleten apparatuur afgeven bij het juiste verzamelpunt, als in het apparaat gevaarlijke elementen zitten kan dat een bedreiging zijn voor het milieu. Elektrisch apparaat moet worden geretourneerd om het hergebruik te verminderen. Als in het apparaat batterijen zitten, horen die verwijderd te worden en apart af te worden gegeven bij het juiste verzamelpunt.

(SL) SLOVENŠČINA

Garancijski pogoji se razlikujejo, če se naprava uporablja v komercialne namene.

1. Pred uporabo izdelka natančno preberite in upoštevajte naslednja navodila. Proizvajalec ne odgovarja za kakršno koli škodo zaradi napačne uporabe.
2. Izdelek se sme uporabljati samo v zaprtih prostorih. Izdelka ne uporabljajte za noben namen, ki ni združljiv z njegovo uporabo.
3. Napetost aparata je 230V, ~ 50Hz. Iz varnostnih razlogov ni primerno povezati več naprav v eno vtičnico.
4. Bodite previdni pri uporabi otrok. Otrokom ne dovolite, da se igrajo z izdelkom. Otrokom ali osebam, ki ne poznajo naprave, ne dovolite, da jih uporabljajo brez nadzora.
5. **OPOZORILO:** To napravo lahko uporabljajo otroci, starejši od 8 let, in osebe z zmanjšanimi fizičnimi, čutnimi ali duševnimi sposobnostmi ali osebe, ki nimajo izkušenj ali znanja o napravi, samo pod nadzorom osebe, odgovorne za njihovo varnost, ali če so bili poučeni o varni uporabi naprave in se zavedajo nevarnosti, povezanih z delovanjem naprave. Otroci se ne smejo igrati z napravo. Čiščenje in vzdrževanje naprave ne smejo izvajati otroci, razen če so starejši od 8 let in se te dejavnosti izvajajo pod nadzorom.
6. Ko končate z uporabo izdelka, ne pozabite nežno odstraniti vtiča iz vtičnice, ki drži vtičnico z roko. Nikoli ne vlecite napajalnega kabla !!!
7. Izdelka nikoli ne puščajte priključenega na vir energije brez nadzora.
8. Napajalnega kabla, vtiča ali celotne naprave nikoli ne postavljajte v vodo. Izdelka nikoli ne izpostavljajte atmosferskim pogojem, kot so neposredna sončna svetloba ali dež, itd. Nikoli ne uporabljajte izdelka v vlažnih pogojih.
9. Redno preverjajte stanje napajalnega kabla. Če je napajalni kabel poškodovan, morate izdelek obrniti na strokovno servisno mesto, ki ga je treba zamenjati, da se izognete nevarnim situacijam.
10. Ne uporabljajte izdelka s poškodovanim napajalnim kablom ali če je bil padel ali kako drugače poškodovan ali če ne deluje pravilno. Ne poskušajte popraviti izdelka, ker lahko povzroči električni udar. Poškodovana naprava se vedno obrne na strokovno servisno mesto, da jo popravi. Vsa popravila lahko opravijo samo pooblaščenih serviserji. Nepravilno izvedeno popravilo lahko povzroči nevarne situacije za uporabnika.
11. Izdelka nikoli ne postavljajte na vroče ali tople površine ali v njihove kuhinjske aparate, kot je električna pečica ali plinski gorilnik.

12. Nikoli ne uporabljajte izdelka blizu gorljivih snovi.
13. Ne dovolite, da kabel visi nad robom pulta.
14. Po uporabi in pred čiščenjem vedno izključite napravo.
15. Naprave nikoli ne uporabljajte v bližini vode, npr. : pod prho, v kadi ali nad sudom, napolnjenim z vodo.
16. Če napravo uporabljate v kopalnici po uporabi, jo izvlecite iz vtičnice, ker je bližina vode nevarna, tudi če je naprava izklopljena.
17. Ne dovolite, da naprava ali napajalnik ostane mokra. Če naprava pade v vodo, takoj odstranite omrežni vtič ali napajalnik iz vtičnice. Če je naprava napajana, ne vstavljajte rok v vodo. Napravo najprej pregleda usposobljen električar.
18. Naprave ali napajalnika ne dotikajte z mokrimi rokami.
19. Napravo je treba po vsaki uporabi izklopiti.
20. Da bi zagotovili dodatno zaščito, je priporočljivo v napajalni tokokrog namestiti napravo za zadrževanje toka (RCD) s preostalo tokovno močjo največ 30 mA. V zvezi s tem se obrnite na strokovnjaka.
21. Če naprava uporablja napajalnik, je ne prekrivajte, ker lahko to povzroči nevarno povišanje temperature in poškoduje napravo. Kabel napajalnika vedno priključite na napravo in priključite napajalnik v vtičnico.
22. Če želite varčevati z energijo, če zvočni signal iz gramofona / AUX IN traja več kot 5 minut, bo naprava samodejno preklopila v stanje pripravljenosti.

OPIS NAPRAVE

1. Pokrov vrtljive plošče 15. Gumb PRESET DOWN
2. LCD-zaslon 16. Gumb PRESET UP
3. Napajalna dioda 17. Stikalo za vklop / izklop / nadzor glasnosti
4. Vgrajen zvočnik 18. 45RPM disk adapter
5. Gumb FUNKCIJA 19. Vzvod vrtljive plošče
6. Gumb SLEEP / TIMER 20. Vrtljiva ročica
7. Vrata za slušalke 21. Nastavitev hitrosti vrtenja pladnja
8. Gumb SNOOZE 22. Krožnik vrtljive plošče
9. Tipka MODE / CLOCK 23. Varovalo igle z vrtljivo ploščo
10. Tipka TUNER SCAN 24. LINE OUT priključek
11. Gumb BAND 25. Kabel FM antene
12. Tipka TUNING DOWN 26. Napajalni kabel
13. Tipka TUNING UP 27. Stikalo AUTO-STOP
14. Vrata AUX

NASTAVITEV URE

Pred prvo uporabo odstranite embalažo in odstranite vse zaščitne materiale. Odvijte kabel antene FM in napajalni kabel. Ne prekrivajte prezračevalnih odprtín, pazite, da je okoli radia nekaj centimetrov odprtine, ki je potrebna za pravilno prezračevanje.

1. V stanju pripravljenosti pritisnite in držite tipko MODE / CLOCK (9), da nastavite 12-urni ali 24-urni način. Na zaslonu (2) začne utripati »12H / 24H«. S tipko TUNING DOWN (12) ali tipko TUNING UP (13) izberite 12-urni ali 24-urni način in potrdite s ponovnim pritiskom na tipko MODE / CLOCK (9). Naprava bo vstopila v način urejanja ure.
2. S tipko TUNING DOWN (12) ali tipko TUNING UP (13) nastavite trenutno uro in jo ponovno potrdite s pritiskom na tipko MODE / CLOCK (9). Naprava bo vstopila v minutno urejanje / način.
3. S tipko TUNING DOWN (12) ali tipko TUNING UP (13) nastavite trenutno minuto in jo ponovno potrdite s pritiskom na tipko MODE / CLOCK (9).

NASTAVITEV ALARMA (RADIO ALARMNA FUNKCIJA)

1. V stanju pripravljenosti pritisnite in držite tipko SLEEP / TIMER (6). Na zaslonu se prikaže ikona ure, utripa pa »0:00«.
2. S tipko TUNING DOWN (12) ali tipko TUNING UP (13) nastavite zeleno uro alarma in potrdite s pritiskom na tipko SLEEP / TIMER (6).
3. S tipko TUNING DOWN (12) ali tipko TUNING UP (13) nastavite zeleno minuto alarma in jo potrdite s tipko SLEEP / TIMER (6).
Nastavljen bo čas alarma.
4. Ikona ure opozori, da je alarm nastavljen. Za izklop alarma pritisnite gumb SLEEP / TIMER (6), ko je naprava v stanju pripravljenosti. Ikona ure bo izginila.
5. Ko je alarm vklopljen, lahko napravo preklopite v način „dremež“ s pritiskom na gumb „SNOOZE“ (8). Naprava se bo nato izklopila za 10 minut, nato se bo alarm ponovno aktiviral.

AVTOMATSKA FUNKCIJA IZKLOPA

1. Ko je naprava vklopljena, pritisnite tipko SLEEP / TIMER (6) ustrezno število krat, da izberete čas, po katerem naj se naprava izklopi (90, 80, 70 ... 10 minut)

2. Beseda "SLEEP" na zaslonu vas obvešča, da je aktivirana funkcija samodejnega izklopa.
3. Po preteku izbranega časa se naprava izklopi in preklopi v stanje pripravljenosti.

GUMB ZA FUNKCIJO (5)

Uporablja se za spreminjanje načina delovanja naprave

- PHON (način delovanja vrtljive mize)
- AUX (način delovanja zunanje naprave)
- TUNE (način AM / FM radio)

POSLUŠANJE RADIJA

1. Z gumbom za vklop / izklop (17) vklopite napravo in nastavite radijski način s tipko FUNCTION (5).
2. Z gumbom BAND (11) nastavite valovno dolžino na AM ali FM.
3. S tipko TUNING DOWN (12) ali tipko TUNING UP (13) nastavite zeleno radijsko frekvenco. Če pritisnete in držite gumb približno 2 sekundi, se samodejno poišče najbližja frekvenca. Ko se najde, se bo iskanje končalo.
4. Za shranjevanje frekvence radijske postaje v pomnilnik pritisnite tipko MODE / CLOCK (9). Številka programa se bo začela utripati.
5. S tipko PRESET DOWN (15) ali tipko PRESET UP (16) izberite številko programa, v katerem želite shraniti radijsko postajo.
6. Številka izbranega programa potrdite s ponovnim pritiskom tipke MODE / CLOCK (9). Številka programa neha utripati.
7. Ponovite korake od 4 do 7 za programiranje izbranih postaj (največ 30 programov).
8. Shranjene programe lahko preklapljate s tipko PRESET DOWN (15) in tipko PRESET UP (16).
9. Glasnost lahko nastavite z obračanjem gumba za nastavljanje glasnosti (17).
10. FM antena (24) se nahaja na zadnji strani. Če je sprejem slab, poskusite premakniti anteno in poiskati mesto, kjer je signal najmočnejši. Antena AM se nahaja znotraj radijskega sprejemnika. Če je sprejem slab, poskusite sprejemnik premakniti na drugo mesto ali ga obrniti v drugo smer, da ujamate najmočnejši signal.
11. Tipka TUNER SCAN (10) se uporablja za samodejno iskanje in shranjevanje razpoložljivih radijskih postaj.

PREDVAJANJE VINILSKIH DISKOV

Pred prvo uporabo vrtljivega pladnja odstranite varovalo igle (23) vrtavke in odklopite vozec, ki ščiti roko gramofona, ki je nameščen zraven ključavnice ročice (20).

1. Sprostite ročico (20) in napravo preklopite v način PHON.
2. Namestite ploščo na ploščo vrtljive plošče. Po potrebi uporabite adapter (18).
3. S stikalom (21) izberite hitrost vrtenja plošče (število vrtljajev, odvisno od vrste diska).
4. Dvignite ročico gramofona s pomočjo vzvoda (19). Rahlo potisnite roko na skladbo, ki jo želite poslušati. Z ročico (19) spustite iglo.
5. Za zaustavitev predvajanja diska dvignite ročico gramofona s pomočjo vzvoda (19).
6. Po končanem predvajanju plošče z vrtljivo ročico (19) dvignite ročico gramofona. Premaknite roko preko ključavnice (20) in jo spustite z ročico (19).
7. Za vklop ali izklop funkcije AUTO-STOP uporabite stikalo AUTO-STOP (27).

ČIŠČENJE IN VZDRŽEVANJE

1. Iz omrežja izključite radio.
2. Napravo lahko obrišete samo s suho krpo.
3. Napravo hranite v suhem prostoru.

POZOR: Ne uporabljajte vode za čiščenje - to lahko poškoduje napravo.

TEHNIČNI PODATKI

Napajalnik: 230V ~ 50Hz

Izhodna moč RMS: 2x 1,5 W

Moč: 15W



Skrbimo za okolje. Kartonska embalaža, prosim darovati na odpadni papir. Polietilenske vreče (PE) mečite v posoda za plastiko. Dotrajane naprave je treba vrniti na ustrezno zbirno mesto, ker vsebovane v napravo nevarne elemente lahko predstavljajo nevarnost za okolje. Električna naprava je treba vrniti kakor, da se omeji njegovo ponovno uporabo in izkoriščenost. Če naprava vsebuje baterijo, je treba odstraniti in ločeno dati nazaj na mesta skladiščenja.

(HR) HRVATSKI

Uvjeti jamstva se razlikuju, ako se uređaj koristi u komercijalne svrhe.

1. Prije uporabe proizvoda pažljivo pročitajte i uvijek se pridržavajte sljedećih uputa.
Proizvođač nije odgovoran za bilo kakvu štetu nastalu zbog zlouporabe.
2. Proizvod se smije koristiti samo u zatvorenim prostorima. Nemojte koristiti proizvod za bilo koju svrhu koja nije kompatibilna s njegovom primjenom.
3. Napon aplikacije je 230V, ~ 50Hz. Iz sigurnosnih razloga nije prikladno priključiti više uređaja na jednu utičnicu.
4. Budite oprezni pri uporabi oko djece. Nemojte dopustiti djeci da se igraju s proizvodom.
Ne dopustite djeci ili osobama koje ne poznaju uređaj da ga koriste bez nadzora.
5. **UPOZORENJE:** Ovaj uređaj mogu koristiti djeca starija od 8 godina i osobe sa smanjenim

fizičkim, osjetilnim ili mentalnim sposobnostima ili osobe bez iskustva ili znanja o uređaju, samo pod nadzorom osobe odgovorne za njihovu sigurnost, ili ako su poučeni o sigurnom korištenju uređaja i koji su svjesni opasnosti povezanih s njegovim radom. Djeca se ne smiju igrati s uređajem. Čišćenje i održavanje uređaja ne smiju izvoditi djeca, osim ako su starija od 8 godina i ove aktivnosti se provode pod nadzorom.

6. Nakon što završite s korištenjem proizvoda, uvijek imajte na umu da lagano izvadite utikač iz utičnice koja drži utičnicu rukom. Nikada ne povlačite strujni kabel !!!
7. Proizvod nikada ne ostavljajte spojen na izvor napajanja bez nadzora.
8. Nikada ne stavljajte kabel za napajanje, utikač ili cijeli uređaj u vodu. Nikada ne izlažite proizvod atmosferskim uvjetima kao što je izravna sunčeva svjetlost ili kiša itd. Nikada ne koristite proizvod u vlažnim uvjetima.
9. Povremeno provjerite stanje kabela za napajanje. Ako je kabel za napajanje oštećen, proizvod treba okrenuti u profesionalni servisni prostor koji treba zamijeniti kako bi se izbjegle opasne situacije.
10. Nikad nemojte koristiti proizvod s oštećenim kabelom za napajanje ili ako je ispušten ili na bilo koji drugi način oštećen ili ako ne radi ispravno. Ne pokušavajte sami popraviti oštećeni proizvod jer to može dovesti do strujnog udara. Oštećeni uređaj uvijek se okreće na profesionalnu uslugu kako bi se popravio. Sve popravke mogu obavljati samo ovlašteni serviseri. Neispravan popravak može uzrokovati opasne situacije za korisnika.
11. Nikada ne stavljajte proizvod na vruće ili tople površine ili u kuhinjske uređaje kao što je električna pećnica ili plinski plamenik.
12. Nikada nemojte koristiti proizvod blizu zapaljivih tvari.
13. Ne dopustite da kabel visi preko ruba pulta.
14. Uvijek nakon uporabe i prije čišćenja isključite uređaj.
15. Nikada nemojte koristiti ovaj uređaj u blizini vode, npr. : pod tušem, u kadi ili iznad sudopera napunjenog vodom.
16. Ako koristite uređaj u kupaonici nakon uporabe, izvucite utikač iz utičnice jer blizina vode predstavlja rizik, čak i ako je uređaj isključen.
17. Ne dopustite da uređaj ili strujni adapter budu vlažni. Ako uređaj padne u vodu, odmah izvucite utikač ili strujni adapter iz utičnice. Ako je uređaj uključen, ne stavljajte ruke u vodu. Prije ponovnog korištenja provjerite od strane kvalificiranog električara.
18. Ne dirajte uređaj ili strujni adapter mokrim rukama.
19. Uređaj se mora isključiti nakon svake uporabe.
20. Kako bi se osigurala dodatna zaštita, preporučuje se u strujni krug instalirati uređaj za zadržavanje struje (RCD) s preostalom strujnom snagom ne većom od 30 mA. Obratite se profesionalnom električaru u ovom slučaju.
21. Ako uređaj koristi adapter za napajanje, nemojte ga prekrivati, jer to može uzrokovati opasan porast temperature i može oštetiti uređaj. Uvijek priključite kabel prilagodnika napajanja na uređaj, a zatim priključite strujni adapter u utičnicu napajanja.
22. Za uštedu energije, ako nema zvučnog signala s gramofona / AUX IN tijekom razdoblja od 5 minuta, uređaj će se automatski prebaciti u stanje mirovanja.

OPIS UREĐAJA

1. Poklopac okretno platforme 15. Gumb PRESET DOWN
2. LCD zaslon 16. Tipka PRESET UP
3. Napajanje dioda 17. Uklj./isklj. Prekidač / kontrola glasnoće
4. Ugrađeni zvučnik 18. 45RPM adapter za disk
5. Gumb FUNCTION 19. Poluga okretnog pladnja
6. Tipka SLEEP / TIMER 20. Zakretanje ručice za okretanje
7. Priključak za slušalice 21. Podešavanje brzine okretanja ploče

8. Gumb SNOOZE 22. Ruka okretne ploče
9. Tipka MODE / CLOCK 23. Zaštita igle s okretnom platformom
10. Tipka TUNER SCAN 24. LINE OUT priključnica
11. BAND tipka 25. FM antenski kabel
12. Tipka TUNING DOWN 26. Kabel napajanja
13. Tipka TUNING UP 27. AUTO-STOP prekidač
14. AUX ulaz

PODEŠAVANJE SATA

Prije prve uporabe, raspakirajte sve i uklonite sve zaštitne materijale. Odvijte kabel FM antene i kabel za napajanje. Nemojte pokrivati otvore za ventilaciju, pazite da postoji razmak od nekoliko centimetara oko radija, koji je potreban za pravilnu ventilaciju.

1. U stanju mirovanja pritisnite i držite tipku MODE / CLOCK (9) da biste postavili 12H ili 24H način rada. '12H / 24H' će početi treperiti na zaslonu (2). Tipkom TUNING DOWN (12) ili tipkom TUNING UP (13) odaberite 12-satni ili 24-satni način rada i potvrdite ponovno pritiskom na tipku MODE / CLOCK (9). Uređaj će ući u način uređivanja sata.
2. Pomoću tipke TUNING DOWN (12) ili tipke TUNING UP (13) podesite trenutni sat i ponovno potvrdite pritiskom na tipku MODE / CLOCK (9). Uređaj će ući u minutu uređivanja / načina rada.
3. Pomoću tipke TUNING DOWN (12) ili tipke TUNING UP (13) podesite trenutnu minutu i potvrdite ponovno pritiskom na tipku MODE / CLOCK (9).

PODEŠAVANJE ALARMA (RADIO ALARMNA FUNKCIJA)

1. U stanju mirovanja pritisnite i držite tipku SLEEP / TIMER (6). Na zaslonu će se prikazati ikona sata, a '0:00' će treptati.
2. Tipkom TUNING DOWN (12) ili tipkom TUNING UP (13) podesite željeni sat alarma i potvrdite pritiskom na tipku SLEEP / TIMER (6).
3. Tipkom TUNING DOWN (12) ili tipkom TUNING UP (13) podesite željenu minutu alarma i potvrdite pritiskom na tipku SLEEP / TIMER (6). Vrijeme alarma bit će postavljeno.
4. Ikona sata obavještava da je alarm podešen. Za isključivanje alarma pritisnite tipku SLEEP / TIMER (6) kada je uređaj u stanju mirovanja. Ikona sata će nestati.
5. Kada se alarm aktivira, uređaj se može staviti u 'dremež' pritiskom na gumb 'SNOOZE' (8). Uređaj će se zatim isključiti na 10 minuta, nakon čega će se alarm ponovno aktivirati.

AUTOMATSKA FUNKCIJA ISKLJUČIVANJA

1. Kada se uređaj uključuje, pritisnite tipku SLEEP / TIMER (6) odgovarajući broj puta kako biste odabrali vrijeme nakon kojeg će se uređaj isključiti (90, 80, 70 ... 10 minuta)
2. Riječ 'SLEEP' na zaslonu vas obavještava da je aktivirana funkcija automatskog isključivanja.
3. Nakon isteka odabranog vremena uređaj će se isključiti i ući u stanje pripravnosti.

TIPKA FUNKCIJE (5)

Koristi se za promjenu načina rada uređaja

- PHON (način rada gramofona)
- AUX (način rada vanjskog uređaja)
- TUNE (AM / FM radio mod)

SLUŠANJE RADIJA

1. Uključite uređaj pomoću tipke ON / OFF (17) i podesite način rada s tipkom FUNCTION (5).
2. Tipkom BAND (11) postavite valnu duljinu na AM ili FM.
3. Pomoću tipke TUNING DOWN (12) ili TUNING UP (13) podesite željenu radio frekvenciju. Pritiskom i držanjem tipke približno 2 sekunde automatski se traži najbliža frekvencija. Nakon što se pronađe, pretraživanje će se zaustaviti.
4. Za spremanje frekvencije radio stanice u memoriju pritisnite tipku MODE / CLOCK (9). Broj programa će početi treptati.
5. Pomoću gumba PRESET DOWN (15) ili PRESET UP (16) odaberite broj programa u koji želite spremati radio stanicu.
6. Potvrdite odabrani broj programa ponovno pritiskom tipke MODE / CLOCK (9). Broj programa će prestati treptati.
7. Ponovite korake 4-7 za programiranje odabranih postaja (najviše 30 programa).
8. Možete se prebacivati između spremljenih programa pomoću tipke PRESET DOWN (15) i PRESET UP (16).
9. Glasnoću možete postaviti okretanjem gumba za kontrolu glasnoće (17).
10. FM antena (24) nalazi se na stražnjoj ploči. Ako je prijem slab, pokušajte pomaknuti antenu i pronaći mjesto u kojem je signal najjači. Antena AM nalazi se unutar radio prijemnika. Ako je prijem slab, pokušajte ga pomaknuti na drugo mjesto ili ga okrenuti u drugom smjeru da biste uhvatili najjači signal.
11. Tipka TUNER SCAN (10) služi za automatsko pronalaženje i spremanje dostupnih radijskih postaja.

POKRETANJE VINILSKIH DISKA

Prije prve uporabe okretne ploče, uklonite okidač igle (23) i odvežite čvor koji štiti okretni tanjur koji se nalazi pored okretne ručice (20).

1. Otpustite okretnu ručku (20) i postavite uređaj na PHON način.
2. Postavite disk na ploču okretne ploče. Ako je potrebno, koristite adapter (18).
3. Pomoću prekidača (21) odaberite brzinu okretanja ploče (brzinu vrtnje ovisno o vrsti diska).
4. Podignite ručicu okretne ploče pomoću poluge (19). Lagano gurnite ruku na stazu koju želite slušati. Spustite ručicu igle pomoću ručice (19).
5. Za zaustavljanje reprodukcije diska, polugom (19) podignite ručicu okretne ploče.
6. Nakon završetka reprodukcije diska podignite ručicu okretne ploče pomoću ručice okretne ploče (19). Pomaknite ruku preko brave (20) i spustite je pomoću poluge (19).
7. Za uključivanje ili isključivanje funkcije AUTO-STOP koristite prekidač AUTO-STOP (27).

ČIŠĆENJE I ODRŽAVANJE

1. Isključite radio s mreže.
2. Uređaj se smije brisati samo suhom krpom.
3. Uređaj treba čuvati u suhom prostoru.

OPREZ: Nemojte koristiti vodu za čišćenje - to može oštetiti uređaj.

TEHNIČKI PODACI

Izvor napajanja: 230V ~ 50Hz

RMS izlazna snaga: 2x 1.5W

Snaga: 15W



Vodimo brigu o prirodnom okolišu. Kartonsku ambalažu molimo prenijeti na otpadni papir. Polietilen (PE) vreće bacati u kontejner za plastiku. Istrošena oprema treba biti premještena na prikladno mjesto za pohranu, jer sadrže u uređaju opasne tvari mogu predstavljati opasnost za okoliš. Električni uređaj mora biti predat u takvom stanju da se smanji mogućnost njegove ponovne upotrebe. Ako vaš uređaj ima baterije, treba njih ukloniti i predati na mjesto za pohranu odvojeno.

(FI) SUOMI

Takuuehdot ovat erilaiset, jos laitetta käytetään kaupalliseen tarkoitukseen.

1. Ennen kuin käytät tuotetta, lue huolellisesti ja noudata aina seuraavia ohjeita. Valmistaja ei vastaa vahingoista, jotka johtuvat väärinkäytöstä.
2. Tuotetta saa käyttää vain sisätiloissa. Älä käytä tuotetta mihinkään tarkoitukseen, joka ei ole yhteensopiva sen kanssa.
3. Sovellettava jännite on 230 V, ~ 50 Hz. Turvallisuussyistä ei ole tarkoituksenmukaista kytkeä useita laitteita yhteen pistorasiaan.
4. Ole varovainen, kun käytät lapsia. Älä anna lasten leikkiä tuotteen kanssa. Älä anna lasten tai henkilöiden, jotka eivät tunne laitetta, käyttää sitä ilman valvontaa.
5. VAROITUS: Tätä laitetta voivat käyttää yli 8-vuotiaat lapset ja henkilöt, joilla on heikentynyt fyysinen, aistillinen tai henkinen kyky, tai henkilöt, joilla ei ole kokemusta tai tietoa laitteesta, vain heidän turvallisuudestaan vastaavan henkilön valvonnassa, tai jos heille annettiin ohjeita laitteen turvallisesta käytöstä ja ovat tietoisia sen käyttöön liittyvistä vaaroista. Lapset eivät saa leikkiä laitteen kanssa. Lapset eivät saa puhdistaa ja huoltaa laitetta, elleivät ne ole yli 8-vuotiaita ja nämä toimet toteutetaan valvonnassa.
6. Kun olet lopettanut tuotteen käytön, muista aina irrottaa pistoke varovasti pistorasiasta, jossa pistorasia on kädellä. Älä koskaan vedä virtajohtoa !!!
7. Älä koskaan jätä laitetta virtalähteeseen ilman valvontaa.
8. Älä koskaan aseta virtajohtoa, pistoketta tai koko laitetta veteen. Älä koskaan altista tuotetta ilmakehän olosuhteille, kuten suoralle auringonvalolle tai sateelle. Älä koskaan käytä tuotetta kosteissa olosuhteissa.
9. Tarkista säännöllisesti virtajohdon kunto. Jos virtajohto on vaurioitunut, tuote tulee vaihtaa ammattikäyttöön, jotta se voidaan vaihtaa vaarallisten tilanteiden välttämiseksi.
10. Älä koskaan käytä tuotetta vaurioituneella virtakaapelilla tai jos se on pudonnut tai vahingoittunut muulla tavalla tai jos se ei toimi kunnolla. Älä yritä korjata viallista tuotetta itse, koska se voi aiheuttaa sähköiskun. Vaurioitunut laite kääntyy aina ammattikäyttöön, jotta se voidaan korjata. Kaikki korjaukset voivat tehdä vain valtuutetut huoltoalan ammattilaiset. Väärin tehty korjaus voi aiheuttaa käyttäjälle vaarallisia tilanteita.
11. Älä koskaan laita tuotetta kuumiin tai lämpimiin pintoihin tai keittiökoneisiin, kuten uuniin tai kaasupolttimeen.
12. Älä koskaan käytä tuotetta lähellä palavia aineita.
13. Älä anna kaapelin roikkua laskurin reunan yli.
14. Avaa laite aina pistorasiasta käytön jälkeen ja ennen puhdistusta.
15. Älä koskaan käytä laitetta veden lähellä, esim. Suihkussa, kylpyammeessa tai yläpuolella vesisäiliöllä.
16. Jos laitetta käytetään kylpyhuoneessa käytön jälkeen, irrota pistoke pistorasiasta, koska

veden läheisyys aiheuttaa riskin, vaikka laite olisi sammutettu.

17. Älä anna laitteen tai virtalähteen märkä. Jos laite putoaa veteen, irrota virtapistoke tai verkkolaite heti pistorasiasta. Jos laite on virtalähteenä, älä laita käsiä veteen. Anna valtuutetun sähköasentajan tarkistaa laite ennen kuin käytät laitetta uudelleen.
18. Älä kosketa laitetta tai verkkolaitetta märillä käsillä.
19. Laite on kytkettävä pois päältä jokaisen käytön jälkeen.
20. Lisäsuojan tarjoamiseksi on suositeltavaa asentaa virtapiiriin jäännösvirtauslaite (RCD), jonka jäännösvirta on enintään 30 mA. Ota yhteyttä ammattilaiseen sähköasentajaan.
21. Jos laite käyttää virtalähdettä, älä peitä sitä, koska tämä voi aiheuttaa vaarallisen lämpötilan nousun ja vahingoittaa laitetta. Kytke aina verkkolaitteen kaapeli laitteeseen ja kytke sitten verkkolaite pistorasiaan.
22. Jos haluat säästää energiaa, jos äänilähdettä ei ole levysoitin / AUX IN yli 5 minuutin ajan, laite siirtyy automaattisesti valmiustilaan.

LAITTEEN KUVAUS

1. Levysoittimen kansi 15. PRESET DOWN -painike
2. LCD-näyttö 16. PRESET UP -painike
3. Virtadiodi 17. ON / OFF-kytkin / äänenvoimakkuuden säätö
4. Sisäänrakennettu kaiutin 18. 45RPM-levyn sovitin
5. FUNCTION-painike 19. Kääntöpöydän vipu
6. SLEEP / TIMER-painike 20. Levysoitinvarren lukitus
7. Kuulokeliitäntä 21. Levyn pyörimisnopeuden säätö
8. SNOOZE-painike 22. Levysoitinvarsi
9. MODE / CLOCK-painike 23. Levysoittimen neulansuoja
10. TUNER SCAN -painike 24. LINE OUT -liitäntä
11. BAND-painike 25. FM-antennikaapeli
12. TUNING DOWN-painike 26. Virtajohto
13. TUNING UP -painike 27. AUTO-STOP-kytkin
14. AUX-portti

KELLON ASETUS

Poista kaikki pakkaukset ennen ensimmäistä käyttöä ja poista kaikki suojaavat materiaalit. Avaa FM-antennikaapeli ja virtajohto. Älä peitä ilmanvaihtoaukkoja, varmista, että radion ympärillä on muutaman senttimetrin etäisyys, jota tarvitaan kunnollisen ilmanvaihdon varmistamiseksi.

1. Paina valmiustilassa MODE / CLOCK-painiketta (9) pitämällä 12H- tai 24H-kellotilaa. '12H / 24H' alkaa vilkkua näytössä (2). Valitse TUNING DOWN-painikkeella (12) tai TUNING UP -painikkeella (13) joko 12 tunnin tai 24 tunnin tila ja vahvasta painamalla MODE / CLOCK-painiketta uudelleen (9). Laite siirtyy tunnin muokkaustilaan.
2. Aseta nykyinen tunti TUNING DOWN -painikkeella (12) tai TUNING UP -painikkeella (13) ja vahvasta painamalla MODE / CLOCK-painiketta uudelleen (9). Laite siirtyy minuutin muokkaukseen / tilaan.
3. Aseta nykyinen minuutti TUNING DOWN -painikkeella (12) tai TUNING UP -painikkeella (13) ja vahvasta painamalla MODE / CLOCK-painiketta uudelleen (9).

HÄLYTYSASETUKSEN ASETUS (RADIO-HÄLYTYKSEN TOIMINTA)

1. Paina valmiustilassa SLEEP / TIMER-painiketta (6) ja pidä sitä painettuna. Näyttöön tulee kellon kuvake, ja '0:00' vilkkuu.
2. Aseta haluttu hälytystunti TUNING DOWN-painikkeella (12) tai TUNING UP -painikkeella (13) ja vahvasta painamalla SLEEP / TIMER-painiketta (6).
3. Aseta haluttu hälytys minuutti TUNING DOWN -painikkeella (12) tai TUNING UP -painikkeella (13) ja vahvasta painamalla SLEEP / TIMER-painiketta (6). Hälytysaika asetetaan.
4. Kellon kuvake ilmoittaa, että hälytys on asetettu. Hälytyksen sammuttamiseksi paina SLEEP / TIMER-painiketta (6), kun laite on valmiustilassa. Kellon kuvake katoaa.
5. Kun hälytys on aktivoitu, laite voidaan asettaa torkkutilaan painamalla 'SNOOZE' -painiketta (8). Laite sammuu sitten 10 minuutin ajan, jonka jälkeen hälytys aktivoituu uudelleen.

AUTOMATIC SHUT-OFF FUNCTION

1. Kun laite on kytketty päälle, paina SLEEP / TIMER-painiketta (6) sopivalla määrällä, kun haluat valita ajan, jonka kuluttua laite kytkeytyy pois päältä (90, 80, 70 ... 10 minuuttia)
2. Näytössä oleva sana "SLEEP" ilmoittaa, että automaattinen sammutustoiminto on käytössä.
3. Kun valittu aika on kulunut, laite sammuu ja siirtyy valmiustilaan.

TOIMINTA-NÄPPÄIN (5)

Käytetään laitteen käyttötilan muuttamiseen

- PHON (levysoittimen toimintatila)
- AUX (ulkaisen laitteen toimintatila)
- TUNE (AM / FM-radio)

KUUNNELLA RADIOTA

1. Kytke laite päälle ON / OFF-painikkeella (17) ja aseta radiotila FUNCTION-painikkeella (5).
 2. Aseta BAND-painikkeella (11) aallonpituus AM tai FM.
 3. Viritä haluamasi radiotaajuus TUNING DOWN-painikkeella (12) tai TUNING UP -painikkeella (13). Painikkeen painaminen ja pitäminen noin 2 sekunnin ajan etsii automaattisesti lähimmän taajuuden. Kun se on löydetty, haku pysähtyy.
 4. Voit tallentaa radiokanavan taajuuden muistiin painamalla MODE / CLOCK-painiketta (9). Ohjelman numero alkaa viikkoa.
 5. Valitse PRESET DOWN -painikkeella (15) tai PRESET UP -painikkeella (16) ohjelmanumero, johon haluat tallentaa radioaseman.
 6. Vahvista valittu ohjelmanumero painamalla MODE / CLOCK-painiketta (9) uudelleen. Ohjelman numero lakkaa vilkkumasta.
 7. Toista vaiheet 4-7 ohjelmoidaksesi valitut asemat (enintään 30 ohjelmaa).
 8. Voit vaihtaa tallennettujen ohjelmien välillä painamalla PRESET DOWN-painiketta (15) ja PRESET UP -painiketta (16).
 9. Voit säätää äänenvoimakkuutta kääntämällä äänenvoimakkuuden säädintä (17).
 10. FM-antenni (24) sijaitsee takapaneelissa. Jos vastaanotto on huono, yritä siirtää antennia ja löytää paikka, jossa signaali on voimakkaain.
- AM-antenni sijaitsee radiovastaanottimen sisällä. Jos vastaanotto on huono, yritä siirtää vastaanotin toiseen paikkaan tai kääntää se toiseen suuntaan saadaksesi vahvimman signaalin.
11. TUNER SCAN -painiketta (10) käytetään automaattisesti etsimään ja tallentamaan käytettävissä olevia radioasemia.

Vinyylilevyjen toisto

Irrota kääntöpöydän neulansuojus (23) ennen kääntöpöydän ensimmäistä käyttöä ja irrota kääntöpöydän varren lukitus (20) vieressä oleva solmu.

1. Vapauta levysoitinvarren lukitus (20) ja aseta laite PHON-tilaan.
2. Aseta levy kääntöpöydälle. Käytä tarvittaessa soviinta (18).
3. Valitse levyn pyörimisnopeus (kierros-luku levyn tyypistä riippuen) kytkimellä (21).
4. Nosta kääntöpöydän varsi vipulla (19). Työnnä varsi varovasti radalle, jonka haluat kuunnella. Laske neulan varsi vipulla (19).
5. Jos haluat lopettaa levyn toiston, nosta kääntöpöytävarsi vipulla (19).
6. Levyn toiston päätyttyä nosta kääntöpöytävarsi kääntöpöydän vipulla (19). Siirrä varsi lukon (20) päälle ja laske se vipulla (19).
7. Kytke AUTO-STOP-toiminto päälle tai pois päältä AUTO-STOP-kytkimellä (27).

PUHDISTUS JA HUOLTO

1. Irrota radio verkosta.
 2. Laite voidaan pyyhkiä vain kuivalla liinalla.
 3. Laite on säilytettävä kuivassa huoneessa.
- VAROITUS: Älä käytä puhdistukseen vettä - tämä voi vahingoittaa laitetta.

TEKNISET TIEDOT

Virtalähde: 230V ~ 50Hz
RMS-lähtöteho: 2x 1,5W
Teho: 15W



Kantakaamme huolta ympäristöstä. Pahvipakkauksen pyydämme laittamaan paperikierrätykseen. Polyeteenipussit (PE) tulee laittaa muovien kierrätysastiaan. Loppuun käytetyt laitteet tulee toimittaa asianmukaiseen keräyspisteeseen, koska laitteiden sisältämät vaaralliset aineosat voivat olla ympäristölle vahingollisia. Sähkölaite tulee toimittaa siten, että sen uudelleenkäyttö on estetty. Jos laitteessa on paristo, paristo tulee poistaa ja toimittaa erillisesti keräyspisteeseen.

(SV) SVENSKA

Garantivillkoren är olika om enheten används för kommersiellt syfte.

1. Innan du använder produkten, läs noga och följ alltid följande instruktioner. Tillverkaren ansvarar inte för skador på grund av missbruk.
2. Produkten ska endast användas inomhus. Använd inte produkten för något syfte som inte är kompatibelt med dess tillämpning.
3. Den applicerbara spänningen är 230V, ~ 50Hz. Av säkerhetsskäl är det inte lämpligt att ansluta flera enheter till ett eluttag.
4. Var försiktig när du använder barn runt. Låt inte barnen leka med produkten. Låt inte barn eller personer som inte känner till enheten använda den utan övervakning.
5. VARNING: Denna enhet får användas av barn över 8 år och personer med nedsatt fysisk, sensorisk eller mental förmåga, eller personer utan erfarenhet eller kunskap om enheten, endast under övervakning av en person som är ansvarig för deras säkerhet, eller om de instruerades om säker användning av enheten och är medvetna om farorna i samband med dess användning. Barn ska inte leka med enheten. Rengöring och underhåll av

- enheten bör inte utföras av barn, såvida de inte är över 8 år och dessa aktiviteter utförs under övervakning.
6. Kom alltid ihåg att försiktigt ta ut kontakten från eluttaget och håll uttaget med handen när du är klar med att använda produkten. Dra aldrig i strömkabeln !!!
 7. Lämna aldrig produkten ansluten till strömkällan utan övervakning.
 8. Sätt aldrig i strömkabeln, kontakten eller hela enheten i vattnet. Utsätt aldrig produkten för atmosfäriska förhållanden som direkt solljus eller regn osv. Använd aldrig produkten under fuktiga förhållanden.
 9. Kontrollera regelbundet strömkabelns tillstånd. Om strömkabeln är skadad bör produkten vridas till en professionell servicestation som ska bytas ut för att undvika farliga situationer.
 10. Använd aldrig produkten med en skadad strömkabel eller om den tappades eller skadades på något annat sätt eller om den inte fungerar korrekt. Försök inte reparera den defekta produkten själv eftersom det kan leda till elektriska stötar. Skadad enhet vänder sig alltid till en professionell servicelokal för att reparera den. Alla reparationer kan endast utföras av auktoriserade servicepersonal. Reparationen som gjorts felaktigt kan orsaka farliga situationer för användaren.
 11. Placera aldrig produkten på eller i närheten av de varma eller varma ytorna eller köksapparaterna som elektrisk ugn eller gasbrännare.
 12. Använd aldrig produkten nära brännbara ämnen.
 13. Låt inte sladden hänga över räknarens kant.
 14. Koppla alltid ur stickkontakten efter användning och innan rengöring.
 15. Använd aldrig denna enhet nära vatten, t ex: Under dusch, i badkar eller över diskhon fyllt med... vatten.
 16. Om du använder enheten i badrummet efter användning, ta bort nätkontakten från uttaget, eftersom vattnets närhet utgör en risk, även om enheten är avstängd.
 17. Låt inte enheten eller nätadaptern våta. Om enheten faller i vatten ska du omedelbart ta bort nätkontakten eller nätadaptern från uttaget. Om enheten är påslagen, lägg inte händerna i vattnet. Låt enheten kontrolleras av en behörig elektriker innan du använder den igen.
 18. Rör inte vid enheten eller nätadaptern med våta händer.
 19. Enheten måste stängas av efter varje användning.
 20. För att ge ytterligare skydd rekommenderas det att installera restströmmenhet (RCD) i strömkretsen, med restströmvärde högst 30 mA. Kontakta professionell elektriker i denna fråga.
 21. Om enheten använder en nätadapter ska du inte täcka den, eftersom det kan orsaka en farlig temperaturökning och kan skada enheten. Anslut alltid nätadapterns kabel till enheten och anslut sedan nätadaptern till eluttaget.
 22. För att spara energi, om det inte finns någon ljudsignal från skivspelaren / AUX IN under en period på över 5 minuter, kommer enheten automatiskt att växla till vänteläge.

BESKRIVNING AV ENHETEN

1. Skivspelarkåpa 15. PRESET DOWN-knapp
2. LCD-display 16. PRESET UP-knapp
3. Strömdiod 17. PÅ / AV-omkopplare / volymkontroll
4. Inbyggd högtalare 18. 45 RPM skivadapter
5. FUNCTION-knapp 19. Skivspelare
6. SLEEP / TIMER-knapp 20. Vridbart armlås
7. Hörlurarport 21. Justering av hastigheten på rotationshastigheten
8. SNOOZE-knapp 22. Skivspelare

9. MODE / CLOCK-knapp 23. Nålskydd för skivspelare
10. TUNER SCAN-knapp 24. LINE OUT-uttaget
11. BAND-knapp 25. FM-antennkabel
12. TUNING DOWN-knapp 26. Nätkabel
13. STÄNG UPP-knapp 27. AUTO-STOP-omkopplare
14. AUX-port

INSTÄLLNING AV KLOCKAN

Innan du börjar använda ska du packa upp allt och ta bort alla skyddsmaterial. Ta bort FM-antennkabeln och strömkabeln. Täck inte ventilationshålen, se till att det finns ett gap på några centimeter runt radion, vilket krävs för korrekt ventilation.

1. I vänteläge håller du in MODE / CLOCK-knappen (9) för att ställa in 12H eller 24H klockläge. '12H / 24H' börjar blinka på displayen (2). Använd TUNING DOWN-knappen (12) eller TUNING UP-knappen (13) för att välja antingen 12-timmars- eller 24-timmarsläget och bekräfta genom att trycka på MODE / CLOCK-knappen igen (9). Enheten kommer till timredigeringsläget.
2. Använd knappen TUNING DOWN (12) eller TUNING UP (13) för att ställa in den aktuella timmen och bekräfta genom att trycka på MODE / CLOCK-knappen igen (9). Enheten går in i minutredigering / läge.
3. Använd knappen TUNING DOWN (12) eller TUNING UP (13) för att ställa in aktuell minut och bekräfta genom att trycka på MODE / CLOCK-knappen igen (9).

INSTÄLLNING AV LARMET (RADIO ALARM FUNCTION)

1. I vänteläge håller du in SLEEP / TIMER-knappen (6). Displayen visar en klockikon och '0:00' blinkar.
2. Ställ in önskad alarmtimme och bekräfta genom att trycka på SLEEP / TIMER-knappen (6) med knappen TUNING DOWN (12) eller TUNING UP (13).
3. Ställ in önskad larmminut genom att trycka på knappen TUNING DOWN (12) eller TUNING UP (13) och bekräfta genom att trycka på SLEEP / TIMER-knappen (6). Larmtiden ställs in.
4. Klockikonen informerar om att larmet är inställt. För att stänga av larmet trycker du på SLEEP / TIMER-knappen (6) när enheten är i vänteläge. Klockikonen försvinner.
5. När larmet är aktiverat kan enheten sättas in "snooze" -läge genom att trycka på "SNOOZE" -knappen (8). Enheten stängs sedan av i 10 minuter, varefter larmet återaktiveras.

AUTOMATISK AVSLUTNING FUNKTION

1. När enheten är på, tryck på SLEEP / TIMER-knappen (6) lämpligt antal gånger för att välja den tid efter vilken enheten ska stängas av (90, 80, 70 ... 10 minuter)
2. Ordet 'SLEEP' på skärmen informerar dig om att den automatiska avstängningsfunktionen är aktiverad.
3. När den valda tiden har gått, stängs enheten av och går in i vänteläge.

FUNKTIONSKNAPP (5)

Används för att ändra enhetens driftläge

- PHON (driftläge för skivspelare)
- AUX (driftläge för extern enhet)
- TUNE (AM / FM-radioläge)

LYSSNAR PÅ RADIO

1. Slå på enheten med PÅ / AV-knappen (17) och ställ in radioläget med FUNCTION-knappen (5).
2. Ställ in våglängden på AM eller FM med BAND-knappen (11).
3. Använd TUNING DOWN-knappen (12) eller TUNING UP-knappen (13) för att ställa in önskad radiofrekvens. Om du håller ner knappen i ungefär 2 sekunder söker du automatiskt efter den närmaste frekvensen. När det har hittats kommer sökning att stanna.
4. Tryck på MODE / CLOCK-knappen (9) för att spara radiostationsfrekvensen i minnet. Programnumret börjar blinka.
5. Använd PRESET DOWN-knappen (15) eller PRESET UP-knappen (16) för att välja programnummer där du vill spara radiostationen.
6. Bekräfta det valda programnumret genom att trycka på MODE / CLOCK-knappen (9) igen. Programnumret slutar blinka.
7. Upprepa steg 4-7 för att programmera valda stationer (högst 30 program).
8. Du kan växla mellan sparade program med knappen PRESET DOWN (15) och PRESET UP (16).
9. Du kan ställa in volymen genom att vrida på volymkontrollratten (17).
10. FM-antennen (24) finns på baksidan. Om mottagningen är dålig kan du försöka flytta antennen och hitta en plats där signalen är starkast.

AM-antennen finns i radiomottagaren. Om mottagningen är dålig kan du försöka flytta mottagaren till en annan plats eller vrida den i en annan riktning för att få den starkaste signalen.

11. TUNER SCAN-knappen (10) används för att automatiskt hitta och spara tillgängliga radiostationer.

AVSPELNING AV VINYL-SKIVER

Innan du vrider på skivspelaren första gången, ta bort vridbordets nålskydd (23) och lossa knuten som skyddar den skivspelare som finns bredvid skivspelarens armlås (20).

1. Lossa vridbordets armlås (20) och ställ enheten i PHON-läget.
2. Placera skivan på skivspelaren. Använd vid behov adaptorn (18).
3. Välj plattans rotationshastighet (rotationshastigheten beroende på skivtyp) med omkopplaren (21).
4. Lyft vridbordet med hjälp av spaken (19). Skjut försiktigt armen på banan du vill lyssna på. Sänk nålarmen med spaken (19).
5. För att stoppa uppspelningen av skivan lyfter du vridbordet med hjälp av spaken (19).
6. Efter avslutad uppspelning av skivan lyfter du skivspelaren med hjälp av vridbordsspaken (19). Flytta armen över låset (20) och sänk ner den med spaken (19).
7. För att slå på eller stänga av AUTO-STOP-funktionen använder du AUTO-STOP-omkopplaren (27).

STÄDNING OCH UNDERHÅLL

1. Koppla bort radion från nätverket.
 2. Enheten får endast torkas med en torr trasa.
 3. Enheten ska förvaras i ett torrt rum.
- FÖRSIKTIGHET: Använd inte vatten för rengöring - det kan skada enheten.

TEKNISK DATA

Strömkälla: 230V ~ 50Hz
RMS utgångseffekt: 2x 1,5W
Effekt: 15W



Vi sköter om miljön. Överlämna förpackningar i kartong till pappersavfall. Polyetylensäckar (PE) slängs i avfallsbehållare för plast. Man bör lämna en gammal apparat till en riktig återvinningscentral, eftersom farliga komponenter i apparaten kan orsaka fara till miljön. En elektrisk apparat bör lämnas för att minska förnyad användning av denna. Om apparaten innehåller batterier, bör man ta bort dem och lämna dem separat till återvinningscentraler.

(SK) SLOVENSKÝ

Záručné podmienky sa líšia, ak sa zariadenie používa na komerčné účely.

1. Pred použitím produktu si pozorne prečítajte a dodržiavajte nasledujúce pokyny. Výrobca nezodpovedá za škody spôsobené nesprávnym použitím.
2. Výrobok sa smie používať iba vo vnútri. Nepoužívajte výrobok na žiadny účel, ktorý nie je zlučiteľný s jeho použitím.
3. Aplikovateľné napätie je 230 V, ~ 50 Hz. Z bezpečnostných dôvodov nie je vhodné pripojiť viac zariadení k jednej zásuvke.
4. Pri používaní v okolí detí buďte opatrný. Nedovoľte deťom hrať sa s produktom. Nedovoľte deťom alebo osobám, ktoré nepoznajú zariadenie, aby ho používali bez dozoru.
5. **VÝSTRAHA:** Toto zariadenie môžu používať deti staršie ako 8 rokov a osoby so zníženými fyzickými, zmyslovými alebo mentálnymi schopnosťami alebo osoby, ktoré nemajú skúsenosť alebo znalosť zariadenia, iba pod dohľadom osoby zodpovednej za ich bezpečnosť, alebo ak boli poučení o bezpečnom používaní zariadenia a sú si vedomí nebezpečenstiev spojených s jeho prevádzkou. Deti by sa so zariadením nemali hrať. Čistenie a údržbu prístroja by nemali vykonávať deti, pokiaľ nie sú staršie ako 8 rokov a tieto činnosti sa vykonávajú pod dohľadom.
6. Po dokončení používania produktu nezabudnite jemne vytiahnuť zástrčku zo zásuvky, pričom ju držte rukou. Nikdy neťahajte napájací kábel !!!
7. Produkt nikdy nenechávajte pripojený k zdroju napájania bez dozoru.
8. Napájací kábel, zástrčku alebo celé zariadenie nikdy nedávajte do vody. Výrobok nikdy nevystavujte poveternostným vplyvom, ako je priame slnečné svetlo alebo dážď atď. Nikdy ho nepoužívajte vo vlhkom prostredí.
9. Pravidelne kontrolujte stav napájacieho kábla. Ak je napájací kábel poškodený, výrobok by sa mal vymeniť na profesionálne miesto servisu, aby sa predišlo nebezpečným situáciám.
10. Produkt nikdy nepoužívajte s poškodeným napájacím káblom alebo ak spadol alebo bol poškodený iným spôsobom alebo ak nefunguje správne. Nepokúšajte sa opraviť chybný produkt sami, pretože to môže viesť k úrazu elektrickým prúdom. Poškodené zariadenie sa vždy musí obrátiť na profesionálne servisné miesto, aby ho opravilo. Všetky opravy smie vykonávať iba autorizovaný servisný personál. Oprava, ktorá bola vykonaná nesprávne, môže spôsobiť nebezpečnú situáciu pre používateľa.
11. Výrobok nikdy nekladte na horúce alebo teplé povrchy alebo do kuchynských spotrebičov, ako sú elektrické rúry alebo plynové sporáky, ani do ich blízkosti.
12. Produkt nikdy nepoužívajte v blízkosti horľavých látok.

13. Nenechajte kábel visieť nad okrajom počítačdra.
14. Po použití a pred čistením zariadenie vždy odpojte zo siete.
15. Nikdy nepoužívajte toto zariadenie v blízkosti vody, napríklad: pod sprchou, vo vani alebo nad umývadlom naplneným vodou.
16. Ak používate zariadenie v kúpeľni po použití, vytiahnite sieťovú zástrčku zo zásuvky, pretože blízkosť vody predstavuje riziko, aj keď je zariadenie vypnuté.
17. Nedovoľte, aby zariadenie alebo napájací adaptér navlhčili. Ak zariadenie spadne do vody, okamžite vytiahnite sieťovú zástrčku alebo sieťový adaptér zo zásuvky. Ak je prístroj napájaný, nedávajte mu ruky do vody. Pred opätovným použitím nechajte zariadenie skontrolovať kvalifikovaným elektrikárom.
18. Nedotýkajte sa zariadenia ani sieťového adaptéra mokrými rukami.
19. Zariadenie sa musí po každom použití vypnúť.
20. S cieľom poskytnúť dodatočnú ochranu sa odporúča inštalovať do silového obvodu zariadenie na prúdový chránič (RCD) so zvyškovým prúdovým prúdom nepresahujúcim 30 mA. V tejto veci kontaktujte profesionálneho elektrikára.
21. Ak zariadenie využíva napájací adaptér, nezakrývajte ho, pretože by to mohlo spôsobiť nebezpečný nárast teploty a poškodiť zariadenie. K zariadeniu vždy pripojte kábel sieťového adaptéra a potom ho zapojte do sieťovej zásuvky.
22. Ak po dobu dlhšiu ako 5 minút nie je z gramofónu / AUX IN žiadny zvukový signál, jednotka sa automaticky prepne do pohotovostného režimu.

OPIS ZARIADENIA

1. Kryt otočného taniera 15. Tlačidlo PRESET DOWN
2. LCD displej 16. Tlačidlo PRESET UP
3. Výkonová dióda 17. Prepínač ON / OFF / ovládanie hlasitosti
4. Zabudovaný reproduktorový adaptér 18. 45RPM
5. TLAČIDLO FUNKCIE 19. Páčka otočného taniera
6. Tlačidlo SLEEP / TIMER 20. Uzamknutie ramena otočného taniera
7. Port pre slúchadlá 21. Nastavenie rýchlosti odstredovania dosťičiek
8. Tlačidlo SNOOZE 22. Rameno otočného taniera
9. Tlačidlo MODE / CLOCK 23. Ochranný kryt ihly
10. Tlačidlo TUNER SCAN 24. Konektor LINE OUT
11. Tlačidlo BAND 25. Antény kábel FM
12. Tlačidlo TUNING DOWN 26. Sieťový kábel
13. Tlačidlo TUNING UP 27. Prepínač AUTO-STOP
14. Port AUX

NASTAVENIE HODÍN

Pred prvým použitím všetko rozbalte a odstráňte všetky ochranné materiály. Odviňte antény kábel FM a napájací kábel. Nezakrývajte vetracie otvory, uistite sa, že okolo rádia je medzera niekoľko centimetrov, ktorá je potrebná pre správne vetranie.

1. V pohotovostnom režime stlačte a podržte tlačidlo MODE / CLOCK (9), aby ste nastavili režim hodín 12H alebo 24H. Na displeji (2) začne blikať '12H / 24H'. Použitím tlačidla TUNING DOWN (12) alebo TUNING UP (13) vyberte 12-hodinový alebo 24-hodinový režim a potvrdte opätovným stlačením tlačidla MODE / CLOCK (9). Zariadenie prejde do režimu úprav hodín.
2. Tlačidlami TUNING DOWN (12) alebo TUNING UP (13) nastavte aktuálnu hodinu a potvrdte opätovným stlačením tlačidla MODE / CLOCK (9). Zariadenie vstúpi do režimu úprav / minút.
3. Tlačidlami TUNING DOWN (12) alebo TUNING UP (13) nastavte aktuálnu minútu a potvrdte opätovným stlačením tlačidla MODE / CLOCK (9).

NASTAVENIE ALARMU (FUNKCIA RÁDIOVÉHO ALARMU)

1. V pohotovostnom režime stlačte a podržte tlačidlo SLEEP / TIMER (6). Na displeji sa zobrazí ikona hodín a bude blikať '0:00'.
2. Tlačidlami TUNING DOWN (12) alebo TUNING UP (13) nastavte požadovanú hodinu budíka a potvrdte stlačením tlačidla SLEEP / TIMER (6).
3. Tlačidlami TUNING DOWN (12) alebo TUNING UP (13) nastavte požadovanú minútu budíka a potvrdte stlačením tlačidla SLEEP / TIMER (6). Budík sa nastaví.
4. Ikona hodín informuje, že je nastavený budík. Ak chcete budík vypnúť, stlačte tlačidlo SLEEP / TIMER (6), keď je zariadenie v pohotovostnom režime. Ikona hodín zmizne.
5. Keď je aktivovaný alarm, stlačením tlačidla „SNOOZE“ (8) môžete zariadenie prepnúť do režimu „odloženia“. Zariadenie sa potom na 10 minút vypne, po uplynutí ktorého sa alarm znova aktivuje.

AUTOMATICKÁ FUNKCIA VYPNUTIA

1. Keď je zariadenie zapnuté, stlačte tlačidlo SLEEP / TIMER (6), koľkokrát chcete zvoliť čas, po ktorom sa má prístroj vypnúť (90, 80, 70 ...

10 minút).

2. Slovo „SLEEP“ na displeji vás informuje, že je aktivovaná funkcia automatického vypnutia.
3. Po uplynutí zvoleného času sa zariadenie vypne a prejde do pohotovostného režimu.

TLAČIDLO FUNKCIE (5)

Používa sa na zmenu prevádzkového režimu zariadenia

- PHON (prevádzkový režim otočného taniera)
- AUX (režim prevádzky externého zariadenia)
- TUNE (režim rádia AM / FM)

Počúvanie rádia

1. Zapnite zariadenie pomocou tlačidla ON / OFF (17) a nastavte režim rádia pomocou tlačidla FUNCTION (5).
 2. Pomocou tlačidla BAND (11) nastavte vlnovú dĺžku na AM alebo FM.
 3. Použitím tlačidla TUNING DOWN (12) alebo TUNING UP (13) naladíte požadovanú rozhlasovú frekvenciu. Stlačením a podržaním tlačidla približne na 2 sekundy sa automaticky vyhľadá najbližšia frekvencia. Po nájdení sa vyhľadávanie zastaví.
 4. Ak chcete uložiť frekvenciu rozhlasovej stanice do pamäte, stlačte tlačidlo MODE / CLOCK (9). Číslo programu začne blikať.
 5. Pomocou tlačidiel PRESET DOWN (15) alebo PRESET UP (16) vyberte číslo programu, do ktorého chcete uložiť rozhlasovú stanicu.
 6. Potvrďte zvolené číslo programu opätovným stlačením tlačidla MODE / CLOCK (9). Číslo programu prestane blikať.
 7. Opakovaním krokov 4 - 7 naprogramujte vybrané stanice (maximálne 30 programov).
 8. Medzi uloženými programami môžete prepínať pomocou tlačidiel PRESET DOWN (15) a PRESET UP (16).
 9. Hlasitosť môžete nastaviť otočením ovládača hlasitosti (17).
 10. FM anténa (24) je umiestnená na zadnom paneli. Ak je príjem slabý, skúste posunúť anténu a nájdite miesto, kde je signál najsilnejší.
- Anténa AM je umiestnená vo vnútri prijímača rádia. Ak je príjem slabý, skúste premiestniť prijímač na iné miesto alebo ho otočiť iným smerom, aby ste zachytili najsilnejší signál.

11. Tlačidlo TUNER SCAN (10) sa používa na automatické vyhľadávanie a ukladanie dostupných rozhlasových staníc.

PREHRÁVANIE VINYLÓVÝCH DISKOV

Pred prvým použitím otočného taniera odstráňte ochranný kryt ihly otočného taniera (23) a uvoľnite uzol chrániaci rameno otočného taniera, ktoré sa nachádza vedľa zámku ramena otočného taniera (20).

1. Uvoľnite aretáciu ramena točne (20) a prepnite zariadenie do režimu PHON.
2. Disk vložte na platňu otočného taniera. V prípade potreby použite adaptér (18).
3. Pomocou prepínača (21) vyberte rýchlosť otáčania taniera (rýchlosť otáčania v závislosti od typu disku).
4. Zdvihnute rameno točne pomocou páky (19). Jemne posuňte ruku na skladbu, ktorú chcete počúvať. Rameno ihly spustíte pomocou páky (19).
5. Na zastavenie prehrávania disku zdvihnete rameno točne pomocou páky (19).
6. Po dokončení prehrávania disku zdvihnete rameno točne pomocou páky točne (19). Rameno posuňte cez zámok (20) a pomocou páky (19) ho spustíte.
7. Na zapnutie alebo vypnutie funkcie AUTO-STOP použite spínač AUTO-STOP (27).

ČISTENIE A ÚDRŽBA

1. Odpojte rádio zo siete.
2. Prístroj možno utierať iba suchou handričkou.
3. Zariadenie by sa malo uchovávať v suchej miestnosti.

UPOZORNENIE: Na čistenie nepoužívajte vodu - mohlo by to poškodiť zariadenie.

TECHNICKÉ DÁTA

Zdroj energie: 230 V ~ 50 Hz

Výstupný výkon RMS: 2x 1,5 W

Výkon: 15W



Starostlivosť o životné prostredie. Kartónový obal odovzdajte do zberných surovín. Polyetylénové vrecká (PE) vyhodte do kontajnera na plast. Spotrebený spotrebič odovzdajte na príslušný zberný dvor, nebezpečné látky spotrebiča môžu predstavovať riziko pre životné prostredie. Elektrosprebič odstráňte tak, aby nedochádzalo j jeho ďalšiemu použitiu. Ak sa v spotrebiči nachádzajú batérie, vyberte ich a odovzdajte ich na zberné miesto osobitne. Spotrebič nevyhadzujte do kontajnera na komunálny odpad!

(IT) ITALIANO

Le condizioni di garanzia sono diverse se il dispositivo viene utilizzato a fini commerciali.

1. Prima di utilizzare il prodotto, leggere attentamente e attenersi sempre alle seguenti istruzioni. Il produttore non è responsabile per eventuali danni causati da uso improprio.
2. Il prodotto deve essere utilizzato solo in ambienti chiusi. Non utilizzare il prodotto per scopi non compatibili con la sua applicazione.
3. La tensione applicabile è 230V, ~ 50Hz. Per motivi di sicurezza non è appropriato collegare più dispositivi a una presa di corrente.
4. Si prega di essere cauti quando si utilizza intorno ai bambini. Non permettere ai bambini di giocare con il prodotto. Non consentire a bambini o persone che non conoscono il

dispositivo di utilizzarlo senza supervisione.

5. **AVVERTENZA:** questo dispositivo può essere utilizzato da bambini di età superiore a 8 anni e persone con ridotte capacità fisiche, sensoriali o mentali o persone senza esperienza o conoscenza del dispositivo, solo sotto la supervisione di una persona responsabile della loro sicurezza, oppure se sono stati istruiti sull'uso sicuro del dispositivo e sono consapevoli dei pericoli associati al suo funzionamento. I bambini non devono giocare con il dispositivo. La pulizia e la manutenzione del dispositivo non devono essere eseguite da bambini, a meno che non abbiano più di 8 anni e queste attività siano svolte sotto controllo.
6. Dopo aver finito di utilizzare il prodotto, ricordarsi sempre di rimuovere delicatamente la spina dalla presa di corrente tenendo la presa con la mano. Non tirare mai il cavo di alimentazione !!!
7. Non lasciare mai il prodotto collegato alla fonte di alimentazione senza supervisione.
8. Non immergere mai il cavo di alimentazione, la spina o l'intero dispositivo nell'acqua. Non esporre mai il prodotto a condizioni atmosferiche come luce solare diretta o pioggia, ecc. Non utilizzare mai il prodotto in condizioni umide.
9. Controllare periodicamente le condizioni del cavo di alimentazione. Se il cavo di alimentazione è danneggiato, il prodotto deve essere spostato in un luogo di assistenza professionale da sostituire per evitare situazioni pericolose.
10. Non utilizzare mai il prodotto con un cavo di alimentazione danneggiato o se è stato fatto cadere o danneggiato in altro modo o se non funziona correttamente. Non tentare di riparare da soli il prodotto difettoso perché può causare scosse elettriche. Il dispositivo danneggiato si rivolge sempre a un centro di assistenza professionale per ripararlo. Tutte le riparazioni possono essere eseguite solo da personale di assistenza autorizzato. La riparazione eseguita in modo errato può causare situazioni pericolose per l'utente.
11. Non mettere mai il prodotto sopra o vicino a superfici calde o calde o agli elettrodomestici della cucina come il forno elettrico o il bruciatore a gas.
12. Non utilizzare mai il prodotto vicino a combustibili.
13. Non lasciare che il cavo penda dal bordo del contatore.
14. Scollegare sempre il dispositivo dopo l'uso e prima della pulizia.
15. Non utilizzare mai questo dispositivo vicino all'acqua, ad es. : sotto la doccia, nella vasca da bagno o sopra il lavandino pieno d'acqua.
16. Se si utilizza il dispositivo in bagno dopo l'uso, rimuovere la spina di alimentazione dalla presa, poiché la vicinanza dell'acqua presenta rischi, anche se il dispositivo è spento.
17. Non consentire al dispositivo o all'alimentatore di bagnarsi. Se il dispositivo cade in acqua, rimuovere immediatamente la spina o l'alimentatore dalla presa. Se il dispositivo è alimentato, non mettere le mani in acqua. Far controllare il dispositivo da un elettricista qualificato prima di riutilizzarlo.
18. Non toccare il dispositivo o l'alimentatore con le mani bagnate.
19. Il dispositivo deve essere spento dopo ogni utilizzo.
20. Al fine di fornire una protezione aggiuntiva, si consiglia di installare un dispositivo di corrente residua (RCD) nel circuito di potenza, con corrente residua non superiore a 30 mA. Contatta elettricista professionista in questa materia.
21. Se il dispositivo utilizza un adattatore di alimentazione, non coprirlo, poiché ciò può causare un pericoloso aumento della temperatura e può danneggiare il dispositivo. Collegare sempre il cavo dell'adattatore di corrente al dispositivo, quindi collegare

l'adattatore di corrente alla presa di corrente.

22. Per risparmiare energia, se non viene emesso alcun segnale audio dal giradischi / AUX IN per un periodo superiore a 5 minuti, l'unità passa automaticamente alla modalità Standby.

DESCRIZIONE DEL DISPOSITIVO

1. Coperchio del piatto rotante 15. Tasto PRESET DOWN
2. Display LCD 16. Pulsante PRESET UP
3. Diodo di potenza 17. Interruttore ON / OFF / controllo volume
4. Altoparlante incorporato 18. Adattatore disco da 45 giri
5. Pulsante FUNCTION 19. Leva del giradischi
6. Tasto SLEEP / TIMER 20. Blocco del braccio della piattaforma girevole
7. Porta cuffie 21. Regolazione della velocità di rotazione della piastra
8. Tasto SNOOZE 22. Braccio girevole
9. Pulsante MODE / CLOCK 23. Protezione dell'ago del giradischi
10. Tasto TUNER SCAN 24. Presa LINE OUT
11. Tasto BAND 25. Cavo antenna FM
12. Tasto TUNING DOWN 26. Cavo di alimentazione
13. Tasto TUNING UP 27. Interruttore AUTO-STOP
14. porta AUX

IMPOSTAZIONE DELL'OROLOGIO

Prima del primo utilizzo, disimballare tutto e rimuovere tutti i materiali protettivi. Svolgi il cavo dell'antenna FM e il cavo di alimentazione. Non coprire i fori di ventilazione, assicurarsi che vi sia uno spazio di alcuni centimetri attorno alla radio, necessario per una corretta ventilazione.

1. In modalità standby, tenere premuto il pulsante MODE / CLOCK (9) per impostare la modalità orologio 12H o 24H. '12H / 24H' inizierà a lampeggiare sul display (2). Usando il pulsante TUNING DOWN (12) o TUNING UP (13) selezionare la modalità 12 ore o 24 ore e confermare premendo nuovamente il pulsante MODE / CLOCK (9). Il dispositivo entrerà nella modalità di modifica dell'ora.
2. Usando il pulsante TUNING DOWN (12) o TUNING UP (13) impostare l'ora corrente e confermare premendo nuovamente il pulsante MODE / CLOCK (9). Il dispositivo entrerà nella modalità / modifica dei minuti.
3. Utilizzando il pulsante TUNING DOWN (12) o TUNING UP (13) impostare il minuto corrente e confermare premendo nuovamente il pulsante MODE / CLOCK (9).

IMPOSTAZIONE DELL'ALLARME (FUNZIONE ALLARME RADIO)

1. In modalità standby, tenere premuto il tasto SLEEP / TIMER (6). Il display mostrerà l'icona di un orologio e '0:00' lampeggerà.
2. Usando il tasto TUNING DOWN (12) o il tasto TUNING UP (13) impostare l'ora della sveglia desiderata e confermare premendo il tasto SLEEP / TIMER (6).
3. Utilizzando il pulsante TUNING DOWN (12) o TUNING UP (13) impostare il minuto della sveglia desiderato e confermare premendo il pulsante SLEEP / TIMER (6). L'ora della sveglia verrà impostata.
4. L'icona dell'orologio informa che la sveglia è impostata. Per disattivare la sveglia, premere il tasto SLEEP / TIMER (6) quando il dispositivo è in modalità standby. L'icona dell'orologio scompare.
5. Quando la sveglia è attivata, il dispositivo può essere messo in modalità "snooze" premendo il pulsante "SNOOZE" (8). Il dispositivo si spegnerà quindi per 10 minuti, dopodiché l'allarme si riattiverà.

FUNZIONE DI SPEGNIMENTO AUTOMATICO

1. Quando il dispositivo è acceso, premere il tasto SLEEP / TIMER (6) il numero appropriato di volte per selezionare il tempo dopo il quale il dispositivo deve essere spento (90, 80, 70 ... 10 minuti)
2. La parola 'SLEEP' sul display informa che la funzione di spegnimento automatico è attivata.
3. Trascorso il tempo selezionato, il dispositivo si spegnerà e entrerà in modalità standby.

PULSANTE FUNZIONE (5)

Utilizzato per modificare la modalità operativa del dispositivo

- PHON (modalità operativa giradischi)
- AUX (modalità operativa dispositivo esterno)
- TUNE (modalità radio AM / FM)

ASCOLTANDO LA RADIO

1. Accendere il dispositivo utilizzando il pulsante ON / OFF (17) e impostare la modalità radio utilizzando il pulsante FUNCTION (5).
2. Usando il pulsante BAND (11) impostare la lunghezza d'onda su AM o FM.
3. Utilizzando il pulsante TUNING DOWN (12) o il pulsante TUNING UP (13), sintonizzarsi sulla frequenza radio desiderata. Tenendo premuto il pulsante per circa 2 secondi, si cercherà automaticamente la frequenza più vicina. Dopo aver trovato la ricerca si fermerà.
4. Per salvare la frequenza della stazione radio in memoria premere il pulsante MODE / CLOCK (9). Il numero del programma inizierà a lampeggiare.
5. Usando il tasto PRESET DOWN (15) o PRESET UP (16) selezionare il numero del programma in cui si desidera salvare la stazione radio.
6. Confermare il numero di programma selezionato premendo nuovamente il pulsante MODE / CLOCK (9). Il numero del programma smetterà di lampeggiare.
7. Ripetere i passaggi da 4 a 7 per programmare le stazioni selezionate (massimo 30 programmi).

8. È possibile alternare tra i programmi salvati utilizzando il pulsante PRESET DOWN (15) e PRESET UP (16).
 9. È possibile impostare il volume ruotando la manopola di controllo del volume (17).
 10. L'antenna FM (24) si trova sul pannello posteriore. Se la ricezione è scarsa, provare a spostare l'antenna e trovare un punto in cui il segnale è più forte.
- L'antenna AM si trova all'interno del ricevitore radio. Se la ricezione è scarsa, provare a spostare il ricevitore in un posto diverso o ruotarlo in un'altra direzione per catturare il segnale più forte.
11. Il pulsante TUNER SCAN (10) viene utilizzato per trovare e salvare automaticamente le stazioni radio disponibili.
- RIPRODUZIONE DI DISCHI IN VINILE**
- Prima del primo utilizzo del giradischi, rimuovere la protezione dell'ago del giradischi (23) e sciogliere il nodo che protegge il braccio del giradischi che si trova accanto al blocco del braccio del giradischi (20).
1. Rilasciare il blocco del braccio del piatto rotante (20) e impostare il dispositivo in modalità PHON.
 2. Collocare il disco sulla piastra del giradischi. Se necessario, utilizzare l'adattatore (18).
 3. Selezionare la velocità di rotazione della piastra (la velocità di rotazione in base al tipo di disco) utilizzando l'interruttore (21).
 4. Sollevare il braccio del giradischi utilizzando la leva (19). Fai scorrere delicatamente il braccio sulla traccia che desideri ascoltare. Abbassare il braccio dell'ago usando la leva (19).
 5. Per interrompere la riproduzione del disco, sollevare il braccio del giradischi utilizzando la leva (19).
 6. Al termine della riproduzione del disco, sollevare il braccio del giradischi utilizzando la leva del giradischi (19). Spostare il braccio sopra il blocco (20) e abbassarlo utilizzando la leva (19).
 7. Per attivare o disattivare la funzione AUTO-STOP, utilizzare l'interruttore AUTO-STOP (27).

PULIZIA E MANUTENZIONE

1. Scollegare la radio dalla rete.
 2. Il dispositivo può essere pulito solo con un panno asciutto.
 3. Il dispositivo deve essere conservato in una stanza asciutta.
- ATTENZIONE:** non utilizzare acqua per la pulizia, ciò potrebbe danneggiare il dispositivo.

DATI TECNICI

Fonte di alimentazione: 230 V ~ 50 Hz

Potenza in uscita RMS: 2x 1,5 W.

Potenza: 15W

Prendersi cura dell'ambiente



Gli imballi di cartone devono essere smaltiti nel contenitore per la carta. I sacchetti di polietilene (PE) vanno gettati nel contenitore per la plastica. L'apparecchio usato deve essere rottamato presso un centro di raccolta autorizzato, poiché contiene elementi pericolosi che potrebbero costituire una minaccia per l'ambiente. I dispositivi elettrici devono essere resi al fine di evitare il loro riutilizzo. Se il dispositivo contiene una batteria, deve essere rimossa e smaltita separatamente in un punto di raccolta.

Non gettare l'apparecchio nei contenitori dei rifiuti urbani!

(SR) СРПСКИ

Услови гаранције су различити, ако се уређај користи у комерцијалне сврхе.

1. Пре употребе производа пажљиво прочитајте и увек се придржавајте следећих упутстава. Произвођач није одговоран за било какву штету насталу због злоупотребе.
2. Производ се користи само у затвореном простору. Немојте користити производ за било коју сврху која није компатибилна са њеном примјеном.
3. Напон напајања је 230В, ~ 50Хз. Из сигурносних разлога није прикладно повезати више уређаја на једну утичницу.
4. Будите пажљиви када користите дјецу. Не дозволите деци да се играју са производом. Не дозволите деци или особама које не познају уређај да је користе без надзора.
5. **УПОЗОРЕЊЕ:** Овај уређај могу користити дјеца старија од 8 година и особе са смањеним физичким, осјетилним или менталним способностима, или особе без искуства или знања о уређају, само под надзором особе одговорне за њихову сигурност, или ако су добили упутства о безбедном коришћењу уређаја и ако су свесни опасности у вези са његовим радом. Деца не би требало да се играју са уређајем. Чишћење и одржавање уређаја не би требало да врше деца, осим ако су старија од 8 година и ове активности се спроводе под надзором.
6. Када завршите са коришћењем производа, увек запамтите да пажљиво извадите утикач из утичнице која држи утичницу руком. Никада не вуците кабл за напајање !!!

7. Никада не остављајте производ прикључен на извор напајања без надзора.
8. Никада не стављајте кабл за напајање, утикач или читав уређај у воду. Никада не излажите производ атмосферским условима као што су директна сунчева светлост или киша итд. Никада немојте користити производ у влажним условима.
9. Периодично проверавајте стање кабла за напајање. Ако је кабл за напајање оштећен, производ треба да се окрене на професионалну сервисну локацију која ће се заменити како би се избегле опасне ситуације.
10. Никад немојте користити производ са оштећеним каблом за напајање или ако је испуштен или оштећен на неки други начин или ако не ради исправно. Не покушавајте сами поправити оштећени производ јер то може довести до електричног удара. Оштећени уређај се увијек окреће на професионалну сервисну локацију како би се поправио. Све поправке могу обавити само овлашћени сервисери. Неправилно извршена поправка може проузроковати опасне ситуације за корисника.
11. Никада не стављајте производ на вруће или топле површине или у кухињске уређаје као што је електрична пећница или плински пламеник.
12. Никад немојте користити производ близу запаљивих материја.
13. Не дозволите да кабл виси преко ивице пулта.
14. Увек ископчајте уређај након употребе и пре чишћења.
15. Никада немојте користити овај уређај у близини воде, нпр .: под тушем, у кади или изнад судопера напуњеног водом.
16. Ако користите уређај у купатилу након употребе, извуците утикач из утичнице, јер близина воде представља ризик, чак и ако је уређај искључен.
17. Не дозволите да уређај или струјни адаптер буду влажни. Ако уређај падне у воду, одмах извадите утикач или адаптер за напајање из утичнице. Ако се уређај напаја, не стављајте руке у воду. Уређај мора проверити квалификовани електричар пре поновног коришћења.
18. Не додирујте уређај или струјни адаптер мокрым рукама.
19. Уређај се мора искључити након сваке употребе.
20. Да би се осигурала додатна заштита, препоручује се уградити уређај за задржавање струје (РЦД) у струјни круг, са преосталом струјом не већом од 30 мА. Обратите се професионалном електричару по овом питању.
21. Ако уређај користи адаптер за напајање, немојте га прекривати, јер то може изазвати опасан пораст температуре и може оштетити уређај. Увек прикључите кабл адаптера за напајање на уређај, а затим прикључите адаптер за напајање у утичницу за напајање.
22. Да бисте уштедели енергију, ако нема звучног сигнала са грамофона / АУКС ИН током периода од преко 5 минута, уређај ће се аутоматски пребацити у стање приправности.

ОПИС УРЕЂАЈА

1. Поклопац грамофона 15. Дугме ПРЕСЕТ ДОВН
2. ЛЦД екран 16. ПРЕСЕТ УП дугме
3. Повер диода 17. ОН / ОФ прекидач / контрола јачине звука
4. Уграђени звучник 18. 45РГМ диск адаптер
5. Дугме ФУНКЦИОН 19. Полуга за окретање
6. Дугме СЛЕЕП / ТИМЕР 20. Окретање ручице
7. Прикључак за слушалице 21. Подешавање брзине центрифуге плоче
8. Дугме СНООЗЕ 22. Рука грамофона

9. Дугме МОДЕ / ЦЛОЦК 23. Заштита игле са окретном платформом
10. ТУНЕР СЦАН тастер 24. ЛИНЕ ОУТ прикључак
11. БАНД тастер 25. ФМ антенски кабл
12. ТУНИНГ ДОВН дугме 26. Кабл за напајање
13. ТУНИНГ УП тастер 27. АУТО-СТОП прекидач
14. АУКС порт

СЕТТИНГ ТХЕ ЦЛОЦК

Пре прве употребе, распакирајте све и уклоните све заштитне материјале. Одвијте кабл ФМ антене и кабл за напајање. Немојте покривати вентилационе отворе, пазите да постоји размак од неколико центиметара око радија, који је потребан за правилну вентилацију.

1. У стандби моду, притисните и држите типку МОДЕ / ЦЛОЦК (9) за подешавање 12Х или 24Х сата. '12Х / 24Х' ће почети да трепери на дисплеју (2). Коришћењем тастера ТУНИНГ ДОВН (12) или ТУНИНГ УП (13) изаберите 12-часовни или 24-часовни режим и потврдите поново притиском на дугме МОДЕ / ЦЛОЦК (9). Уређај ће ући у режим за уређивање сата.
2. Помоћу тастера ТУНИНГ ДОВН (12) или ТУНИНГ УП (13) подесите тренутни сат и поново потврдите притиском на дугме МОДЕ / ЦЛОЦК (9). Уређај ће ући у минутно уређивање / режим.
3. Помоћу тастера ТУНИНГ ДОВН (12) или ТУНИНГ УП (13) подесите тренутни минут и потврдите поново притиском на дугме МОДЕ / ЦЛОЦК (9).

ПОДЕШАВАЊЕ АЛАРМА (РАДИО АЛАРМНА ФУНКЦИЈА)

1. У стању приправности притисните и држите типку СЛЕЕП / ТИМЕР (6). На дисплеју ће се приказати икона сата, а '0:00' ће трепати.
2. Помоћу тастера ТУНИНГ ДОВН (12) или ТУНИНГ УП (13) подесите жељени сат аларма и потврдите притиском на тастер СЛЕЕП / ТИМЕР (6).
3. Помоћу тастера ТУНИНГ ДОВН (12) или ТУНИНГ УП (13) подесите жељену минут аларма и потврдите притиском на тастер СЛЕЕП / ТИМЕР (6). Време аларма ће бити подешено.
4. Икона сата обавештава да је аларм подешен. Да бисте искључили аларм, притисните дугме СЛЕЕП / ТИМЕР (6) када је уређај у режиму мировања. Икона сата ће нестати.
5. Када се аларм активира, уређај се може пребацити у режим „одгоде“ притиском на дугме „СНООЗЕ“ (8). Уређај ће се затим искључити на 10 минута, након чега ће се аларм поново активирати.

АУТОМАТСКА ФУНКЦИЈА ИСКЉУЧИВАЊА

1. Када је уређај укључен, притисните дугме СЛЕЕП / ТИМЕР (6) одговарајући број пута да бисте изабрали време после којег ће се уређај искључити (90, 80, 70 ... 10 минута)
2. Реч 'СЛЕЕП' на екрану вас обавештава да је функција аутоматског искључивања активирана.
3. Након истека одабраног времена уређај ће се искључити и ући у стање приправности.

ТИПКА ФУНКЦИЈЕ (5)

Користи се за промену режима рада уређаја

- ПХОН (режим рада грамофона)
- АУКС (режим рада екстерног уређаја)
- ТУНЕ (АМ / ФМ радио мод)

СЛУШАТЕ РАДИО

1. Окрените уређај помоћу дугмета ОН / ОФФ (17) и подесите режим радија помоћу дугмета ФУНКЦИОН (5).
 2. Помоћу дугмета БАНД (11) подесите таласну дужину на АМ или ФМ.
 3. Помоћу тастера ТУНИНГ ДОВН (12) или ТУНИНГ УП (13) подесите жељену радио фреквенцију. Притиском и држањем дугмета око 2 секунде аутоматски се тражи најближа фреквенција. Након што се пронађе, претраживање ће се зауставити.
 4. Да бисте меморисали фреквенцију радио станице у меморију, притисните дугме МОДЕ / ЦЛОЦК (9). Број програма ће почети да трепери.
 5. Помоћу дугмета ПРЕСЕТ ДОВН (15) или ПРЕСЕТ УП (16) изаберите број програма у којем желите да сачувате радио станицу.
 6. Потврдите изабрани број програма тако што ћете поново притиснути дугме МОДЕ / ЦЛОЦК (9). Број програма ће престати да трепери.
 7. Поновите кораке 4-7 за програмирање изабраних станица (највише 30 програма).
 8. Можете се пребацивати између сачуваних програма помоћу дугмета ПРЕСЕТ ДОВН (15) и ПРЕСЕТ УП (16).
 9. Можете подесити јачину звука окретањем дугмета за контролу јачине звука (17).
 10. ФМ антена (24) се налази на задњем панелу. Ако је пријем слаб, покушајте да померите антену и пронађите место где је сигнал најјачи.
- АМ антена се налази унутар радио пријемника. Ако је пријем слаб, покушајте да померите пријемник на друго место или га окренете у другом правцу да бисте ухватили најјачи сигнал.
11. ТУНЕР СЦАН тастер (10) се користи за аутоматско проналажење и чување доступних радио станица.

ПЛАИБАЦК ОФ ВИНИЛ ДИСЦ

Пре прве употребе окретног тањира, скините штитник игле (23) и одвежите чвор који штити окретну ручку која се налази поред окретне ручице (20).

1. Ослободите окретну ручицу (20) и поставите уређај у ПХОН мод.
2. Поставите диск на плочу окретне плоче. Ако је потребно, користите адаптер (18).
3. Помоћу прекидача (21) одаберите брзину окретања плоче (брзину ротације овисно о врсти диска).
4. Подигните окретну ручицу помоћу ручице (19). Пажљиво гурните руку на стазу коју желите да слушате. Спустите ручицу игле

помоћу ручице (19).

5. Да бисте зауставили репродукцију диска, подигните ручицу окретне плоче помоћу ручице (19).
6. Након завршетка репродукције диска подигните ручицу окретне плоче помоћу ручице окретне плоче (19). Померите ручицу преко браве (20) и спустите је помоћу ручице (19).
7. За укључивање или искључивање функције АУТО-СТОП користите прекидач АУТО-СТОП (27).

ЧИШЋЕЊЕ И ОДРЖАВАЊЕ

1. Искључите радио са мреже.
 2. Уређај се може обрисати само сувом крпом.
 3. Уређај треба чувати у сувом простору.
- ОПРЕЗ: Немојте користити воду за чишћење - то може оштетити уређај.

ТЕХНИЧКИ ПОДАЦИ

Напајање: 230В ~ 50Хз
PMS излазна снага: 2к 1.5В
Снага: 15В



За заштиту животне средине: молимо вас да одвојите картонске кутије и пластичне кесе и одложите их у одговарајуће канте за смеће. Коришћени уређај треба да буде испоручен на наменске сакупљане тачке због оштрих компоненти, што може утицати на животну средину. Немојте одлагати овај уређај у заједничку корпу за отпатке.

(DK) DANSKI

Garantibetingelserne er forskellige, hvis enheden bruges til kommercielt formål.

1. Før du bruger produktet, skal du læse omhyggeligt og altid overholde de følgende instruktioner. Producenten er ikke ansvarlig for skader på grund af misbrug.
2. Produktet må kun bruges indendørs. Brug ikke produktet til noget formål, der ikke er kompatibelt med dets anvendelse.
3. Den anvendelige spænding er 230V, ~ 50Hz. Af sikkerhedsmæssige årsager er det ikke passende at tilslutte flere enheder til en stikkontakt.
4. Vær forsigtig, når du bruger omkring børn. Lad ikke børnene lege med produktet. Lad ikke børn eller personer, der ikke kender enheden, bruge den uden opsyn.
5. ADVARSEL: Denne enhed må kun bruges af børn over 8 år og personer med nedsatte fysiske, sensoriske eller mentale evner eller personer uden erfaring eller viden om enheden, kun under opsyn af en person, der er ansvarlig for deres sikkerhed, eller hvis de blev instrueret om sikker brug af enheden og er opmærksomme på farerne forbundet med dets drift. Børn bør ikke lege med enheden. Rengøring og vedligeholdelse af enheden bør ikke udføres af børn, medmindre de er over 8 år, og disse aktiviteter udføres under opsyn.
6. Når du er færdig med at bruge produktet, skal du altid huske at fjerne stikket forsigtigt fra stikkontakten, der holder stikkontakten med din hånd. Træk aldrig i strømkablet !!!
7. Lad aldrig produktet være tilsluttet strømkilden uden kontrol.
8. Sæt aldrig strømkablet, stikket eller hele enheden i vandet. Udsæt aldrig produktet for de atmosfæriske forhold som direkte sollys eller regn osv. Brug aldrig produktet under fugtige forhold.
9. Kontroller periodisk strømkablets tilstand. Hvis strømkablet er beskadiget, skal produktet drejes til et professionelt servicested, der skal udskiftes for at undgå farlige situationer.
10. Brug aldrig produktet med et beskadiget strømkabel, eller hvis det blev tabt eller beskadiget på anden måde, eller hvis det ikke fungerer korrekt. Forsøg ikke at reparere det defekte produkt selv, da det kan føre til elektrisk stød. Beskadiget enhed henvender

sig altid til et professionelt servicested for at reparere det. Alle reparationer kan kun udføres af autoriseret servicepersonale. Reparationen, der blev foretaget forkert, kan forårsage farlige situationer for brugeren.

11. Anbring aldrig produktet på eller tæt på de varme eller varme overflader eller køkkenapparater som den elektriske ovn eller gasbrænder.
12. Brug aldrig produktet tæt på brændbart stof.
13. Lad ikke ledningen hænge over kanten af tælleren.
14. Frakobl altid enheden efter brug og før rengøring.
15. Brug aldrig denne enhed tæt på vand, f.eks. : Under bruser, i badekar eller over vasken fyldt med vand.
16. Hvis du bruger enheden i badeværelset efter brug, skal du tage stikket ud af stikkontakten, fordi vandets nærhed udgør en risiko, selvom enheden er slukket.
17. Lad ikke enheden eller strømadapteren våde. Hvis enheden falder i vand, skal du straks fjerne stikket eller strømadapteren fra stikkontakten. Hvis enheden er tændt, skal du ikke lægge hænderne i vandet. Lad enheden kontrollere af den kvalificerede elektriker, før den bruges igen.
18. Rør ikke ved enheden eller strømadapteren med våde hænder.
19. Enheden skal slukkes efter enhver brug.
20. For at yde yderligere beskyttelse anbefales det at installere reststrømsenhed (RCD) i strømkredsløbet, med reststrømmen ikke over 30 mA. Kontakt professionel elektriker i denne sag.
21. Hvis enheden bruger en strømadapter, skal du ikke dække den, da dette kan forårsage en farlig temperaturstigning og kan beskadige enheden. Tilslut altid strømadapterkablet til enheden, og tilslut derefter strømadapteren til stikkontakten.
22. For at spare energi, hvis der ikke er noget lydsignal fra pladespiller / AUX IN i en periode på over 5 minutter, skifter enheden automatisk til standbytilstand.

ОПИС УРЕЂАЈА

1. Поклопац грамофона 15. Дугме ПРЕСЕТ ДОВН
2. ЛЦД екран 16. ПРЕСЕТ УП дугме
3. Повер диода 17. ОН / ОФФ прекидач / контрола јачине звука
4. Уграђени звучник 18. 45РРМ диск адаптер
5. Дугме ФУНКЦИОН 19. Полуга за окретање
6. Дугме СЛЕЕП / ТИМЕР 20. Окретање ручице
7. Прикључак за слушалице 21. Подешавање брзине центрифуге плоче
8. Дугме СНООЗЕ 22. Рука грамофона
9. Дугме МОДЕ / ЦЛОЦК 23. Заштита игле са окретном платформом
10. ТУНЕР СЦАН тастер 24. ЛИНЕ ОУТ прикључак
11. БАНД тастер 25. ФМ антенски кабл
12. ТУНИНГ ДОВН дугме 26. Кабл за напајање
13. ТУНИНГ УП тастер 27. АУТО-СТОП прекидач
14. АУКС порт

СЕТТИНГ ТХЕ ЦЛОЦК

Пре прве употребе, распакирајте све и уклоните све заштитне материјале. Одвијте кабл ФМ антене и кабл за напајање. Немојте покривати вентилационе отворе, пазите да постоји размак од неколико центиметара око радија, који је потребан за правилну вентилацију.

1. У стандби моду, притисните и држите типку МОДЕ / ЦЛОЦК (9) за подешавање 12Х или 24Х сата. '12Х / 24Х' ће почети да трепери на дисплеју (2). Коришћењем тастера ТУНИНГ ДОВН (12) или ТУНИНГ УП (13) изаберите 12-часовни или 24-часовни режим и потврдите поново притиском на дугме МОДЕ / ЦЛОЦК (9). Уређај ће ући у режим за уређивање сата.
2. Помоћу тастера ТУНИНГ ДОВН (12) или ТУНИНГ УП (13) подесите тренутни сат и поново потврдите притиском на дугме МОДЕ / ЦЛОЦК (9). Уређај ће ући у минутно уређивање / режим.
3. Помоћу тастера ТУНИНГ ДОВН (12) или ТУНИНГ УП (13) подесите тренутни минут и потврдите поново притиском на дугме МОДЕ / ЦЛОЦК (9).

ПОДЕШАВАЊЕ АЛАРМА (РАДИО АЛАРМНА ФУНКЦИЈА)

1. У стању приправности притисните и држите типку СЛЕЕП / ТИМЕР (6). На дисплеју ће се приказати икона сата, а '0:00' ће трепати.
2. Помоћу тастера ТУНИНГ ДОВН (12) или ТУНИНГ УП (13) подесите жељени сат аларма и потврдите притиском на тастер СЛЕЕП / ТИМЕР (6).
3. Помоћу тастера ТУНИНГ ДОВН (12) или ТУНИНГ УП (13) подесите жељену минути аларма и потврдите притиском на тастер СЛЕЕП / ТИМЕР (6). Време аларма ће бити подешено.
4. Икона сата обавештава да је аларм подешен. Да бисте искључили аларм, притисните дугме СЛЕЕП / ТИМЕР (6) када је уређај у режиму мировања. Икона сата ће нестати.
5. Када се аларм активира, уређај се може пребацити у режим „одгоде“ притиском на дугме „СНООЗЕ“ (8). Уређај ће се затим искључити на 10 минута, након чега ће се аларм поново активирати.

АУТОМАТСКА ФУНКЦИЈА ИСКЉУЧИВАЊА

1. Када је уређај укључен, притисните дугме СЛЕЕП / ТИМЕР (6) одговарајући број пута да бисте изабрали време после којег ће се уређај искључити (90, 80, 70 ... 10 минута)
2. Реч 'СЛЕЕП' на екрану вас обавештава да је функција аутоматског искључивања активирана.
3. Након истека одабраног времена уређај ће се искључити и ући у стање приправности.

ТИПКА ФУНКЦИЈЕ (5)

Користи се за промену режима рада уређаја

- ПХОН (режим рада грамофона)
- АУКС (режим рада екстерног уређаја)
- ТУНЕ (АМ / ФМ радио мод)

СЛУШАТЕ РАДИО

1. Окрените уређај помоћу дугмета ОН / ОФФ (17) и подесите режим радија помоћу дугмета ФУНКЦИОН (5).
 2. Помоћу дугмета БАНД (11) подесите таласну дужину на АМ или ФМ.
 3. Помоћу тастера ТУНИНГ ДОВН (12) или ТУНИНГ УП (13) подесите жељену радио фреквенцију. Притиском и држањем дугмета око 2 секунде аутоматски се тражи најближа фреквенција. Након што се пронађе, претраживање ће се зауставити.
 4. Да бисте меморисали фреквенцију радио станице у меморију, притисните дугме МОДЕ / ЦЛОЦК (9). Број програма ће почети да трепери.
 5. Помоћу дугмета ПРЕСЕТ ДОВН (15) или ПРЕСЕТ УП (16) изаберите број програма у којем желите да сачувате радио станицу.
 6. Потврдите изабрани број програма тако што ћете поново притиснути дугме МОДЕ / ЦЛОЦК (9). Број програма ће престати да трепери.
 7. Поновите кораке 4-7 за програмирање изабраних станица (највише 30 програма).
 8. Можете се пребацивати између сачуваних програма помоћу дугмета ПРЕСЕТ ДОВН (15) и ПРЕСЕТ УП (16).
 9. Можете подесити јачину звука окретањем дугмета за контролу јачине звука (17).
 10. ФМ антена (24) се налази на задњем панелу. Ако је пријем слаб, покушајте да померите антену и пронађите место где је сигнал најјачи.
- АМ антена се налази унутар радио пријемника. Ако је пријем слаб, покушајте да померите пријемник на друго место или га окренете у другом правцу да бисте ухватили најјачи сигнал.
11. ТУНЕР СЦАН тастер (10) се користи за аутоматско проналажење и чување доступних радио станица.

ПЛАИБАЦК ОФ ВИНИЛ ДИСЦ

Пре прве употребе окретног тањира, скините штитник игле (23) и одвежите чвор који штити окретну ручку која се налази поред окретне ручице (20).

1. Ослободите окретну ручицу (20) и поставите уређај у ПХОН мод.
2. Поставите диск на плочу окретне плоче. Ако је потребно, користите адаптер (18).
3. Помоћу прекидача (21) одаберите брзину окретања плоче (брзину ротације овисно о врсти диска).
4. Подигните окретну ручицу помоћу ручице (19). Пажљиво гурните руку на стазу коју желите да слушате. Спустите ручицу игле помоћу ручице (19).
5. Да бисте зауставили репродукцију диска, подигните ручицу окретне плоче помоћу ручице (19).
6. Након завршетка репродукције диска подигните ручицу окретне плоче помоћу ручице окретне плоче (19). Померите ручицу преко браве (20) и спустите је помоћу ручице (19).
7. За укључивање или искључивање функције АУТО-СТОП користите прекидач АУТО-СТОП (27).

ЧИШЋЕЊЕ И ОДРЖАВАЊЕ

1. Искључите радио са мреже.
2. Уређај се може обрисати само сувом крпом.
3. Уређај треба чувати у сувом простору.

ОПРЕЗ: Немојте користити воду за чишћење - то може оштетити уређај.

ТЕХНИЧКИ ПОДАЦИ

Напајање: 230В ~ 50Хз

РМС излазна снага: 2к 1.5В

Снага: 15В



Af hensyn til miljøet . Venligst overfør papemballage til affaldspapir. Hæld polyethylenposer (PE) i plastbeholderen Slidt enhed skal returneres til det relevante punkt opbevaring, fordi det er farligt i enheden ingredienser kan udgøre en trussel for miljøet. Den elektriske enhed skal overleveres for at begrænse dets genanvendelse og brug. Hvis i enheden der er batterier, fjern dem og vende tilbage til punktet opbevares separat.

Умови гарантії відрізняються, якщо пристрій використовується в комерційних цілях.

1. Перед використанням виробу уважно прочитайте та завжди дотримуйтесь наведених нижче інструкцій. Виробник не несе відповідальності за будь-які збитки, спричинені будь-яким неправильним використанням.
2. Продукт можна використовувати тільки в приміщенні. Не використовуйте виріб для будь-яких цілей, які не сумісні з його застосуванням.
3. Напруга приладу 230В, ~ 50Гц. З міркувань безпеки не варто підключати кілька пристроїв до однієї розетки.
4. Будьте обережні під час використання дітей. Не дозволяйте дітям грати з продуктом. Не дозволяйте дітям або людям, які не знають пристрій, використовувати його без нагляду.
5. **ПОПЕРЕДЖЕННЯ:** Цей пристрій може використовуватися дітьми старше 8 років та особами зі зниженими фізичними, сенсорними або розумовими можливостями або особами, які не мають досвіду або знань про пристрій, тільки під наглядом особи, відповідальної за їх безпеку, або якщо вони проінструктовані про безпечне використання пристрою і знають про небезпеки, пов'язані з його експлуатацією. Діти не повинні грати з пристроєм. Прибирання та обслуговування пристрою не повинні здійснюватися дітьми, якщо вони не досягли 8-річного віку, і ці заходи здійснюються під наглядом.
6. Після завершення використання виробу завжди пам'ятайте, що обережно вийміть вилку з розетки, що тримається за допомогою розетки. Ніколи не тягніть силовий кабель !!!
7. Ніколи не залишайте пристрій підключеним до джерела живлення без нагляду.
8. Ніколи не кладіть кабель живлення, штепсель або весь пристрій у воду. Ніколи не піддавайте виріб атмосферним умовам, таким як пряме сонячне світло або дощ, тощо. Ніколи не використовуйте виріб у вологих умовах.
9. Періодично перевіряйте стан кабелю живлення. Якщо кабель живлення пошкоджено, виріб необхідно повернути у професійне місце для заміни, щоб уникнути небезпечних ситуацій.
10. Не використовуйте виріб із пошкодженим кабелем живлення або якщо він випав або пошкоджений іншим способом або якщо він не працює належним чином. Не намагайтеся самостійно відремонтувати несправний виріб, оскільки це може призвести до ураження електричним струмом. Пошкоджений пристрій завжди повертається до місця професійного обслуговування для його ремонту. Всі ремонтні роботи можуть виконувати лише авторизовані спеціалісти служби технічного обслуговування. Неправильно виконаний ремонт може спричинити небезпечні ситуації для користувача.
11. Ніколи не кладіть виріб на гарячу або теплу поверхню, а також на прилади кухні, такі як електрична піч або газовий пальник.
12. Ніколи не використовуйте продукт близький до горючих речовин.
13. Не дозволяйте шнуру повісити на край лічильника.
14. Завжди відключайте пристрій від мережі після використання та перед чищенням.
15. Ніколи не використовуйте пристрій поблизу води, наприклад: Під душем, у ванні або над раковиною, заповненою водою.

16. При використанні пристрою у ванній кімнаті після використання витягніть штепсельну вилку з розетки, оскільки зближення з водою є небезпечним, навіть якщо пристрій вимкнено.
17. Не допускайте зволоження пристрою або адаптера живлення. Якщо пристрій потрапляє у воду, негайно вийміть штепсель або адаптер живлення з розетки. Якщо пристрій живиться, не кладіть руки у воду. Перед повторним використанням пристрою перевірте кваліфікованого електрика.
18. Не торкайтеся пристрою або адаптера живлення мокрими руками.
19. Пристрій слід вимикати після кожного використання.
20. Для забезпечення додаткового захисту рекомендується встановити в силовому контурі пристрій відсікання струму (РЗД) з залишковим струмом не більше 30 мА. Зверніться до професійного електрика з цього питання.
21. Якщо пристрій використовує адаптер живлення, не закривайте його, оскільки це може призвести до небезпечного підвищення температури і може призвести до пошкодження пристрою. Завжди підключайте кабель адаптера живлення до пристрою, а потім підключіть адаптер живлення до розетки.
22. Щоб заощадити енергію, якщо звуковий сигнал від Turntable / AUX IN відсутній протягом 5 хвилин, пристрій автоматично перейде в режим очікування.

ОПИС ПРИСТРОЮ

1. Кришка поворотної платформи 15. Кнопка PRESET DOWN
2. РК-дисплей 16. Кнопка PRESET UP
3. Силовий діод 17. Включення / вимикання / регулювання гучності
4. Вбудований динамік 18. Перехідник 45RPM
5. Кнопка FUNCTION 19. Важіль поворотного столу
6. Кнопка SLEEP / TIMER 20. Блокування ручки поворотного стола
7. Порт для навушників 21. Регулювання швидкості обертання пластини
8. Кнопка SNOOZE 22. Ручка поворотного столу
9. Кнопка MODE / CLOCK 23. Захист голки
10. Кнопка TUNER SCAN 24. Гніздо LINE OUT
11. Кнопка BAND 25. Кабель FM-антени
12. Кнопка TUNING DOWN 26. Шнур живлення
13. Кнопка TUNING UP 27. AUTO-STOP
14. Порт AUX

ВСТАНОВЛЕННЯ ГОДИННИКА

Перед першим використанням розпакуйте все та видаліть всі захисні матеріали. Відкрутіть кабель FM-антени та кабель живлення. Не закривайте вентиляційні отвори, переконайтеся, що навколо радіостанції є розрив у кілька сантиметрів, який необхідний для належної вентиляції.

1. У режимі очікування натисніть і утримуйте кнопку MODE / CLOCK (9), щоб встановити режим годинника 12H або 24H. На дисплеї почне блимати '12H / 24H' (2). За допомогою кнопки TUNING DOWN (12) або TUNING UP (13) виберіть 12-годинний або 24-годинний режим і підтвердьте повторне натискання кнопки MODE / CLOCK (9). Пристрій перейде в режим редагування годинника.
2. За допомогою кнопки TUNING DOWN (12) або TUNING UP (13) встановіть поточну годину і підтвердьте повторне натискання кнопки MODE / CLOCK (9). Пристрій перейде в режим хвилинного редагування / режиму.
3. За допомогою кнопки TUNING DOWN (12) або TUNING UP (13) встановіть поточну хвилину і підтвердьте повторне натискання кнопки MODE / CLOCK (9).

ВСТАНОВЛЕННЯ АВАРІЇ (ФУНКЦІЯ РАДІОБУТКОВОЇ АЛЬТРА)

1. У режимі очікування натисніть і утримуйте кнопку SLEEP / TIMER (6). На дисплеї відобразиться піктограма годинника, і «0:00» буде блимати.
2. За допомогою кнопки TUNING DOWN (12) або TUNING UP (13) встановіть потрібну годину сигналу та підтвердьте, натиснувши кнопку SLEEP / TIMER (6).
3. За допомогою кнопки TUNING DOWN (12) або TUNING UP (13) встановіть потрібну хвилину сигналу та підтвердіть натисканням кнопки SLEEP / TIMER (6). Буде встановлено час будильника.
4. Значок годинника повідомляє, що встановлено будильник. Щоб вимкнути будильник, натисніть кнопку SLEEP / TIMER (6), коли пристрій перебуває в режимі очікування. Значок годинника зникне.
5. Коли будильник активовано, пристрій можна перевести в режим «відкласти», натиснувши кнопку «SNOOZE» (8). Потім пристрій вимкнеться на 10 хвилин, після чого сигнал знову активується.

АВТОМАТИЧНА ФУНКЦІЯ ВИКЛЮЧЕННЯ

1. Коли пристрій увімкнено, натисніть кнопку SLEEP / TIMER (6) відповідну кількість разів, щоб вибрати час, після якого пристрій повинен вимкнутися (90, 80, 70 ... 10 хвилин)
2. Слово "SLEEP" на дисплеї повідомляє, що функція автоматичного відключення активована.
3. Після закінчення вибраного часу пристрій вимкнеться і перейде в режим очкування.

КНОПКА ФУНКЦІЇ (5)

Використовується для зміни режиму роботи пристрою

- PHON (режим робочого стола)
- AUX (режим роботи зовнішнього пристрою)
- TUNE (режим AM / FM радіо)

Слухайте радіо

1. Увімкніть пристрій за допомогою кнопки ON / OFF (17) і встановіть режим радіо за допомогою кнопки FUNCTION (5).
2. За допомогою кнопки BAND (11) встановіть довжину хвилі на AM або FM.
3. За допомогою кнопки TUNING DOWN (12) або TUNING UP (13) налаштуйте потрібну радіочастоту. Натискання та утримання кнопки протягом приблизно 2 секунд автоматично шукатиме найближчу частоту. Після його пошуку пошук припиниться.
4. Щоб зберегти частоту радіостанції в пам'яті, натисніть кнопку MODE / CLOCK (9). Номер програми почне мигати.
5. За допомогою кнопки PRESET DOWN (15) або PRESET UP (16) виберіть номер програми, в якому потрібно зберегти радіостанцію.
6. Підтвердьте вибраний номер програми, знову натиснувши кнопку MODE / CLOCK (9). Номер програми перестане блимати.
7. Повторіть кроки 4-7, щоб запрограмувати вибрані станції (максимум 30 програм).
8. Ви можете перемикатися між збереженими програмами за допомогою кнопки PRESET DOWN (15) і кнопки PRESET UP (16).
9. Ви можете встановити гучність, повернувши ручку регулювання гучності (17).
10. Антена FM (24) розташована на задній панелі. Якщо прийом поганий, спробуйте перемістити антену та знайдіть місце, в якому сигнал найсильніший.

Антена AM розташована всередині радіоприймача. Якщо прийом поганий, спробуйте пересунути приймач на інше місце або повернути його в іншому напрямку, щоб уловлювати найсильніший сигнал.

11. Кнопка TUNER SCAN (10) використовується для автоматичного пошуку та збереження доступних радіостанцій.

ВІДТВОРЕННЯ ВІНИЛЬНИХ ДИСКІВ

Перед першим використанням поворотного столу зніміть захисний кожух (23) і розв'яжіть вузол, що захищає ручку поворотного столу, розташовану поруч із фіксатором рукоятки (20).

1. Відпустіть фіксатор рукоятки (20) і встановіть пристрій у режим PHON.
2. Розташуйте диск на пластині. При необхідності використовуйте адаптер (18).
3. За допомогою перемикача (21) виберіть швидкість обертання пластини (частоту обертання залежно від типу диска).
4. Підніміть ручку поворотної платформи за допомогою важеля (19). Обережно посуňte руку на доріжку, яку потрібно прослухати. Опустіть плече голки за допомогою важеля (19).
5. Щоб зупинити відтворення диска, підніміть ручку поворотної платформи за допомогою важеля (19).
6. Після завершення відтворення диска підніміть поворотну платформу за допомогою важеля поворотної платформи (19). Перемістіть ручку над замком (20) і опустіть його за допомогою важеля (19).
7. Щоб увімкнути або вимкнути функцію AUTO-STOP, використовуйте перемикач AUTO-STOP (27).

ОЧИЩЕННЯ ТА ОБСЛУГОВУВАННЯ

1. Від'єднайте радіо від мережі.
2. Пристрій можна витирати тільки сухою тканиною.
3. Пристрій слід зберігати в сухому приміщенні.

УВАГА: Не використовуйте воду для чищення - це може пошкодити пристрій.

ТЕХНІЧНІ ДАНІ

Джерело живлення: 230 В ~ 50 Гц

Вихідна потужність RMS: 2x 1,5 Вт

Потужність: 15Вт

У інтересах навколишнього середовища.



Будь ласка, віддайте картонну упаковку в місце збору мукулатури. Політиленові мішки (PE) викинути в смітник для пластику. Відпрацьований пристрій повинен бути відправлений у відповідну точку зберігання, тому що в пристрої є небезпечні інгредієнти, які можуть становити загрозу навколишньому середовищу. Електричний пристрій потрібно повернути так, щоб обмежити його повторне використання. Якщо у пристрої є батарейки, то потрібно їх витягнути і віддати до відповідного пункту.

KARTA GWARANCYJNA

WARUNKI GWARANCJI obowiązują na terenie Rzeczypospolitej Polskiej

Adler Sp. z o.o. ul. Ordoną 2a 01-237 Warszawa zapewnia Użytkownika o dobrej jakości sprzętu, na który wydana jest niniejsza karta gwarancyjna i udziela 24 miesięcznej gwarancji, która liczy się od daty zakupu sprzętu. Usługi gwarancyjne świadczone są po okazaniu prawidłowo wypełnionej karty gwarancyjnej i dowodu zakupu (kopii paragonu lub faktury VAT). Wady lub uszkodzenia sprzętu ujawnione w okresie gwarancji usuwane będą bezpłatnie przez Serwis Centralny. W przypadku zakupu sprzętu przez przedsiębiorcę (faktura VAT) okres gwarancji wynosi 12 miesięcy. UWAGA: Sprzęt przeznaczony jest wyłącznie do użytku domowego. Naprawami gwarancyjnymi nie są objęte czynności związane z odkamienianiem, konserwacją, czyszczeniem urządzenia oraz części i akcesoria ulegające zużyciu przy normalnym użytkowaniu. Gwarancja nie obejmuje mechanicznych uszkodzeń sprzętu oraz wad i uszkodzeń wynikłych wskutek:

- niewłaściwego lub niezgodnego z instrukcją użytkowania, przechowywania i konserwacji;
- ingerencji nieautoryzowanego serwisu, samowolnych napraw, przeróbek i zmian konstrukcyjnych;
- użycia niewłaściwych materiałów eksploatacyjnych.
- uszkodzeń mechanicznych, termicznych, chemicznych i powstałych na skutek przepięcia w sieci.
- karta gwarancyjna jest nieważna bez daty zakupu, pieczęci sprzedającego i kopii dokumentu zakupu.
- gwarancją nie są objęte elementy eksploatacyjne i akcesoria w tym: elementy szklane (np. dzbanki, talerze), sznury przyłączeniowe, sieciowe, żarówki, baterie, nożyki i folie do urządzeń tnących, nasadki miksujące, trzepaki, mieszaki, ssawkoszczotki, rury, węże, kubki miksujące, głowice tnące i sita.

Reklamowany sprzęt jest dostarczany do Serwisu Centralnego przez Klienta w stanie kompletnym i odpowiednio zabezpieczony na czas transportu. Po dokonanej naprawie reklamowany sprzęt odbierany jest z Serwisu Centralnego przez Klienta.

Termin usunięcia wady może zostać wydłużony o czas potrzebny do importu niezbędnych części, nie dłuższy niż 30 dni roboczych. W każdym takim przypadku warsztat serwisowy powiadomi klienta o wydłużeniu terminu naprawy gwarancyjnej. W związku z koniecznością sprowadzenia części zamiennych i poinformuje o nowym terminie usunięcia wady.

W przypadku stwierdzenia usterki należy ją zgłosić w punkcie sprzedaży lub w Serwisie Centralnym, ul. Ordoną 2A, 01-237 Warszawa, tel. 728-595-006 lub e-mail: serwis@adler.com.pl.

W zgłoszeniu proszę podać swój adres, nr telefonu i opis usterki. Do reklamacji konieczne jest dołączenie kopii dokumentu zakupu.

Gwarancja nie wyłącza ani nie ogranicza oraz nie zawiesza uprawnień kupującego wynikających z przepisów o rękojmi za wady rzeczy sprzedanej.

SERWIS CENTRALNY

01-237 Warszawa ul.Ordoną 2A

tel. 728 - 595 - 006

serwis@adler.com.pl www.adler.com.pl

.....
(data sprzedaży)

.....
(pieczęć sklepu i podpis sprzedawcy)

adnotacje serwisu:



W trosce o środowisko..

Opakowania kartonowe prosimy przekazać na makulaturę. Worki polietylenowe (PE) wrzucać do pojemnika na plastik Zużyte urządzenia należy oddać do odpowiedniego punktu składowania, gdyż znajdujące się w urządzeniu niebezpieczne składniki mogą stanowić zagrożenie dla środowiska. Urządzenie elektryczne należy oddać tak aby ograniczyć jego ponowne użycie i wykorzystanie. Jeżeli w urządzeniu znajdują się baterie należy je wyjąć i oddać do punktu składowania osobno.



Urządzenia nie wyrzucać do pojemnika na odpady komunalne!!

OGÓLNE WARUNKI BEZPIECZEŃSTWA

WAŻNE INSTRUKCJE DOTYCZĄCE BEZPIECZEŃSTWA UŻYTKOWANIA PRZECZYTAJ UWAGNIE I ZACHOWAJ NA PRZYSZŁOŚĆ

1. Przed rozpoczęciem użytkowania urządzenia przeczytać instrukcję obsługi i postępować według wskazówek w niej zawartych. Producent nie odpowiada za szkody spowodowane użytkowaniem urządzenia niezgodnie z jego przeznaczeniem lub niewłaściwą jego obsługą.
2. Urządzenie służy wyłącznie do użytku domowego. Nie używać do innych celów, niezgodnych z jego przeznaczeniem.
3. Urządzenie należy podłączyć wyłącznie do gniazdka z uziemieniem 230 V ~ 50 Hz. W celu zwiększenia bezpieczeństwa użytkownika do jednego obwodu prądu nie należy równocześnie włączać wielu urządzeń elektrycznych.
4. Należy zachować szczególną ostrożność podczas korzystania z urządzenia, gdy w pobliżu przebywają dzieci. Nie należy dopuszczać dzieci do zabawy urządzeniem nie pozwól dzieciom ani osobom nie zaznajomionym z urządzeniem na jego użytkowanie
5. **OSTRZEŻENIE:** Niniejszy sprzęt może być użytkowany przez dzieci powyżej 8 roku życia oraz osoby o ograniczonej zdolności fizycznej, czuciowej lub psychicznej, lub osoby nie mające doświadczenia lub znajomości sprzętu, jeśli odbywa się to pod nadzorem osoby odpowiadającej za ich bezpieczeństwo lub zostały im udzielone wskazówki na temat bezpiecznego użytkowania urządzenia i mają świadomość niebezpieczeństwa związanego z jego użytkowaniem. Dzieci nie powinny bawić się sprzętem. Czyszczenie i konserwacja urządzenia nie powinna być wykonywana przez dzieci, chyba że są powyżej 8 roku życia a czynności te są wykonywane pod nadzorem.
6. Zawsze po zakończeniu używania, wyjmij wtyczkę z gniazda zasilającego poprzez przytrzymanie gniazdka ręką. **NIE** ciągnąć za sznur sieciowy.
7. Nie zanurzać kabla, wtyczki oraz całego urządzenia w wodzie lub innej cieczy. Nie wystawiaj urządzenia na działanie warunków atmosferycznych (deszczu, słońca, etc.) ani nie używaj w warunkach podwyższonej wilgotności (łazienki, wilgotne domki kempingowe).
8. Okresowo sprawdzaj stan przewodu zasilającego. Jeżeli przewód zasilający jest uszkodzony, to powinien on być wymieniony przez specjalistyczny zakład naprawczy w celu uniknięcia zagrożenia.
9. Nie używaj urządzenia z uszkodzonym przewodem zasilającym lub jeśli zostało upuszczone lub uszkodzone w jakikolwiek inny sposób lub nieprawidłowo pracuje. Nie naprawiaj urządzenia samodzielnie, gdyż grozi to porażeniem. Uszkodzone urządzenie oddaj do właściwego punktu serwisowego w celu sprawdzenia lub dokonania naprawy. Wszelkich napraw mogą dokonywać wyłącznie uprawnione punkty serwisowe. Nieprawidłowo wykonana naprawa może spowodować poważne zagrożenie dla użytkownika.
10. Należy stawiać urządzenie na chłodnej stabilnej, równej powierzchni, z dala od nagrzewających się urządzeń kuchennych jak: kuchenka elektryczna, palnik gazowy, itp.
11. Nie korzystać z urządzenia w pobliżu materiałów łatwopalnych.
12. Przewód zasilania nie może zwiisać poza krawędź stołu lub dotykać gorących powierzchni.
13. Przed czyszczeniem lub po zakończeniu użytkowania należy wyjąć wtyczkę z

gniazdka sieciowego poprzez przytrzymanie gniazdka ręką. NIE ciągnąć za sznur sieciowy.

14. Nie wolno używać urządzenia w pobliżu wody np.: pod prysznicem, w wannie ani nad umywalką z wodą.



15. Gdy urządzenie jest używana w łazience, po użyciu go wyjąć wtyczkę z gniazdka, gdyż bliskość wody stanowi zagrożenie nawet wtedy, kiedy urządzenie jest wyłączone.

16. Nie dopuszczają do zamoczenia urządzenia ani zasilacza. W przypadku, gdy urządzenie wpadnie do wody, natychmiast wyciągnąć wtyczkę lub zasilacz z gniazdka sieciowego. Nie wolno wkładać rąk do wody, gdy urządzenie jest włączone do sieci. Przed ponownym użyciem musi być ono sprawdzone przez wykwalifikowanego elektryka.
17. Nie wolno chwytać urządzenia ani zasilacza mokrymi dłońmi.
18. Urządzenie należy wyłączać każdorazowo przy odkładaniu go.
19. Nie wolno pozostawiać włączonego urządzenia ani zasilacza do gniazdka bez nadzoru.
20. Do zapewnienia dodatkowej ochrony, wskazane jest zainstalowanie w obwodzie elektrycznym, urządzenia różnicowoprądowego (RCD) o znamionowym prądzie różnicowym nie przekraczającym 30 mA. W tym zakresie należy zwrócić się do specjalisty elektryka.
21. Jeżeli urządzenie wykorzystuje zasilacz, nie przykrywaj go, ponieważ mogłoby to doprowadzić do niebezpiecznego wzrostu temperatury i uszkodzenia urządzenia. Zawsze, jako pierwszą wkładaj wtyczkę do gniazda zasilania w urządzeniu a następnie zasilacz do gniazda sieciowego.
22. W celu zapewnienia energooszczędności urządzenia, jeżeli nie zarejestruje ono sygnału z gramofonu/AUX In w czasie 5 minut, przejdzie automatycznie w tryb Standby.

OPIS URZĄDZENIA

- | | |
|---------------------------|---|
| 1. Pokrywa gramofonu | 15. Przycisk PRESET DOWN |
| 2. Wyświetlacz LCD | 16. Przycisk PRESET UP |
| 3. Dioda zasilania | 17. Włącznik ON/OFF / regulacja głośności |
| 4. Wbudowany głośnik | 18. Adapter płyty 45RPM |
| 5. Przycisk FUNCTION | 19. Dźwignia gramofonu |
| 6. Przycisk SLEEP/TIMER | 20. Blokada ramienia gramofonu |
| 7. Wejście na słuchawki | 21. Regulacja prędkości obrotu talerza |
| 8. Przycisk SNOOZE | 22. Ramię gramofonu |
| 9. Przycisk MODE/CLOCK | 23. Osłona igły gramofonu |
| 10. Przycisk TUNER SCAN | 24. Gniazdo LINE OUT |
| 11. Przycisk BAND | 25. Kabel anteny FM |
| 12. Przycisk TUNNING DOWN | 26. Przewód zasilający |
| 13. Przycisk TUNNING UP | 27. Przełącznik AUTO-STOP |
| 14. Wejście AUX | |

USTAWIANIE ZEGARA

Przed pierwszym użyciem, rozpakuj wszystko i usuń wszystkie materiały zabezpieczające. Rozwiń kabel anteny FM i kabel zasilający. Nie zakrywaj otworów wentylacyjnych, upewnij się że wokół radia jest kilka centymetrów przerwy potrzebnych na poprawną wentylację.

1. W trybie czuwania naciśnij i przytrzymaj przycisk MODE/CLOCK (9) aby ustawić tryb zegara 12H lub 24H. Na wyświetlaczu (2) zacznie migać napis "12H/24H". Za pomocą przycisków TUNNING DOWN (12) lub TUNNING UP (13) wybierz tryb 12-godzinny lub 24-godzinny i zatwierdź ponownym naciśnięciem przycisku MODE/CLOCK (9). Urządzenie przejdzie wówczas do trybu edycji godziny.
2. Za pomocą przycisków TUNNING DOWN (12) lub TUNNING UP (13) ustaw aktualną godzinę i zatwierdź naciśnięciem przycisku

MODE/CLOCK (9). Urządzenie przejdzie do trybu edycji minuty.

3. Za pomocą przycisków TUNNING DOWN (12) lub TUNNING UP (13) ustaw aktualną minutę i zatwierdź naciśnięciem przycisku MODE/CLOCK (9).

USTAWIANIE BUDZIKA (FUNKCJA BUDZENIA RADIEM)

1. W trybie czuwania naciśnij i przytrzymaj przycisk SLEEP/TIMER (6). Na wyświetlaczu pojawi się znak zegara i migający napis "0:00".
2. Za pomocą przycisków TUNNING DOWN (12) lub TUNNING UP (13) ustaw żądaną godzinę włączenia budzika i potwierdź przyciskiem SLEEP/TIMER (6).
3. Za pomocą przycisków TUNNING DOWN (12) lub TUNNING UP (13) ustaw żądaną minutę włączenia budzika i potwierdź przyciskiem SLEEP/TIMER (6). Godzina włączenia budzika zostanie ustawiona.
4. Ikona zegara informuje o tym, że budzik jest ustawiony. Aby wyłączyć funkcję budzenia należy nacisnąć przycisk SLEEP/TIMER (6) gdy urządzenie jest w trybie czuwania. Ikona zegara wówczas zniknie.
5. Gdy alarm został uruchomiony, urządzenie można wprowadzić w stan "drzemki" naciskając przycisk "SNOOZE" (8). Wówczas urządzenie wyłączy się na 10 minut, po czym funkcja budzenia aktywuje się ponownie.

FUNKCJA AUTOMATYCZNEGO WYŁĄCZANIA SIĘ

1. Gdy urządzenie jest włączone, naciśnij przycisk SLEEP/TIMER (6) odpowiednią ilość razy w celu wybrania czasu po jakim urządzenie ma się wyłączyć (90, 80, 70...10 minut).
2. Napis "SLEEP" na wyświetlaczu informuje, że funkcja automatycznego wyłączania jest aktywna.
3. Po upływie wybranego czasu urządzenie wyłączy się i przejdzie w tryb czuwania.

PRZYCISK FUNCTION (5)

Służy do zmieniania trybu pracy urządzenia

- PHON (tryb pray gramofonu)
- AUX (tryb obsługi urządzenia zewnętrznego)
- TUNE (tryb odbioru radia AM/FM)

SŁUCHANIE RADIA

1. Włącz urządzenie przyciskiem ON/OFF (17) i ustaw tryb odbioru radia przyciskiem FUNCTION (5).
2. Za pomocą przycisku BAND (11) wybierz długość fal AM lub FM.
3. Za pomocą przycisków TUNNING DOWN (12) lub TUNNING UP (13) dostrój żądaną częstotliwość radiową. Wciśnięcie i przytrzymanie przez około 2 sekundy przycisku spowoduje automatyczne wyszukanie najbliższej częstotliwości. Po jej odnalezieniu wyszukiwanie zostanie zatrzymane.
4. W celu zapamiętania częstotliwości stacji radiowej naciśnij przycisk MODE/CLOCK (9). Numer programu zacznie migać.
5. Za pomocą przycisków PRESET DOWN (15) lub PRESET UP (16) wybierz numer programu, pod którym ma zostać zapisana wyszukana stacja radiowa.
6. Potwierdź wybór numeru programu ponownym wciśnięciem przycisku MODE/CLOCK (9). Numer programu przestanie wówczas migać.
7. Powtarzaj kroki 4-7 aby zaprogramować wybrane stacje (max 30 programów).
8. Używając przycisków PRESET DOWN (15) i PRESET UP (16) możesz wybierać między ustawionymi programami.
9. Przekręcając gałkę regulacji głośności (17) możesz ustawić natężenie dźwięku.
10. Antena FM (24) jest umieszczona na tylnym panelu. Jeżeli odbiór sygnału jest za słaby, spróbuj przesunąć antenę i znaleźć miejsce, w którym sygnał jest najmocniejszy.
- Antena AM jest umieszczona w środku odbiornika radiowego. Jeżeli odbiór sygnału jest za słaby, spróbuj przemieścić odbiornik w inne miejsce, obrócić go w innym kierunku, by złapać najmocniejszy sygnał.
11. Przycisk TUNER SCAN (10) służy do automatycznego wyszukania i zapisania dostępnych stacji radiowych.

ODTWARZANIE PŁYT WINYLOWYCH

Przed pierwszym użyciem gramofonu, zdejmij osłonkę z igły gramofonu (23) i rozwiąż węzełek zabezpieczający ramię gramofonu znajdujący się przy blokadzie ramienia gramofonu (20).

1. Zwolnij blokadę ramienia (20) i ustaw urządzenie w tryb PHON.
2. Umieść płytę na talerzu gramofonu. Jeżeli jest to konieczne, użyj adaptera (18).
3. Wybierz prędkość obrotową talerza (prędkość odtwarzania zależną od rodzaju płyty) za pomocą przełącznika (21).
4. Przy pomocy dźwigni (19) podnieś ramię gramofonu. Delikatnie przesun ramię nad utwór, który chcesz słuchać. Opuść ramię igły za pomocą dźwigni (19).
5. W celu przerwania odtwarzania płyty, podnieś ramię gramofonu za pomocą dźwigni (19).
6. Po zakończeniu odtwarzania płyty podnieś ramię gramofonu za pomocą dźwigni gramofonu (19). Przesun ramię nad blokadę (20) i opuść za pomocą dźwigni (19).
7. Aby włączyć bądź wyłączyć funkcję AUTO-STOP użyj przełącznika AUTO-STOP (27).

CZYSZCZENIE I KONSERWACJA

1. Odłączyć radio od sieci.
2. Urządzenie można przecierać jedynie suchą szmatką.
3. Urządzenie należy przechowywać w suchym pomieszczeniu.

UWAGA: Nie używać wody do czyszczenia, może to uszkodzić urządzenie.

DANE TECHNICZNE

Napięcie zasilanie: 230V ~50Hz

Moc RMS wyjściowa: 2x 1,5W

Moc: 15W

Adler Sp. z o.o., Ordon 2a, 01-237 Warszawa, Polska niniejszym oświadcza, że Gramofon CR1113 jest zgodny z dyrektywą 2014/53/UE. Pełny tekst deklaracji zgodności UE jest dostępny pod następującym adresem internetowym:
http://www.camryhome.eu/red/cr_1113.pdf

camry



Meat slicer
CR 4702



Steam travel iron
CR 5024



Electric blanket
CR 7407



Headphones
CR 1146



Waffle maker
CR 3022



Automatic milk frother
CR 4464



Chocolate fountain
CR 4457



Hair dryer
CR 2241



Cone maker
CR 3028



ELECTRIC OVEN
CR 6017



WINE COOLER
CR 8068



Portable cooler
CR 93



Washing + spinning mashine
CR 8052



Toaster
CR 3209



Ash Vacuum
CR 7030

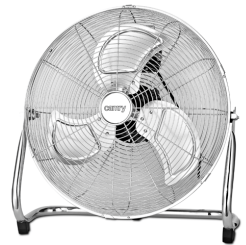

Velocity fan
CR 7306