

---

**BAKAJI**<sup>®</sup>  
It's for you!

8054143001969



Κουζινομηχανή 5 Lt 1000 W Χρώματος

**Διαβάστε όλες τις οδηγίες πριν χρησιμοποιήσετε αυτό το προϊόν**

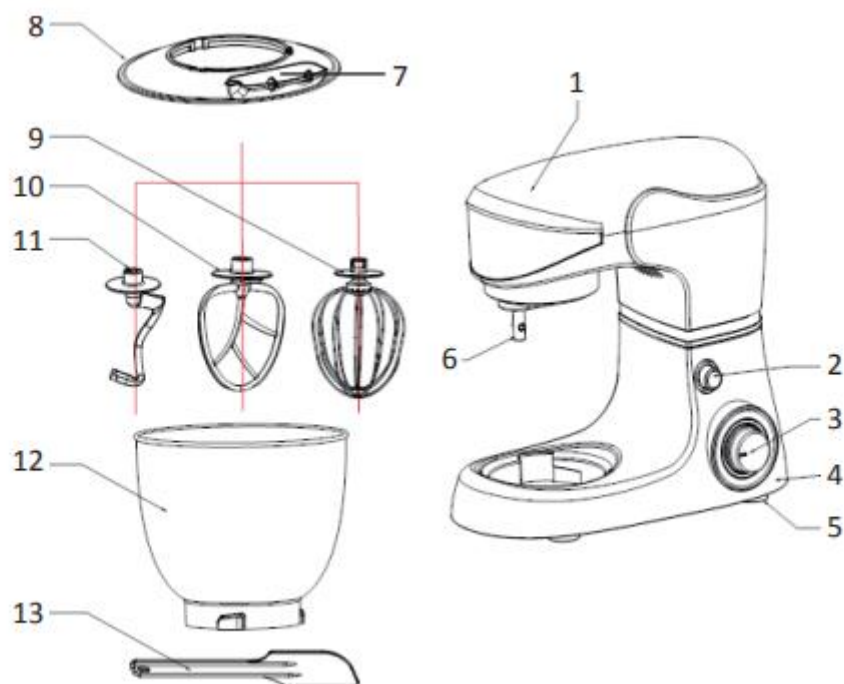

1. Περιστρεφόμενος βραχίονας
3. Ρυθμιστής βήματος
5. Πόδι συσκευής
7. Καπάκι
9. Χτυπητήρι
11. Γάντζος ζύμης
13. Ξύστρα

2. Απελευθερώστε το κουμπί
4. Περίβλημα κινητήρα
6. Άξονας κινητήρα
8. Καπάκι μπολ
10. Γάντζος ανάμειξης
12. Μπολ

#### **Σημαντικές οδηγίες ασφαλείας:**

Εάν χρησιμοποιείτε ηλεκτρικές συσκευές, θα πρέπει να χρησιμοποιείτε βασικές προφυλάξεις ασφαλείας, συμπεριλαμβανομένων των παρακάτω, τηρούνται πάντα γίνονται:

- Διαβάστε όλες τις οδηγίες.
- Για προστασία από τον κίνδυνο ηλεκτροπληξίας, μην βυθίζετε το καλώδιο και την πρίζα στο νερό ή άλλα υγρά.
- Εάν μια συσκευή χρησιμοποιείται από ή κοντά σε παιδιά, είναι αυστηρή απαιτείται επίβλεψη.
- Όταν δεν χρησιμοποιείται και πριν από την αντικατάσταση εξαρτημάτων και πριν αποσυνδέσετε την πρίζα πριν τον καθαρισμό.
- Μην αγγίζετε κινούμενα μέρη.
- Η χρήση εξαρτημάτων που δεν συνιστάται από τον κατασκευαστή ή που πωλούνται ενδέχεται να προκαλέσουν πυρκαγιά, ηλεκτροπληξία ή τραυματισμό αιτία.

- Μην το χρησιμοποιείτε σε εξωτερικούς χώρους.
  - Το καλώδιο δεν πρέπει να κρέμεται πάνω από την άκρη του τραπεζιού ή του πάγκου εργασίας.
  - Για να μειώσετε τον κίνδυνο τραυματισμού, χρησιμοποιήστε σταυρό με μαχαίρι ή Οι δίσκοι δεν πρέπει ποτέ να συνδέονται στη μονάδα κινητήρα με αυτόν τον τρόπο.
  - Βεβαιωθείτε ότι όλα είναι ασφαλισμένα στη θέση τους πριν το κάνετε αυτό  
Θέστε τη συσκευή σε λειτουργία.
  - Ποτέ μην εισάγετε τρόφιμα με το χέρι, χρησιμοποιείτε πάντα το ωστήριο.
  - Το κλείδωμα του καπακιού δεν πρέπει να παρακαμφθεί.
  - Απενεργοποιήστε τη συσκευή πριν αντικαταστήσετε αξεσουάρ.
  - Το προϊόν και τα αξεσουάρ επιτρέπεται να χρησιμοποιούνται μόνο όπως περιγράφεται στο εγχειρίδιο χρήσης  
να χρησιμοποιηθεί και να συναρμολογηθεί όπως περιγράφεται.
  - Απενεργοποιήστε την παροχή ρεύματος πριν αντικαταστήσετε οποιοδήποτε αξεσουάρ ή εξαρτήματα  
να αγγίζονται, τα οποία κινούνται όταν χρησιμοποιούνται.
  - Αποσυνδέετε πάντα τη συσκευή από την παροχή ρεύματος όταν είναι  
παραμένει χωρίς επίβλεψη και πριν από τη συναρμολόγηση, την αποσυναρμολόγηση ή Καθάρισμα.
  - Αυτή η συσκευή μπορεί να χρησιμοποιηθεί από παιδιά οκτώ ετών και άνω και από Άτομα με μειωμένη σωματική, αισθητηριακή ή ψυχική  
χρησιμοποιούνται δεξιότητες ή έλλειψη εμπειρίας και γνώσεων,  
υπό την προϋπόθεση ότι έχουν λάβει οδηγίες για την ασφαλή χρήση της συσκευής  
και να κατανοήσουν τους κινδύνους που ενέχουν.
  - Τα παιδιά δεν πρέπει να παίζουν με τη συσκευή.
- Χτυπάμε 5-6 5-7 λεπτά  
Τουλάχιστον πρωτεΐνη  
από 3 αυγά Όχι  
περισσότερα από 15 αυγά  
0 ---- Σταμάτα  
Ρύθμιση 1 - 6 ---- Επίπεδα λειτουργίας  
Ρύθμιση 1 ---- Χαμηλότερο επίπεδο — αργό  
Ρύθμιση 6 ---- Ανώτατο επίπεδο — γρήγορα  
Αξεσουάρ Εικόνα Ένα στάδιο  
επιλέξτε χωρητικότητα χρόνου  
γάντζος ζύμης  
1-3  
1000 γρ αλεύρι και  
600 ml νερό  
Beaters 2-4  
5-7 λεπτά
- Οι εργασίες καθαρισμού και συντήρησης πρέπει να εκτελούνται μόνο από παιδιά 8 χρόνια και υπό επίβλεψη.
  - Φυλάξτε τη συσκευή και το καλώδιο μακριά από παιδιά κάτω των 8 ετών φθάνω.
  - Η συσκευή δεν προορίζεται να διαθέτει εξωτερικό χρονόμετρο ή ξεχωριστό τηλεχειριστήριο για έλεγχο.
  - Εάν το καλώδιο τροφοδοσίας είναι κατεστραμμένο, πρέπει να αντικατασταθεί από τον κατασκευαστή, α  
Αντιπρόσωπος Εξυπηρέτησης Πελατών ή άτομο με παρόμοια εξειδίκευση αντικαταστάθηκε για αποφυγή κινδύνου.

Φυλάξτε αυτές τις οδηγίες χρήσης  
Επιλογή επιπέδου μέσω του πίνακα ελέγχου

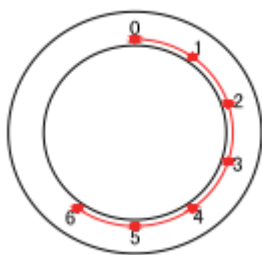

θέσεις λειτουργίας

Προειδοποίηση!

Λειτουργήστε τη συσκευή μόνο εάν το εξάρτημα/εξάρτημα είναι σύμφωνο με αυτό  
Το τραπέζι είναι σταθερό και στη θέση λειτουργίας.

### **ΣΗΜΑΝΤΙΚΟ**

Κατά την επεξεργασία της ζύμης, το προστιθέμενο νερό πρέπει να έχει α  
θερμοκρασία 40 +/- 5 °C.

### **ΚΑΘΑΡΙΣΜΑ**

Προσέξτε τα ακόλουθα σημεία κατά τον καθαρισμό της συσκευής:

- Βγάλτε το φιν από την πρίζα και αφήστε τη συσκευή κρυώσει πριν τον καθαρισμό.
- Μην βυθίζετε τη μονάδα κινητήρα της συσκευής σε νερό και μην την τοποθετείτε βεβαιωθείτε ότι δεν μπαίνει νερό στη συσκευή.
- Καθαρίστε τη μονάδα κινητήρα σκουπίζοντάς την με ένα υγρό πανί σκουπίστε. Σε περίπτωση μεγάλης βρωμιάς, μπορεί να χρησιμοποιηθεί λίγο υγρό απορρυπαντικού να χρησιμοποιηθεί.
- Μην χρησιμοποιείτε τακάκια καθαρισμού, ασάλινο μαλλί ή άλλα ισχυρούς διαλύτες ή λειαντικά για τον καθαρισμό της συσκευής που μπορεί να βλάψει τις εξωτερικές επιφάνειες της συσκευής.
- Αποσυναρμολογήστε τη συσκευή και καθαρίστε τα εξαρτήματα ξεχωριστά

### **ΟΙΚΟΛΟΓΙΚΗ ΑΠΟΡΡΙΨΗ**

Αυτό το σύμβολο στο προϊόν υποδηλώνει ότι σας

Απόβλητα ηλεκτρικού ή ηλεκτρονικού εξοπλισμού από οικιακά απορρίμματα πρέπει να απορριφθεί χωριστά.

Η Οδηγία ΑΗΗΕ (από τα αγγλικά: Waste Electrical and ηλεκτρονικός εξοπλισμός; Γερμανικά: απόβλητα ηλεκτρικού και ηλεκτρονικού εξοπλισμού) (2012/19/ΕΕ) ιδρύθηκε για να παρέχει προϊόντα που χρησιμοποιούν το να επαναχρησιμοποιήσει τις καλύτερες δυνατές τεχνικές ανακύκλωσης προκειμένου να Ελαχιστοποιήσει τις περιβαλλοντικές επιπτώσεις, επικίνδυνες ουσίες για την επεξεργασία και την αποφυγή περαιτέρω χωματερών. Επικοινωνία Για περισσότερες πληροφορίες σχετικά με τη σωστή απόρριψη ηλεκτρικών και ηλεκτρονικών απορριμμάτων, επικοινωνήστε με τις τοπικές αρχές.

**ΤΕΧΝΙΚΕΣ ΠΡΟΔΙΑΓΡΑΦΕΣ**

Ονομαστική τάση: 220-240V~ 50/60Hz

Κατανάλωση ισχύος: 1000W

