



BAMBA

PRECISIONCARE WET&DRY



cecotec



1. ΟΔΗΓΙΕΣ ΑΣΦΑΛΕΙΑΣ

Διαβάστε προσεκτικά αυτές τις οδηγίες πριν χρησιμοποιήσετε τη συσκευή. Φυλάξτε αυτό το εγχειρίδιο οδηγιών για μελλοντική αναφορά ή για νέους χρήστες.

- Βεβαιωθείτε ότι η τάση δικτύου ταιριάζει με την τάση που αναγράφεται στην ετικέτα χαρακτηριστικών της συσκευής και ότι η πρίζα είναι γειωμένη.
- Αυτό το προϊόν είναι μόνο για οικιακή χρήση. Μην χρησιμοποιείτε για εμπορικούς ή βιομηχανικούς σκοπούς και μην χρησιμοποιείτε σε εξωτερικούς χώρους.
- Ελέγχετε τακτικά το καλώδιο ρεύματος για ορατή ζημιά. Εάν το καλώδιο είναι κατεστραμμένο, πρέπει να αντικατασταθεί από την επίσημη υπηρεσία τεχνικής υποστήριξης της Cecotec για να αποφευχθεί κάθε είδους κίνδυνος.
- Μην χρησιμοποιείτε τη συσκευή εάν το καλώδιο ή οποιοδήποτε άλλο εξάρτημά της έχει υποστεί ζημιά. Σε αυτήν την περίπτωση, επικοινωνήστε με την επίσημη υπηρεσία τεχνικής υποστήριξης της Cecotec.
- Κρατάτε τα παιδιά μακριά από τα υλικά συσκευασίας. Κίνδυνος ασφυξίας.
- Η συσκευή πρέπει να ελέγχεται συχνά για σημάδια φθοράς ή ζημιάς. Εάν υπάρχουν τέτοια σημάδια, εάν η συσκευή έχει χρησιμοποιηθεί ακατάλληλα, επικοινωνήστε με την επίσημη υπηρεσία τεχνικής υποστήριξης της Cecotec. Μην προσπαθήσετε να επισκευάσετε τη συσκευή μόνοι σας.
- Απενεργοποιήστε αμέσως τη συσκευή σε περίπτωση ελαττωμάτων ή δυσλειτουργιών.
- Μην χρησιμοποιείτε αξεσουάρ ή εξαρτήματα που δεν έχουν παρασχεθεί από την Cecotec.
- Μην αφήνετε τη συσκευή χωρίς επίβλεψη κατά τη χρήση.
- Μην προσπαθήσετε να ανοίξετε, να αποσυναρμολογήσετε ή να επισκευάσετε το προϊόν. Δεν υπάρχουν εξαρτήματα που μπορούν να επισκευαστούν μέσα στη συσκευή.
- Η συσκευή έχει σχεδιαστεί αποκλειστικά για κούρεμα φυσικών μαλλιών. Να μην χρησιμοποιείται με τεχνητά ή ζωικά μαλλιά.
- Η Cecotec δεν φέρει καμία ευθύνη για ζημιές που προκαλούνται από ακατάλληλη ή εσφαλμένη χρήση.

- Μη χρησιμοποιείτε τη συσκευή εάν το δέρμα του κεφαλιού σας είναι κατεστραμμένο ή πάσχει από οποιοδήποτε είδος ασθένειας.
- Απενεργοποιήστε και αποσυνδέστε τη συσκευή από την παροχή ρεύματος πριν συναρμολογήσετε ή αποσυναρμολογήσετε τα προσαρτήματα.
- Αυτή η συσκευή δεν μπορεί να χρησιμοποιηθεί από παιδιά ή άτομα με μειωμένες σωματικές, αισθητηριακές ή νοητικές ικανότητες ή έλλειψη εμπειρίας και γνώσης. Επιβλέπετε τα μικρά παιδιά για να βεβαιωθείτε ότι δεν παίζουν με τη συσκευή.





ΜΕΡΗ ΚΑΙ ΕΞΑΡΤΗΜΑΤΑ

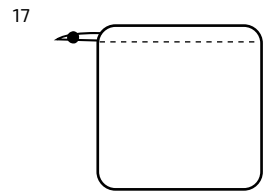
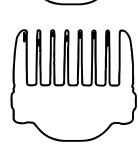
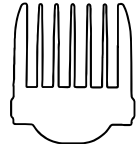
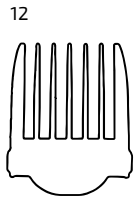
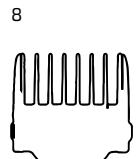
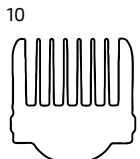
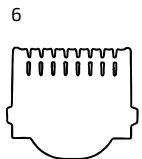
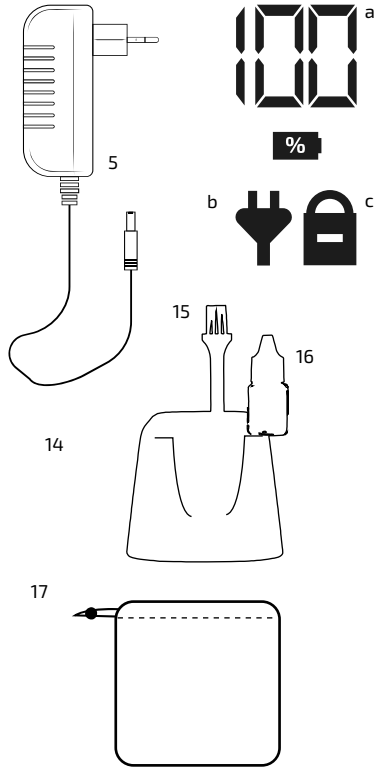
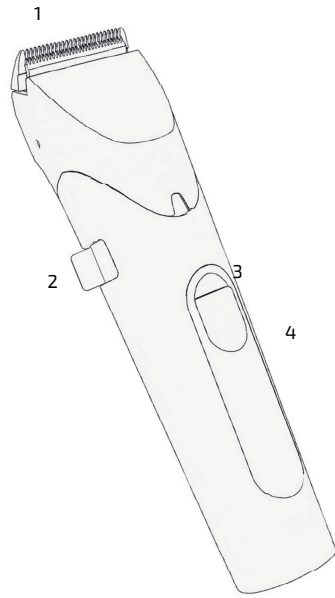



1. Λεπίδες
2. Επιλογέας ρύθμισης λεπίδας
3. Κουμπί λειτουργίας
- Οθόνη 4.LED

- a. 20/40/60/80/100 Ποσοστό μπαταρίας
- b. Ένδειξη φόρτισης
- c.. ένδειξη κλειδώματος

5. Μετασχηματιστής
ρεύματος
6. Gradient Comb
7. Χτένα οδηγός 3mm
8. Χτένα οδηγός 4-6mm
9. Χτένα οδηγός 7-9mm
10. Χτένη οδηγός 10-12mm
11. Χτένα οδηγός 16-18mm
12. Χτένα οδηγός 22-24mm
13. Χτένα οδηγός 28-30mm
14. Βάση φόρτισης
15. Βούρτσα καθαρισμού
16. Μπουκάλι λάδι
17. Τσάντα ταξιδιού



3. ΠΡΙΝ ΤΗ ΧΡΗΣΗ

- Βγάλτε το προϊόν από το κουτί.
- Αφαιρέστε όλα τα υλικά συσκευασίας. Φυλάξτε το αρχικό κουτί.
- Βεβαιωθείτε ότι όλα τα εξαρτήματα περιλαμβάνονται και σε καλή κατάσταση, διαφορετικά επικοινωνήστε αμέσως με την επίσημη υπηρεσία τεχνικής υποστήριξης της Cecotec.
- Φορτίστε πλήρως τη συσκευή για 90 λεπτά περίπου.
- Λιπάνετε τις λεπίδες της συσκευής πριν την πρώτη χρήση.

4. ΛΕΙΤΟΥΡΓΙΑ

- Ενεργοποιήστε την κουρευτική μηχανή με το κουμπί on/off.
- Σημείωση: Μερικές φορές μπορεί να ακουστεί ένα ηχητικό κλικ κατά την ενεργοποίηση του εξοπλισμού, είναι αποτέλεσμα της ενεργοποίησης της μονάδας κίνησης. Αυτό είναι απολύτως φυσιολογικό.

ΦΟΡΤΙΣΗ

- Απενεργοποιήστε την κουρευτική μηχανή πριν τη συνδέσετε στο φορτιστή και στο τροφοδοτικό.
- Κατά τη φόρτιση, το εικονίδιο βύσματος θα ανάψει κόκκινο και το ποσοστό της μπαταρίας θα εμφανιστεί αναλόγως: 20-40-60-80-100.
- Όταν φορτιστεί πλήρως, θα εμφανιστεί το 10 σε λευκό.
- Το εικονίδιο βύσματος θα αναβοσβήνει με κόκκινο χρώμα όταν η μπαταρία είναι χαμηλή.
- Για γρήγορη φόρτιση, φορτίστε το 5 λεπτά και λειτουργήστε το για 3-5 λεπτά.

ΚΛΕΙΔΩΜΑ

Η κουρευτική μηχανή περιλαμβάνει σύστημα κλειδώματος ασφαλείας.

- Πατήστε και κρατήστε πατημένο το κουμπί λειτουργίας για 3 δευτερόλεπτα για να κλειδώσετε τη συσκευή. Το εικονίδιο κλειδαριάς θα γίνει λευκό.
- Πατήστε και κρατήστε πατημένο το κουμπί λειτουργίας για 3 δευτερόλεπτα για να ξεκλειδώσετε τη συσκευή. Το εικονίδιο κλειδώματος θα εξαφανιστεί από την οθόνη.
- Η συσκευή θα ξεκλειδωθεί επίσης όταν συνδεθεί στον φορτιστή.

ΠΩΣ ΝΑ ΡΥΘΜΙΣΕΤΕ ΤΟ ΜΗΚΟΣ ΚΟΠΗΣ

1. Διακόπτης ρύθμισης λεπίδας:

Το μήκος κοπής μπορεί να ρυθμιστεί μέσω του διακόπτη ρύθμισης λεπίδας κατά τη λειτουργία ή πριν από την ενεργοποίηση της συσκευής.

Σύρετε το διακόπτη προς τα δεξιά για πιο κοντά κουρέματα ή σύρετέ τον προς τα αριστερά για κουρέματα μεγαλύτερου μήκους (0,5 mm, 1 mm, 1,5 mm, 2 mm).



2. Χτένα οδηγού με κλιπ:

Ανάλογα με τον τύπο του κουρέματος η κουρευτική μηχανή μπορεί να λειτουργήσει με ή χωρίς το εξάρτημα χτένας.

Τοποθετήστε τη χτένα οδηγού με κλιπ στην κοπτική άκρη του σετ κοπής και πιέστε την προς τα κάτω μέχρι να ασφαλίσει στη θέση της.

Για να αφαιρέσετε τη χτένα οδήγησης τραβήξτε από τις γλωττίδες και στις δύο πλευρές του προσαρτήματος και σύρετε τη χτένα έξω από τη συσκευή.

5. ΚΑΘΑΡΙΣΜΟΣ ΚΑΙ ΣΥΝΤΗΡΗΣΗ

- Απενεργοποιήστε και αποσυνδέστε τη συσκευή από την παροχή ρεύματος πριν καθαρίσετε, συναρμολογήσετε ή αποσυναρμολογήσετε οποιοδήποτε από τα εξαρτήματά της.
- Μη χρησιμοποιείτε πεπιεσμένο αέρα, λειαντικά επιθέματα καθαρισμού, σκόνες ή καθαριστικά για να καθαρίσετε το προϊόν.
- Η κουρευτική μηχανή είναι αδιάβροχη, επομένως μπορεί να πλυθεί με νερό, αλλά μην βυθίζετε το σώμα της συσκευής σε νερό ή οποιοδήποτε άλλο υγρό. Μην χρησιμοποιείτε ζεστό νερό.
- Καθαρίζετε την κουρευτική μηχανή και τα εξαρτήματα μετά από κάθε χρήση.
- Για να καθαρίσετε τις λεπίδες της κουρευτικής μηχανής, ρυθμίστε τη ρύθμιση μεγαλύτερου μήκους και τοποθετήστε τις τρίχες της βούρτσας καθαρισμού για να αφαιρέσετε τα αποκόμματα.
- Όταν πλυθεί κάποιο από τα εξαρτήματα της συσκευής, στεγνώστε το καλά πριν το αποθηκεύσετε ή το χρησιμοποιήσετε ξανά.
- Μην τυλίγετε το καλώδιο γύρω από τη συσκευή για να την αποθηκεύσετε.
- Λιπάνετε τις λεπίδες για να διασφαλίσετε τη σωστή λειτουργία.

6. ΤΕΧΝΙΚΕΣ ΠΡΟΔΙΑΓΡΑΦΕΣ

Μοντέλο: Bamba PrecisionCare Wet&Dry

Όνομα προϊόντος: 04219

100-240 V~ 50/60 Hz

Κατασκευάζεται στην Κίνα | Σχεδιασμένο στην Ισπανία