

# KRAFT&DELE

Professional

KD-5191



## ΣΗΜΑΝΤΙΚΟ

Είναι σημαντικό να τηρείτε, να διαβάζετε και να κατανοείτε προσεκτικά αυτές τις οδηγίες ασφάλειας και λειτουργίας. Η εσφαλμένη χρήση θα έχει ως αποτέλεσμα η συσκευή να μην λειτουργεί σωστά.

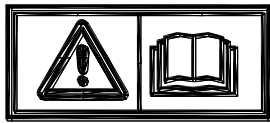

**ΣΗΜΕΙΩΣΗ:** Διαβάστε προσεκτικά τις οδηγίες πριν από τη χρήση.

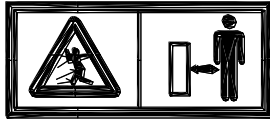

**ΠΡΟΕΙΔΟΠΟΙΗΣΗ:** Κρατήστε άλλους ανθρώπους μακριά από την επικίνδυνη περιοχή.

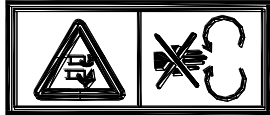

**ΠΡΟΕΙΔΟΠΟΙΗΣΗ:** Κίνδυνος τραυματισμού στα χέρια και τα πόδια.



**ΠΡΟΕΙΔΟΠΟΙΗΣΗ:** Εκπομπές τοξικών αερίων.



**ΠΡΟΕΙΔΟΠΟΙΗΣΗ:** Θερμές επιφάνειες

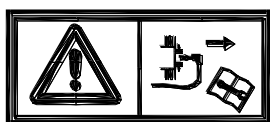

**ΣΗΜΕΙΩΣΗ:** Πριν εκτελέσετε οποιαδήποτε λειτουργία, σταματήστε τον κινητήρα και αφαιρέστε το καπάκι μπουζί



**ΠΡΟΕΙΔΟΠΟΙΗΣΗ:** Ποτέ μην ανεφοδιάζετε με καύσιμα ενώ η συσκευή είναι ενεργοποιημένη

## 1. Κύρια μέρη

1=Πλαίσιο 2=Κινητήρας 3=Κάτω λαβή 4=Μοχλός ζεύξης 5=Άνω λαβή  
6=Συλλέκτης χόρτου 7=Βίδα ασφαλείας

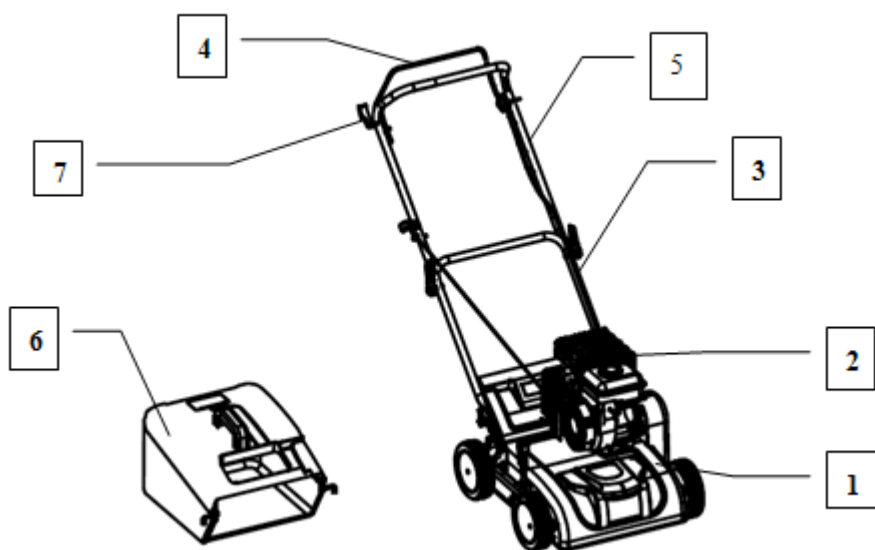

### 1. Συναρμολόγηση

Συναρμολογήστε τον εξοπλισμό όπως φαίνεται στην εικόνα (Εικ.



**Picture A**

Ανοίξτε τη λαβή και βιδώστε τα μέρη της λαβής μαζί με τις δύο βίδες και τα κόκκινα πλαστικά παξιμάδια. Στη συνέχεια, κλειδώστε τα δύο καρύδια αστεριών. Τοποθετήστε τη μίζα στη δεξιά πλευρά της λαβής και ασφαλίστε το καλώδιο με το πλαστικό κολάρο. Τοποθετήστε το καλώδιο λαβής εκκίνησης στο σχοινί οδηγού στήριξης.

### 3. Γέμιση λαδιού. (Εικ. Β)

Η μονάδα παρέχεται χωρίς λάδι: προσθέστε περίπου 0,5 λίτρα λαδιού πριν ξεκινήσετε

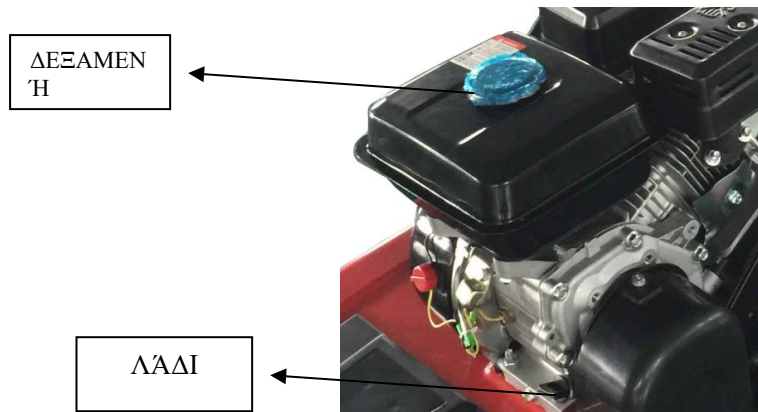

Picture B

## 1. Γέμιση βενζίνης

### **ΠΡΟΕΙΔΟΠΟΙΗΣΗ: Η ΒΕΝΖΙΝΗ ΕΙΝΑΙ ΠΟΛΥ ΕΥΦΛΕΚΤΗ.**

- Αποθηκεύστε τη βενζίνη σε δοχείο ειδικά προετοιμασμένο για το σκοπό αυτό.
- Γεμίστε τη δεξαμενή με χόανη, κάντε τη λειτουργία έξω. Μην καπνίζετε. Μην χρησιμοποιείτε το κινητό σας τηλέφωνο.
- Γεμίστε με βενζίνη και λάδι πριν ξεκινήσετε τον κινητήρα. Μην ανοίγετε ποτέ την τάπα του ρεζερβουάρ καυσίμου για να προσθέσετε βενζίνη ενώ ο κινητήρας λειτουργεί ή είναι ακόμα ζεστός.
- Μην εκκινείτε τον κινητήρα εάν υπάρχει χυμένη βενζίνη γύρω, μετακινήστε το χλοοκοπτικό μακριά από το σημείο όπου χωρίστηκε η βενζίνη και αποφύγετε την επαφή με την καυτή πηγή όσο χρησιμοποιείται πλήρως η διαχωρισμένη βενζίνη.
- Σφίξτε την τάπα καυσίμου και κλείστε καλά την τάπα του δοχείου.

## 2. Ρύθμιση του ύψους κοπής (εικ. C)



Ρυθμίστε το ύψος κοπής με το επάνω κουμπί ρύθμισης προς τα πάνω ή προς τα κάτω, έτσι ώστε η λεπίδα ή η τσουγκράνα να χτενίζει το γρασίδι χωρίς να αγγίζει το χώμα.  
(Θέση ύψους εργασίας: 8 μοίρες, -8~+10mm)

Picture C

1. Εκκίνηση του κινητήρα (Εικ. Δ)
2. Κινητήρας που παρέχεται χωρίς λάδι και καύσιμο: Γεμίστε με αμόλυβδη βενζίνη και λάδι πριν
3. κοιτάζοντας τον κινητήρα.

Διακόπτης τσοκ

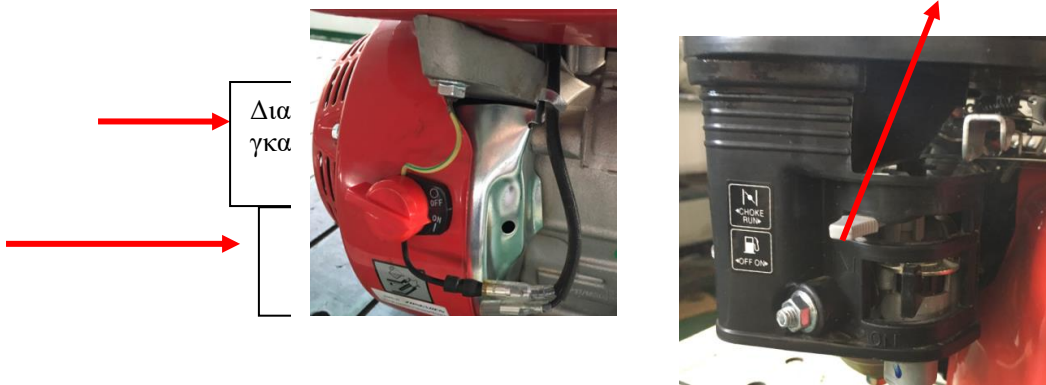

**Picture D**

1. Γυρίστε το διακόπτη του κινητήρα στη θέση ON.
2. Γυρίστε το διακόπτη καυσίμου στη θέση ON πατώντας το κουμπί.
3. Γυρίστε το διακόπτη τσοκ στη θέση OFF.
4. Τραβήξτε απαλά τη λαβή της μίζας μέχρι να ασφαλίσει στη θέση της και τραβήξτε σταθερά για να ξεκινήσετε τον κινητήρα.
5. Μόλις ξεκινήσει ο κινητήρας, ο διακόπτης σφήνας πρέπει να μετακινηθεί στη θέση ON.
6. Όταν το μηχάνημα λειτουργεί, μπορείτε να ρυθμίσετε το διακόπτη γκαζιού για να ρυθμίσετε την ταχύτητα του κινητήρα.

### **7. Σβήσιμο του κινητήρα**

- Πάντα να σβήνετε τον κινητήρα και να περιμένετε να σταματήσουν τα περιστρεφόμενα μαχαίρια. Εάν όχι, θα μπορούσατε να προκαλέσετε κίνδυνο για την ασφάλειά σας και ζημιά στο χλοοκοπτικό σας.
- Απελευθερώστε το μοχλό ζεύξης.
- Γυρίστε το διακόπτη του κινητήρα στη θέση OFF όταν σταματήσει η λεπίδα.

### **1. Λειτουργίες (Εικ. E)**

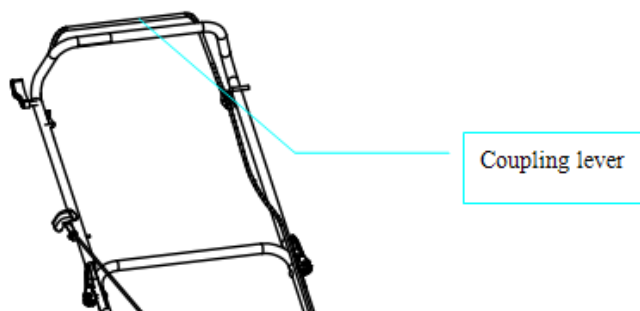

**Picture E**

- Μόλις ξεκινήσετε, κρατήστε πατημένο το μοχλό συμπλέκτη για να οδηγήσετε τις λεπίδες.
- Η συσκευή πρέπει να συναρμολογηθεί σωστά πριν από τη χρήση.
- Επιθεωρήστε προσεκτικά τη συσκευή για ζημιές πριν από τη χρήση. Εάν παρατηρήσετε κάποιο σφάλμα, μην το χρησιμοποιήσετε και μεταφέρετέ το στο τοπικό κατάστημα υλικού για επισκευή.
- Αντικαταστήστε τα φθαρμένα ή κατεστραμμένα εξαρτήματα με γνήσια ανταλλακτικά, καθώς τα εξαρτήματα που δεν κατασκευάζονται από τον κατασκευαστή μπορεί να προκαλέσουν τραυματισμό.
- Τοποθετήστε τον συλλέκτη γρασιδιού στη θέση του πριν τον σκαριφείτε.
- Πριν από τη χρήση, όλα τα αντικείμενα πρέπει να αφαιρεθούν από το γκαζόν,
- Εργαστείτε μόνο στο φως της ημέρας ή σε αρκετά καλό τεχνητό φως.
- Μην εκκινείτε τον κινητήρα σε κλειστό ή/και ανεπαρκώς αεριζόμενο χώρο όπου το αέριο του κινητήρα περιέχει μονοξείδιο του άνθρακα, το οποίο είναι επικίνδυνο για την υγεία.
- Φοράτε κατάλληλα ρούχα εργασίας και αντιολισθητικά υποδήματα.
- Μην χρησιμοποιείτε τη συσκευή όταν βρέχει ή όταν το γρασίδι είναι βρεγμένο.
- Πρέπει να λαμβάνονται ιδιαίτερες προφυλάξεις κατά τη χρήση της συσκευής σε πλαγιές ή κατηφόρες. Κουρέψτε στις πλαγιές, ποτέ κάτω ή πάνω.
- Απενεργοποιήστε τον κινητήρα εάν πρέπει να αφήσετε τη μονάδα χωρίς επίβλεψη, να την μετακινήσετε ή να την γείρετε.
- Ποτέ μην σηκώνετε το πίσω μέρος του χλοοκοπτικού κατά την εκκίνηση του κινητήρα και ποτέ μην βάζετε τα χέρια και τα πόδια σας κάτω από την πλατφόρμα ενώ ο κινητήρας λειτουργεί.

**ΠΡΟΕΙΔΟΠΟΙΗΣΗ:** Όταν ο κινητήρας είναι σταματημένος, η λεπίδα ή η τσουγκράνα εξακολουθεί να κινείται για λίγα δευτερόλεπτα.

## 8. Εγκατάσταση και αφαίρεση του συλλέκτη γρασιδιού (εικ. F-G)

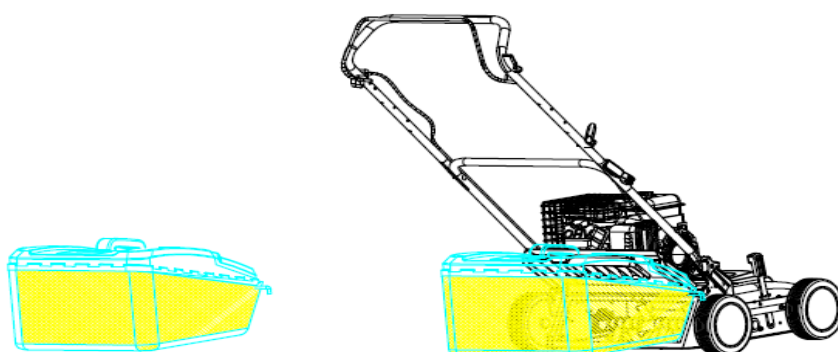

Ε ι κ ό ν α Σ Τ

Ε ι κ ό ν α Ζ

α) Ο συλλέκτης γρασιδιού είναι ήδη εγκατεστημένος (Εικ. ΣΤ)

β) Σηκώστε τον εκτροπέα και τοποθετήστε τον συλλέκτη γρασιδιού στη θέση του. (Εικ. Ζ)

**1. Εγκατάσταση του κυλίνδρου εκκοκκισμού και του κυλίνδρου αερισμού (Εικ. Η-Ι)  
Παρατήρηση! Αποσυνδέστε το τροφοδοτικό και φορέστε προστατευτικά γάντια πριν χειριστείτε τις λεπίδες.**

- Οι φθαρμένες λεπίδες μπορούν να υποβαθμίσουν την απόδοση και να υπερφορτώσουν τον κινητήρα. Πριν από κάθε χρήση, ελέγξτε την κατάσταση των λεπίδων και, εάν είναι απαραίτητο, ακονίστε τις στο τοπικό κατάστημα υλικού.
- Αφαιρέστε τις 2 (1) βίδες από το κάτω μέρος του περιβλήματος χρησιμοποιώντας το παρεχόμενο κλειδί Allen.
- Αφαιρέστε τον κύλινδρο εκκοκκισμού από το περίβλημα.
- Χαλαρώστε τα εξαγωνικά παξιμάδια 2 από την άλλη πλευρά και αφαιρέστε το καπάκι 3, τη φλάντζα 4, τη λεπίδα 5 και τους δακτυλίους αποστάτη 6 από τον άξονα 7 με τη σειρά.
- Βεβαιωθείτε ότι φοράτε προστατευτικά γάντια.
- Σύρετε το εξαγωνικό παξιμάδι (1) στον κινητήριο άξονα (2)
- Συνδέστε την άλλη πλευρά στη θήκη με 2 βίδες 3.

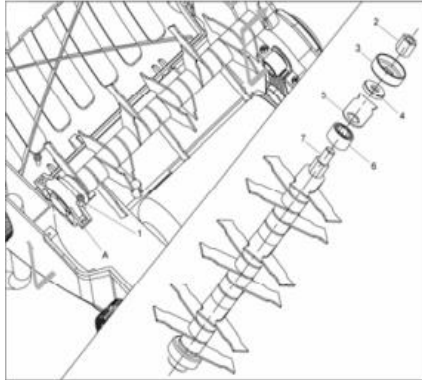

(Picture H)

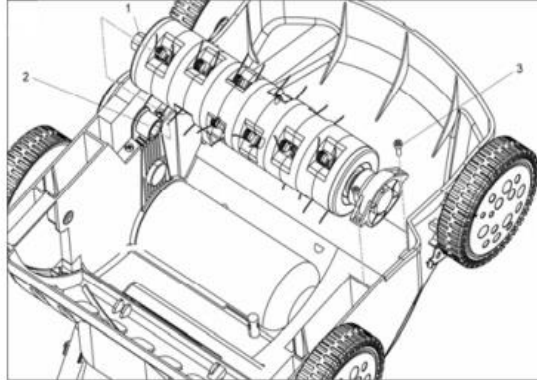

(Picture I)

Χάρη στον κύλινδρο τσουγκράνας, η συσκευή μπορεί να χρησιμοποιηθεί ως τσουγκράνα για την απομάκρυνση του θαμπό γρασιδιού και του βρύου από το γκαζόν. Συνιστάται να χρησιμοποιείτε ένα εξάρτημα τσουγκράνας κάθε 4-6 εβδομάδες, ανάλογα με την κατάσταση του γκαζόν σας.

Για να επιτύχετε καλά αποτελέσματα και να παρατείνετε τη διάρκεια ζωής του κυλίνδρου τσουγκράνας, κόψτε το γκαζόν σε μικρότερο ύψος (λιγότερο από 4 cm) πριν ξεκινήσετε.

**11. Σφάλματα και διορθωτικά μέτρα  
ΠΡΟΕΙΔΟΠΟΙΗΣΗ: Σταματήστε τον κινητήρα και αποσυνδέστε το καλώδιο μπουζί πριν από οποιαδήποτε επισκευή ή συντήρηση.**

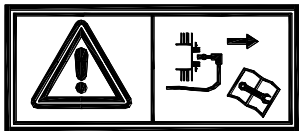

- Για τετράχρονο κινητήρα, διαβάστε προσεκτικά το εγχειρίδιο κατόχου του κινητήρα. Ελέγχετε τακτικά τη στάθμη λαδιού και προσθέστε λίγο λάδι ή αντικαταστήστε

το εάν είναι απαραίτητο.

- Ελέγχετε συχνά το μηχάνημα και βεβαιωθείτε ότι όλες οι εναποθέσεις γρασιδιού έχουν αφαιρεθεί κάτω από την πλατφόρμα.
- Λιπάνετε τακτικά τον άξονα του τροχού και τα ρουλεμάν με γράσο.
- Ελέγξτε τη στεγανότητα όλων των μπουλονιών και βιδών σε τακτά χρονικά διαστήματα. Η φθορά ή η κακή σύσφιξη των παξιμαδιών και των μπουλονιών μπορεί να προκαλέσει σοβαρή ζημιά στον κινητήρα ή το πλαίσιο.

- Εάν το μαχαίρι χτυπήσει βίαια ένα εμπόδιο, σταματήστε τον εκκοκκιστή και μεταφέρετέ τον σε ένα συμφωνημένο κέντρο σέρβις.