

# cecotec

CEC-03469



Κεραμική Βούρτσα Ισιώματος Μαλλιών με Αέρα και 6  
Κεφαλές

## 1. ΜΕΡΗ ΚΑΙ ΣΥΣΤΑΤΙΚΑ

Fig. 1

- A. Κλείδωμα κεφαλών
- B. Κουμπί ρύθμισης θερμοκρασίας
- C. Επιλογέας για ενεργοποίηση, απενεργοποίηση και ταχύτητα
- D. Ενδείξεις LED θερμοκρασίας
- E. Κάλυμμα φίλτρου εισαγωγής αέρα
- F. Καλώδιο τροφοδοσίας
- G. Βούρτσα ισιώματος
- H. Βούρτσα όγκου (60 mm)
- I. Στρογγυλή βούρτσα (32 mm)
- J. Ριζοκαρπίδης αριστερός (32 mm)
- K. Ριζοκαρπίδης δεξιός (32 mm)
- L. Στεγνωτήρας

### ΣΗΜΕΙΩΣΗ:

Τα διαγράμματα αυτού του εγχειριδίου είναι σχηματικές αναπαραστάσεις και μπορεί να μην αντιστοιχούν ακριβώς στο προϊόν.

## 2. ΠΡΙΝ ΧΡΗΣΙΜΟΠΟΙΗΣΕΤΕ

- Αυτή η συσκευή έρχεται με συσκευασία που έχει σχεδιαστεί για να την προστατεύει κατά τη μεταφορά. Αφαιρέστε τη συσκευή από το κουτί της και απομακρύνετε όλα τα υλικά συσκευασίας. Μπορείτε να κρατήσετε το αρχικό κουτί και άλλα στοιχεία της συσκευασίας σε ασφαλές μέρος για να αποφύγετε ζημιές αν χρειαστεί να την μεταφέρετε στο μέλλον. Εάν θέλετε να απορρίψετε την αρχική συσκευασία, φροντίστε να ανακυκλώσετε όλα τα στοιχεία σωστά.
- Βεβαιωθείτε ότι όλα τα μέρη και τα συστατικά είναι παρόντα και σε καλή κατάσταση. Αν λείπει κάποιο ή δεν είναι σε καλή κατάσταση, επικοινωνήστε αμέσως με την Επίσημη Υπηρεσία Τεχνικής Υποστήριξης της Cecotec.

### Περιεχόμενα της συσκευασίας:

- Bamba CeramicCare SuperSonic
- Βούρτσα ισιώματος
- Βούρτσα όγκου (60 mm)
- Στρογγυλή βούρτσα (32 mm)
- Ριζοκαρπίδης αριστερός (32 mm)
- Ριζοκαρπίδης δεξιός (32 mm)

- Στεγνωτήρας
- Αυτό το εγχειρίδιο οδηγιών

### 3. ΣΥΓΚΡΟΤΗΣΗ ΚΑΙ ΑΠΟΣΥΓΚΡΟΤΗΣΗ ΤΩΝ ΚΕΦΑΛΩΝ

- Για τη συγκρότηση των κεφαλών, τοποθετήστε την επιθυμητή κεφαλή πάνω στο σώμα της συσκευής ευθυγραμμίζοντας το σήμα της κεφαλής με το ανοιχτό κλείδωμα στην κοπή κλειδώματος που βρίσκεται στο σώμα. Στη συνέχεια, γυρίστε την κοπή κλειδώματος μέχρι το σήμα της κεφαλής να ευθυγραμμιστεί με το κλειστό κλείδωμα της κοπής. Fig. 2
- Για την αποσυναρμολόγηση των κεφαλών, γυρίστε την κοπή κλειδώματος μέχρι το σήμα της κεφαλής να ευθυγραμμιστεί με το ανοιχτό κλείδωμα της κοπής. Στη συνέχεια, κρατήστε το σώμα της συσκευής με το ένα χέρι και τραβήξτε προσεκτικά την κεφαλή με το άλλο χέρι για να την αφαιρέσετε. Fig. 3

### 4. ΛΕΙΤΟΥΡΓΙΑ

1. Πλύντε και προετοιμάστε τα μαλλιά.
2. Στεγνώστε την περίσσεια νερού και υγρασίας με μια πετσέτα και χτενίστε τα μαλλιά.
3. Βεβαιωθείτε ότι η τάση του δικτύου αντιστοιχεί στην τάση που αναγράφεται στην ετικέτα χαρακτηριστικών του προϊόντος και ότι η πρίζα έχει γείωση. Συνδέστε τη συσκευή στην πρίζα.
4. Τοποθετήστε το επιθυμητό αξεσουάρ με τις υποδοχές ευθυγραμμισμένες και γυρίστε την κοπή κλειδώματος στη θέση κλειδώματος.
5. Χρησιμοποιήστε τον επιλογέα για να ενεργοποιήσετε τη συσκευή και τοποθετήστε την στην επιθυμητή ταχύτητα αέρα.
6. Πατήστε επανειλημμένα το κουμπί θερμοκρασίας για να επιλέξετε μεταξύ κρύου, χλιαρού ή ζεστού αέρα. Οι ενδείξεις θερμοκρασίας θα φωτίζονται με μπλε για κρύο αέρα, κίτρινο για χλιαρό αέρα και κόκκινο για ζεστό αέρα.
7. Στις ρυθμίσεις θερμοκρασίας χλιαρού και ζεστού, μπορείτε να εκπέμψετε ένα ψυχρό ρεύμα αέρα κρατώντας πατημένο το κουμπί ρύθμισης θερμοκρασίας για μερικά δευτερόλεπτα. Όταν το αφήσετε, η συσκευή θα επιστρέψει στην επιλεγμένη ρύθμιση θερμοκρασίας.
8. Απενεργοποιήστε τη συσκευή τοποθετώντας τον επιλογέα στη θέση απενεργοποίησης και αποσυνδέστε την από την πρίζα όταν τελειώσετε τη χρήση.

9. Για να αφαιρέσετε το αξεσουάρ, γυρίστε την κοπή κλειδώματος στη θέση απελευθέρωσης και τραβήξτε το προσεκτικά.

### **Χρήση των ριζοκαρπιδών**

1. Με τα μαλλιά στεγνά, τουλάχιστον στο 85%, τοποθετήστε τον αντίστοιχο ριζοκαρπίδη στη πλευρά του κεφαλιού που θέλετε να κάνετε μπούκλες πρώτα.
2. Διαχωρίστε τα μαλλιά σε τούφες περίπου 2 cm.
3. Επιλέξτε μια ρύθμιση θερμοκρασίας χλιαρή ή ζεστή.
4. Φέρτε μια τούφα κοντά στον ριζοκαρπίδη από την πλευρά των άκρων των μαλλιών, ο ριζοκαρπίδης θα προσελκύσει τα μαλλιά χάρη στο φαινόμενο Coandă και θα τα τυλίξει.
5. Διατηρήστε τα μαλλιά τυλιγμένα στον ριζοκαρπίδη για μερικά δευτερόλεπτα και στη συνέχεια, εφαρμόστε ένα ψυχρό ρεύμα αέρα στα μαλλιά για να σταθεροποιήσετε το χτένισμα.
6. Απενεργοποιήστε τη συσκευή και αφαιρέστε τα μαλλιά από τον ριζοκαρπίδη από την επάνω πλευρά. Επαναλάβετε αυτά τα βήματα με την επόμενη τούφα μέχρι να ολοκληρώσετε αυτή τη πλευρά του κεφαλιού.
7. Αλλάξτε τον ριζοκαρπίδη με τον αντίθετο και κάντε το ίδιο με τα μαλλιά από την άλλη πλευρά του κεφαλιού.

### **Μετά τη χρήση**

1. Απενεργοποιήστε τη συσκευή και αποσυνδέστε την.
2. Τοποθετήστε την σε μια επιφάνεια ανθεκτική στη θερμότητα μέχρι να κρυώσει.
3. Αφαιρέστε τις τρίχες και τη σκόνη από τη συσκευή και τα αξεσουάρ.
4. Καθαρίστε τη συσκευή με ένα πανί και αποθηκεύστε την σε ένα ξηρό μέρος.

### **5. ΚΑΘΑΡΙΣΜΟΣ ΚΑΙ ΣΥΝΤΗΡΗΣΗ**

- Αποσυνδέστε τη συσκευή από την πρίζα και αφήστε την να κρυώσει πριν από τον καθαρισμό.
- Χρησιμοποιήστε ένα μαλακό και υγρό πανί για να καθαρίσετε την επιφάνεια του προϊόντος.
- Ποτέ μην βυθίζετε τη συσκευή σε νερό ή άλλα υγρά.
- Μην χρησιμοποιείτε σφουγγάρια, σκόνες ή λειαντικά καθαριστικά για να καθαρίσετε το προϊόν.

- Μην στρίβετε, διπλώνετε, τεντώνετε ή καταστρέφετε το καλώδιο τροφοδοσίας.
- Καθαρίστε τη βρωμιά και τις τρίχες που μπορεί να φράσσουν τη συσκευή.

#### **Καθαρισμός του φίλτρου:**

- Αφαιρέστε το κάλυμμα της εισόδου αέρα περιστρέφοντάς το για να το ξεκλειδώσετε και τραβώντας το προσεκτικά προς τα κάτω.
- Χρησιμοποιήστε μια μαλακή βούρτσα ή ένα βαμβακερό ραβδί για να καθαρίσετε το φίλτρο εισόδου αέρα.
- Επανατοποθετήστε το κάλυμμα στη θέση του και περιστρέψτε το για να το κλειδώσετε ξανά. Fig. 4

### **6. ΕΠΛΥΣΗ ΠΡΟΒΛΗΜΑΤΩΝ**

#### **Πρόβλημα**

#### **Πιθανές αιτίες**

Δεν λειτουργεί σωστά

Ελέγξτε αν είναι σωστά συνδεδεμένο στην πρίζα.

Ελέγξτε αν το αξεσουάρ είναι σωστά τοποθετημένο.

Ελέγξτε αν έχει απενεργοποιηθεί λόγω υπερθέρμανσης.

Τοποθετήστε τον επιλογέα ισχύος στο 0, αποσυνδέστε τη συσκευή από την πρίζα και αφήστε την να κρυώσει κατάλληλα.

Πριν την ξαναενεργοποιήσετε, ελέγξτε ότι δεν υπάρχει τίποτα που να φράζει την είσοδο αέρα.

### **7. ΤΕΧΝΙΚΕΣ ΠΡΟΔΙΑΓΡΑΦΕΣ**

Αναφορά προϊόντος: 04440

Προϊόν: Bamba CeramicCare SuperSonic

Ικανότητα: 1400 W

Τάση και συχνότητα: 220-240 V~; 50/60 Hz

Οι τεχνικές προδιαγραφές μπορεί να αλλάξουν χωρίς προειδοποίηση για τη βελτίωση της ποιότητας του προϊόντος.

Κατασκευασμένο στην Κίνα | Σχεδιασμένο στην Ισπανία

### **8. ΑΝΑΚΥΚΛΩΣΗ ΗΛΕΚΤΡΙΚΩΝ ΚΑΙ ΗΛΕΚΤΡΟΝΙΚΩΝ ΣΥΣΚΕΥΩΝ**

Αυτό το σύμβολο υποδεικνύει ότι, σύμφωνα με τις εφαρμοστέες κανονιστικές ρυθμίσεις, το προϊόν και/ή η μπαταρία πρέπει να απορρίπτονται ανεξάρτητα από τα οικιακά απόβλητα. Όταν αυτό το προϊόν φτάσει στο τέλος της ζωής του,

πρέπει να αφαιρέσετε τις μπαταρίες/συσσωρευτές και να το μεταφέρετε σε έναν designated χώρο συλλογής από τις τοπικές αρχές.

Για λεπτομερείς πληροφορίες σχετικά με την καταλληλότερη μέθοδο απόρριψης των ηλεκτρικών και ηλεκτρονικών συσκευών σας και/ή των αντίστοιχων μπαταριών, ο καταναλωτής θα πρέπει να επικοινωνήσει με τις τοπικές αρχές.

Η τήρηση των παραπάνω οδηγιών θα βοηθήσει στην προστασία του περιβάλλοντος.

## **9. ΕΓΓΥΗΣΗ ΚΑΙ ΤΕΧΝΙΚΗ ΥΠΟΣΤΗΡΙΞΗ**

Η Cecotec θα ευθύνεται απέναντι στον χρήστη ή τον τελικό καταναλωτή για οποιαδήποτε μη συμμόρφωση υπάρχει κατά την παράδοση του προϊόντος στους όρους, τις προϋποθέσεις και τις προθεσμίες που ορίζει η εφαρμοστέα νομοθεσία.

Συνιστάται οι επισκευές να πραγματοποιούνται από εξειδικευμένο προσωπικό.

Εάν ανιχνεύσετε κάποιο πρόβλημα με το προϊόν ή έχετε οποιαδήποτε ερώτηση, επικοινωνήστε με την Επίσημη Υπηρεσία Τεχνικής Υποστήριξης της Cecotec στο τηλέφωνο +34 96 321 07 28.

## **10. ΠΝΕΥΜΑΤΙΚΑ ΔΙΚΑΙΩΜΑΤΑ**

Τα πνευματικά δικαιώματα για τα κείμενα αυτού του εγχειριδίου ανήκουν στην CECOTEC INNOVACIONES, S.L. Διατηρούνται όλα τα δικαιώματα. Το περιεχόμενο αυτής της δημοσίευσης δεν μπορεί, ούτε εν μέρει ούτε στο σύνολό του, να αναπαραχθεί, να αποθηκευτεί σε σύστημα ανάκτησης, να μεταδοθεί ή να διανεμηθεί με κανέναν τρόπο (ηλεκτρονικά, μηχανικά, φωτοτυπικά, ηχογραφήσεις ή παρόμοια) χωρίς την προηγούμενη άδεια της CECOTEC INNOVACIONES, S.L.

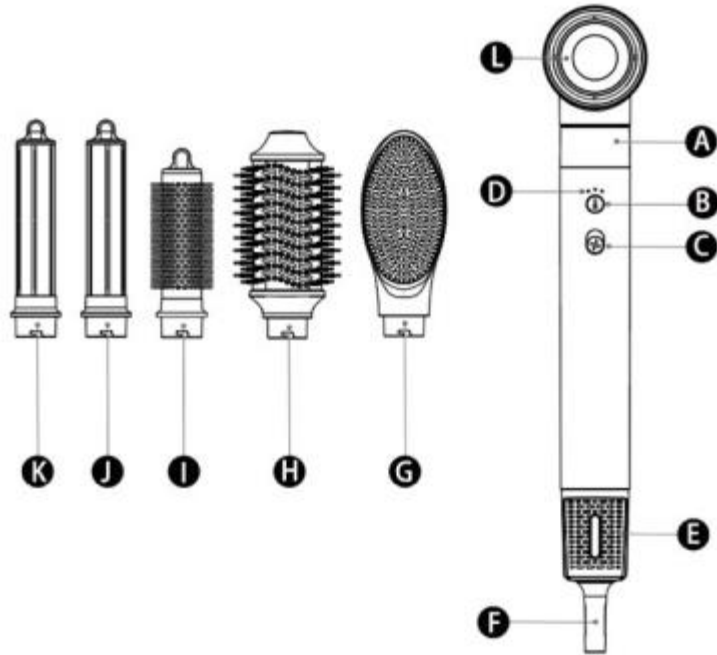

Fig./lmg./Abb./Afb./ Rys. 1

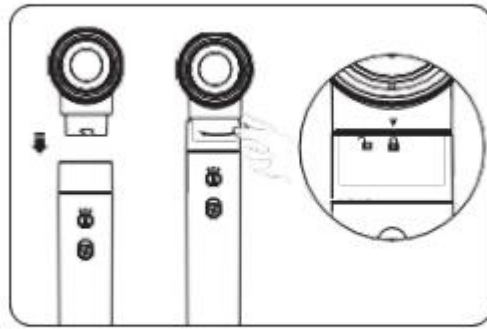

Fig./img./Abb./Afb./ Rys. 2

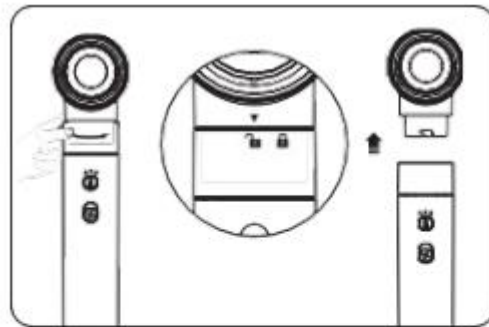

Fig./img./Abb./Afb./ Rys. 3



