





**700-050V92CW / 700-050V92BK / 700-050V93CW / 700-050V92DR
/ 700-050V93BK / 700-050V02CW / 700-050V02BN / 700-050V02BK
/ 700-050V01BK / 700-050V01CW**



Ανακλινόμενη καρέκλα μασάζ

ΜΕΡΗ ΚΑΙ ΕΞΑΡΤΗΜΑΤΑ

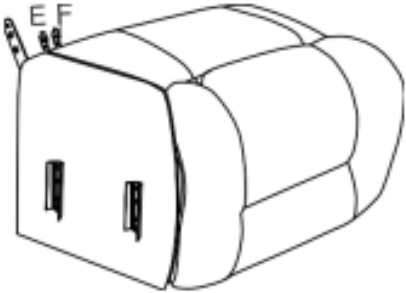
ΚΟΥΤΑ 1

(2)		x 1
(4)		x 1
(5)		x 1

ΚΟΥΤΑ 2

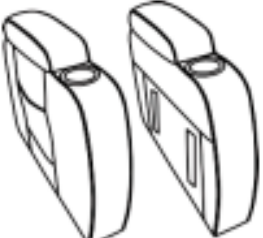
(1)		x 1
(3)		x 1Lx 1R

ΣΗΜΑΝΤΙΚΟ, ΔΙΑΤΗΡΗΣΤΕ ΓΙΑ ΜΕΛΛΟΝΤΙΚΗ ΑΝΑΦΟΡΑ: ΔΙΑΒΑΣΤΕ ΠΡΟΣΕΚΤΙΚΑ.

Μόνο για οικιακή χρήση

Οδηγίες χρήσης:

- Τοποθετήστε την καρέκλα σταθερά σε επίπεδο δάπεδο.
- Κρατήστε την μακριά από ανοιχτές φλόγες.
- Αποφύγετε την υπερφόρτωση της καρέκλας.

Προφυλάξεις πριν από τη συναρμολόγηση:

- Προετοιμάστε μια καθαρή και στεγνή περιοχή συναρμολόγησης.
- Βεβαιωθείτε ότι το προϊόν δεν είναι κατεστραμμένο.
- Ελέγξτε ότι δεν λείπουν κομμάτια.

Συντήρηση:

- Καθαρίστε με ένα μαλακό ύφασμα.
- Ελέγχετε τακτικά το κάθισμα.

Συνθήκες αποθήκευσης:

- Το ύφασμα πρέπει να αποθηκεύεται εντελώς στεγνό, σε καθαρό και ξηρό μέρος, για να αποφευχθεί ο κίνδυνος μούχλας.

Προσοχή στους κινδύνους σύνθλιψης και κοψίματος κατά τη συναρμολόγηση.

Ο κατασκευαστής αποποιείται κάθε ευθύνη σε περίπτωση ζημιών λόγω κακής εγκατάστασης ή φθοράς.

Εάν το κάθισμα είναι εξοπλισμένο με ρυθμιζόμενο ύψος μέσω μηχανισμού, μόνο εξειδικευμένο προσωπικό μπορεί να αντικαταστήσει ή να επισκευάσει αυτά τα εξαρτήματα.

ΣΥΝΑΡΜΟΛΟΓΗΣΗ

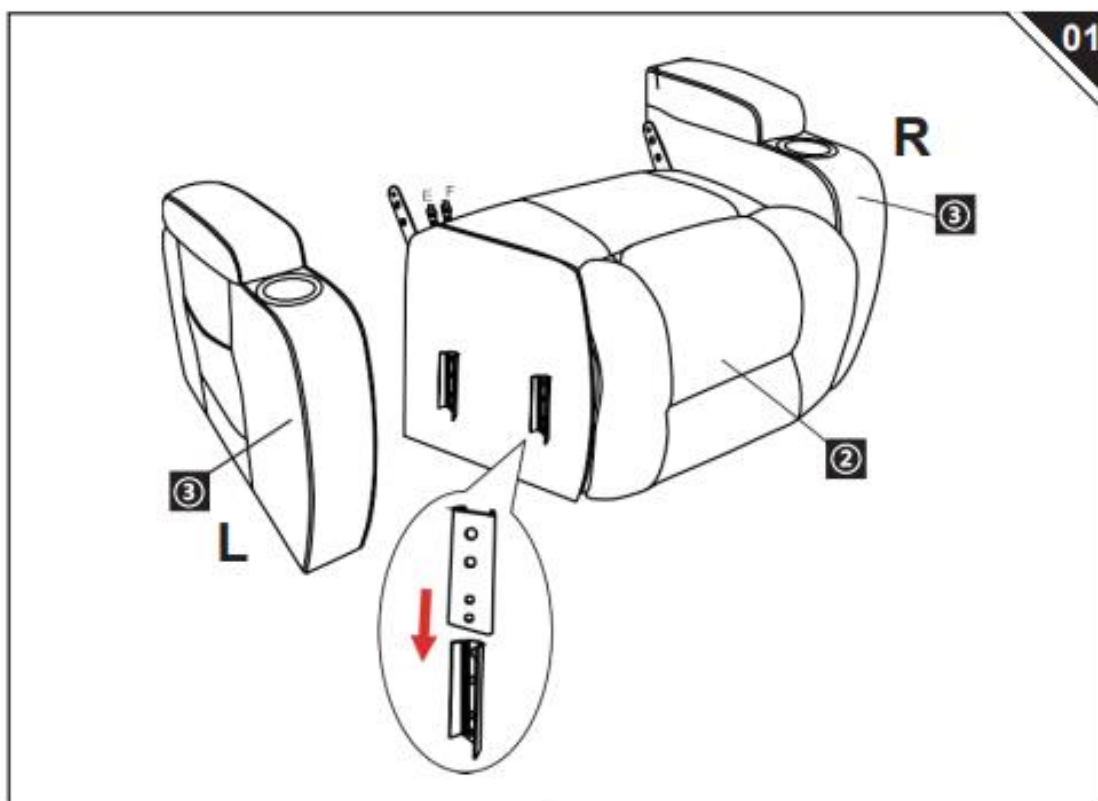
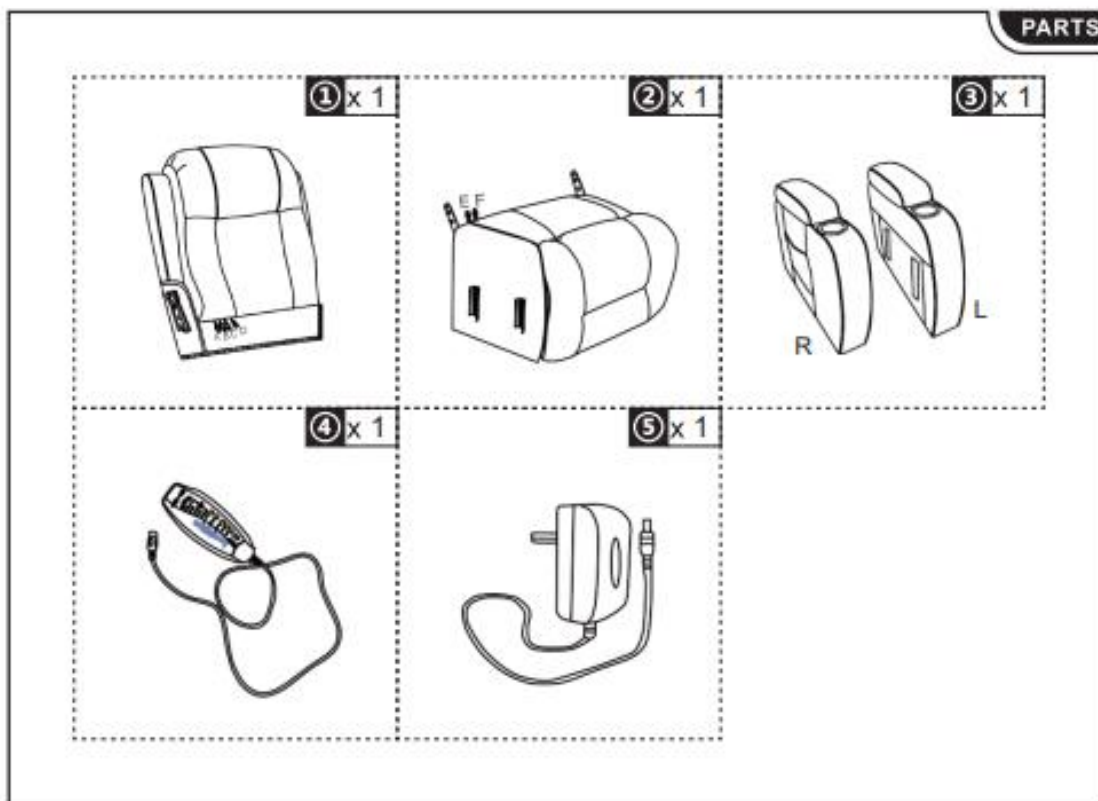

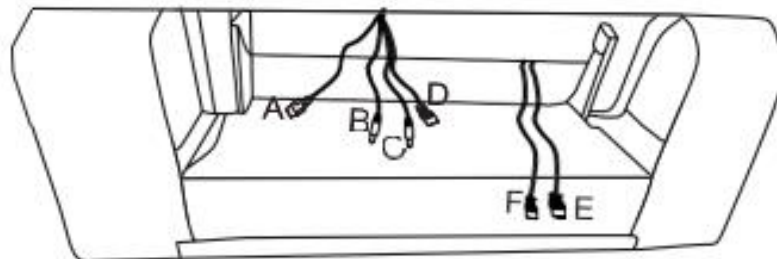
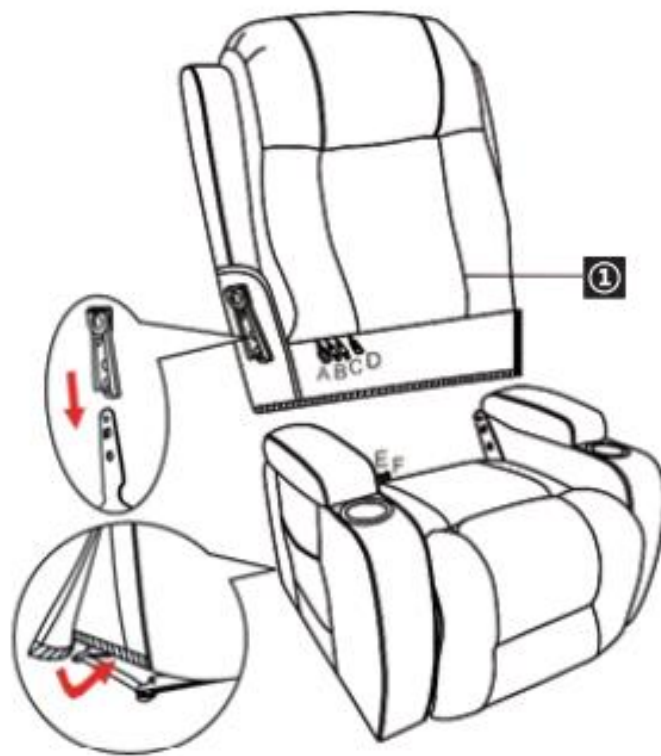

④

A-4



⑤

B-E

C-F

D-5



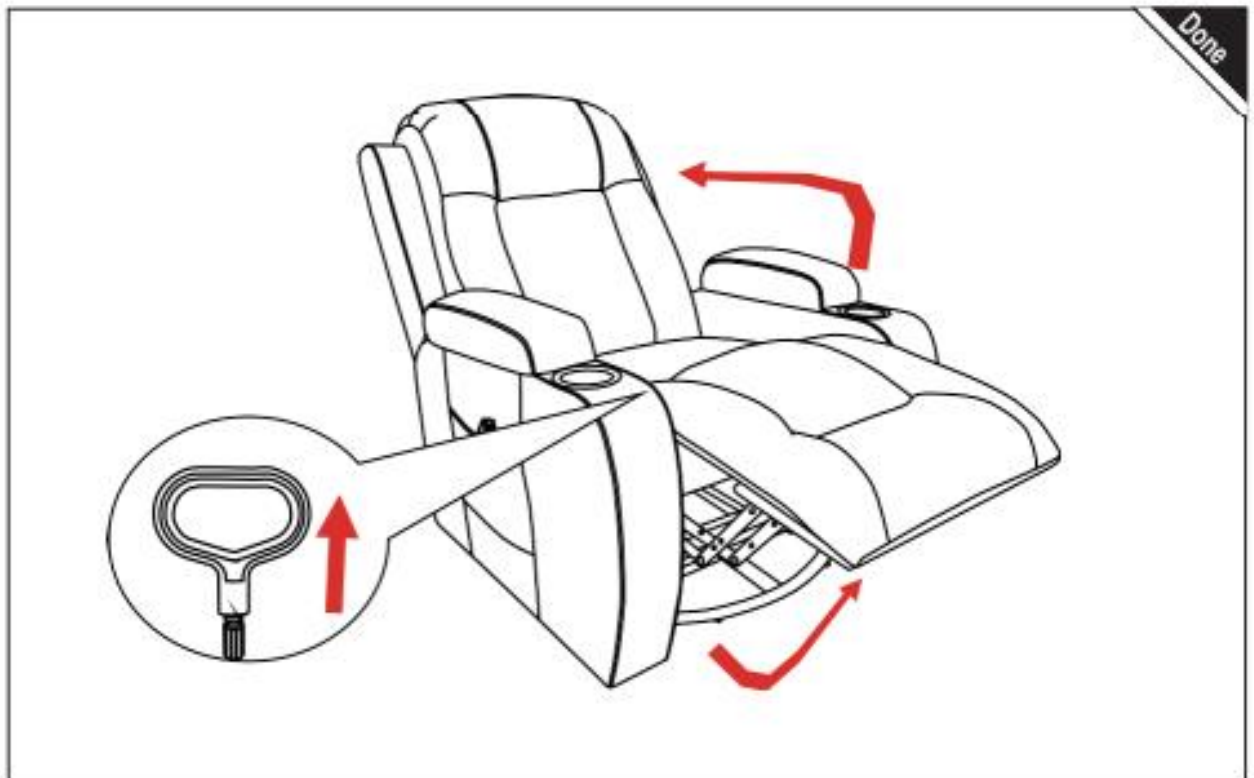

12V1A CE

Μοντέλο: IVP1200-1000WG

- Τάση εισόδου: AC100~240V
- Συχνότητα AC εισόδου: 50-60 Hz
- Τάση εξόδου: DC12V
- Ρεύμα εξόδου: 1A
- Ισχύς εξόδου: 12W
- Μέση ενεργή απόδοση: 83.42-84.01%
- Απόδοση σε χαμηλό φορτίο (10%): 83.03-84.21%
- Κατανάλωση ισχύος χωρίς φορτίο: 0.04-0.09W

12V1A BS

Μοντέλο: IVP1200-1000WB

- Τάση εισόδου: AC100~240V
 - Συχνότητα AC εισόδου: 50-60 Hz
 - Τάση εξόδου: DC12V
 - Ρεύμα εξόδου: 1A
 - Ισχύς εξόδου: 12W
 - Μέση ενεργή απόδοση: 83.5-84.18%
 - Απόδοση σε χαμηλό φορτίο (10%): 82.64-84.73%
 - Κατανάλωση ισχύος χωρίς φορτίο: 0.04-0.09W
-

12V1A ETL

Μοντέλο: IVP1200-1000

- Τάση εισόδου: AC100~240V
- Συχνότητα AC εισόδου: 50-60 Hz
- Τάση εξόδου: DC12V
- Ρεύμα εξόδου: 1A
- Ισχύς εξόδου: 12W
- Μέση ενεργή απόδοση: 83.15-83.87%
- Απόδοση σε χαμηλό φορτίο (10%): 82.09-84.13%
- Κατανάλωση ισχύος χωρίς φορτίο: 0.04-0.09W

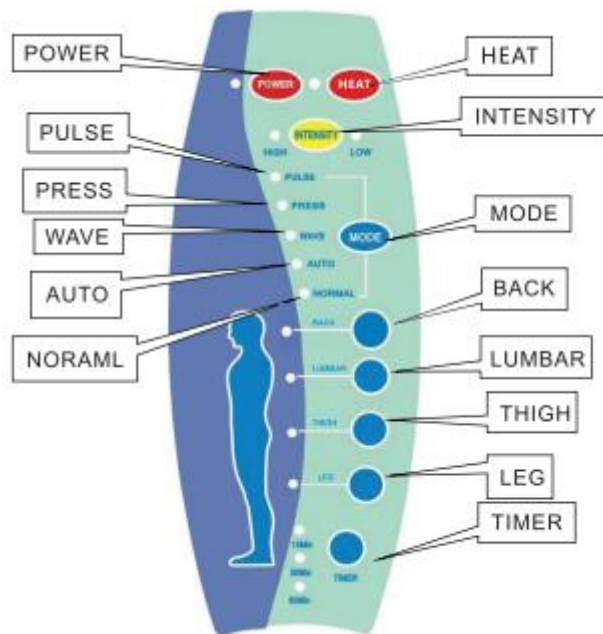

- ? **POWER** → ΤΡΟΦΟΔΟΣΙΑ
- ? **HEAT** → ΘΕΡΜΟΤΗΤΑ
- ? **PULSE** → ΠΑΛΜΟΣ
- ? **PRESS** → ΠΙΕΣΗ
- ? **WAVE** → ΚΥΜΑ
- ? **AUTO** → ΑΥΤΟΜΑΤΟ
- ? **NORMAL** → ΚΑΝΟΝΙΚΟ
- ? **INTENSITY** → ΕΝΤΑΣΗ
- ? **MODE** → ΛΕΙΤΟΥΡΓΙΑ
- ? **BACK** → ΠΛΑΤΗ
- ? **LUMBAR** → ΟΣΦΥΙΚΗ ΠΕΡΙΟΧΗ
- ? **THIGH** → ΜΗΡΟΣ
- ? **LEG** → ΠΟΔΙ
- ? **TIMER** → ΧΡΟΝΟΔΙΑΚΟΠΤΗΣ

Γραφική παρουσίαση του Χειριστηρίου

1. **POWER**: πλήκτρο ενεργοποίησης/απενεργοποίησης
2. **HEAT**: πλήκτρο ενεργοποίησης/απενεργοποίησης θέρμανσης
3. **INTENSITY**: πλήκτρο επιλογής υψηλής/χαμηλής έντασης
4. **MODE**: πλήκτρο επιλογής λειτουργίας
5. **BACK**: πλήκτρο επιλογής λειτουργίας μασάζ πλάτης
6. **LUMBAR**: πλήκτρο επιλογής λειτουργίας μασάζ οσφυϊκής περιοχής
7. **THIGH**: πλήκτρο επιλογής λειτουργίας μασάζ μηρών
8. **LEG**: πλήκτρο επιλογής λειτουργίας μασάζ ποδιών
9. **TIMER**: πλήκτρο ρύθμισης χρόνου

Οδηγίες Χρήσης

1. Εισάγετε το βύσμα τροφοδοσίας στη θύρα DC.
2. Πατήστε το πλήκτρο **POWER** για να ενεργοποιήσετε τη συσκευή.
3. Πατήστε το πλήκτρο **HEAT** για να ενεργοποιήσετε τη λειτουργία θέρμανσης.
4. Πατήστε το πλήκτρο **TIMER** για να ρυθμίσετε το χρόνο λειτουργίας μεταξύ 15, 30 και 60 λεπτών.
5. Πατήστε το πλήκτρο **MODE** για να επιλέξετε διαφορετικούς τρόπους λειτουργίας (PULSE, PRESS, WAVE, AUTO, NORMAL).
6. Πατήστε το πλήκτρο **INTENSITY** για να ρυθμίσετε την ένταση της δόνησης.
7. Πατήστε τα πλήκτρα **BACK, LUMBAR, LEG** και **THIGH** για να εφαρμόσετε μασάζ σε διαφορετικά σημεία του σώματος.

