



312-062GY / 312-062PK / 312-062BU



Σετ Σχολικό Γραφείο με Καρέκλα 2 τμχ



1. Οδηγίες Χρήσης

- Ανύψωση: Κρατήστε και τις δύο πλευρές του γραφείου ή της καρέκλας και σηκώστε το ομοιόμορφα στο ύψος που χρειάζεστε μέχρι να ακούσετε τον ήχο "ΚΑ".
- Κατέβασμα: Κρατήστε και τις δύο πλευρές του γραφείου ή της καρέκλας και τραβήξτε το ομοιόμορφα μέχρι την υψηλότερη θέση και μετά κατεβάστε το στην κατώτατη θέση. Όταν ακούσετε τον ήχο "ΚΑ", σηκώστε το στο ύψος που χρειάζεστε. (Σημείωση: Εάν το σηκώσετε πριν φτάσει στην κατώτατη θέση, θα κολλήσει εύκολα).
- Η επιφάνεια του γραφείου μπορεί να ρυθμιστεί μεταξύ 0-45 μοιρών (πάνω και κάτω) και να σφίξει με περιστροφή των δύο κουμπιών και στις δύο πλευρές.











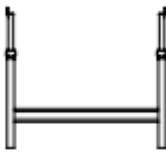

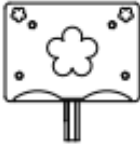
2. Συντήρηση

- Ίχνη από στυλό με βάση το νερό, όπως μαρκαδόρους και στυλό νερού, μπορούν να καθαριστούν με νερό.
- Ίχνη από λιπαρό στυλό μπορούν να καθαριστούν με οινόπνευμα και βάλσαμο.
- Η επιφάνεια του γραφείου είναι ανθεκτική στην υγρασία και τις γρατσουνιές, αλλά παρακαλείστε να μην χρησιμοποιείτε λεπίδα για να την ξύσετε.

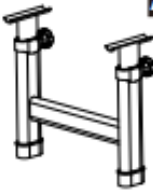



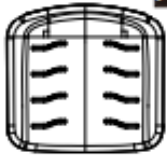

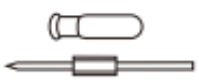

3. Ειδοποιήσεις

- Το προϊόν αυτό είναι κατάλληλο για παιδιά ηλικίας από 6 έως 12 ετών.
- Μέγιστο Βάρος Αντοχής Καρέκλας: 100 κιλά; Μέγιστο Βάρος Αντοχής Γραφείου: 80 κιλά.
- Αυτό το προϊόν μπορεί να συναρμολογηθεί μόνο από ενήλικες.
- Να είστε ιδιαίτερα προσεκτικοί και να λειτουργείτε σωστά όταν ρυθμίζετε το ύψος της καρέκλας και της επιφάνειας του γραφείου.
- Το προϊόν αυτό περιέχει λαμπτήρα με ενεργειακή απόδοση κατηγορίας <G>.
- ΜΗΝ τοποθετείτε αυτό το προϊόν κοντά σε παράθυρο, καθώς μπορεί να χρησιμοποιηθεί ως σκαλοπάτι από το παιδί για να πέσει από το παράθυρο.
- Αποφύγετε τον κίνδυνο ανοικτών φλογών και άλλων πηγών έντονης θερμότητας στην περιοχή του προϊόντος.
- ΜΗΝ τοποθετείτε αυτό το προϊόν κοντά σε παράθυρο όπου τα καλώδια από περσίδες ή κουρτίνες θα μπορούσαν να στραγγαλίσουν ένα παιδί.

PARTS

 <p>A1x1</p>	 <p>A2x1</p>	 <p>A3x1</p>
 <p>A4x1</p>	 <p>A5x1</p>	 <p>A6x1</p>
 <p>A7x2</p>	 <p>A10x1</p>	 <p>A11x2</p>
 <p>A12x1</p>	 <p>A13x1</p>	 <p>A14x1</p>
 <p>A15x2</p>	 <p>A16x1</p>	

HARDWARE

 <p>B2x1</p>	 <p>B3x1</p>	 <p>B4x1</p>	 <p>B6x2</p> <p>Spare</p>
 <p>B7x2</p> <p>Spare</p>	 <p>B8x2</p> <p>Spare</p>	 <p>B10x4 +1(spare)</p> <p>M5*20</p>	 <p>B12x4 +1(spare)</p> <p>M4*8</p>

B6 x 4 (Pre installed)
B7 x 4 (Pre installed)

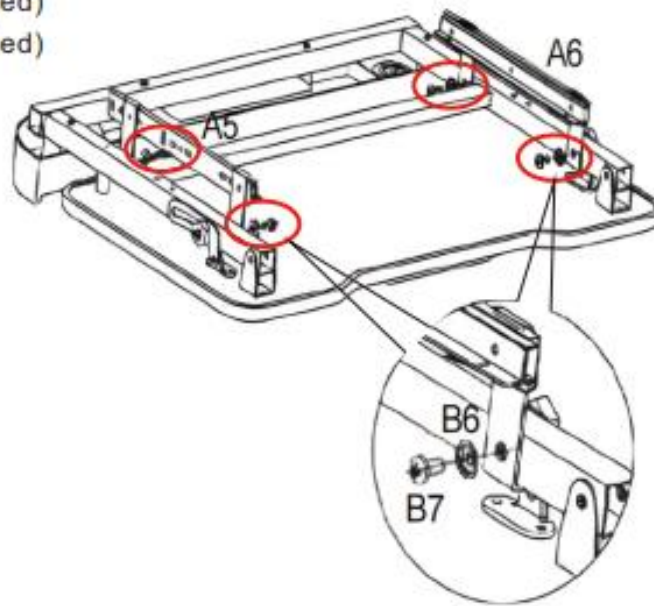

B12 x 4

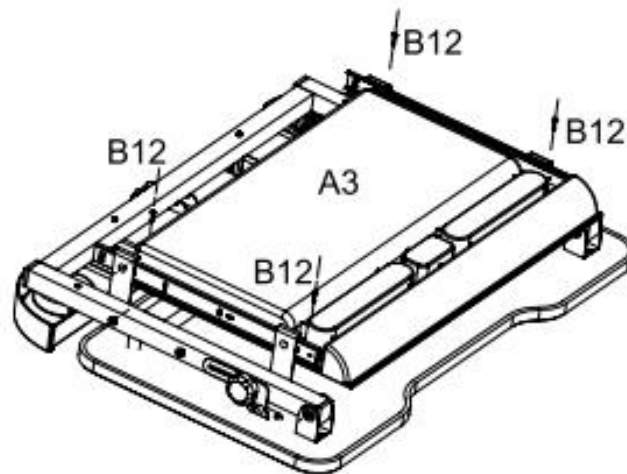

B6 x 4 (Pre installed)
B8 x 4 (Pre installed)

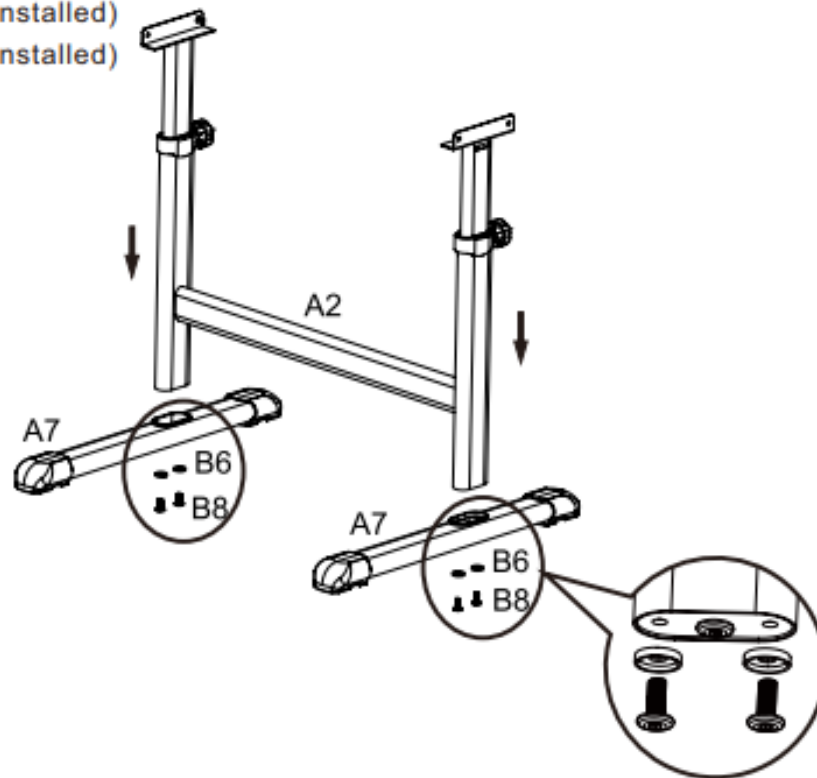

B6 x 4 (Pre installed)
B7 x 4 (Pre installed)

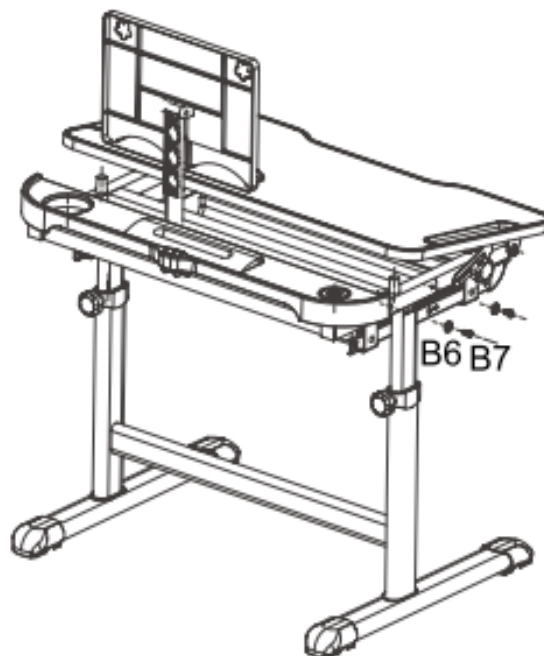

B4 x 1

05

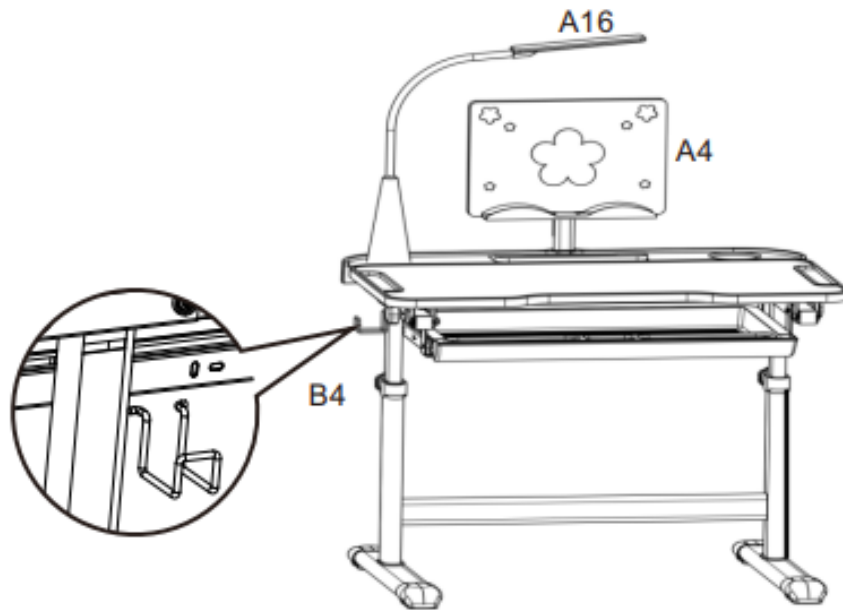

**Chair Assembly/Assemblage de la Chaise/Zusammenbau
des Stuhls/Montaje de silla/Assemblaggio della scrivania:**

01

B6 x 4 (Pre installed)

B8 x 4 (Pre installed)

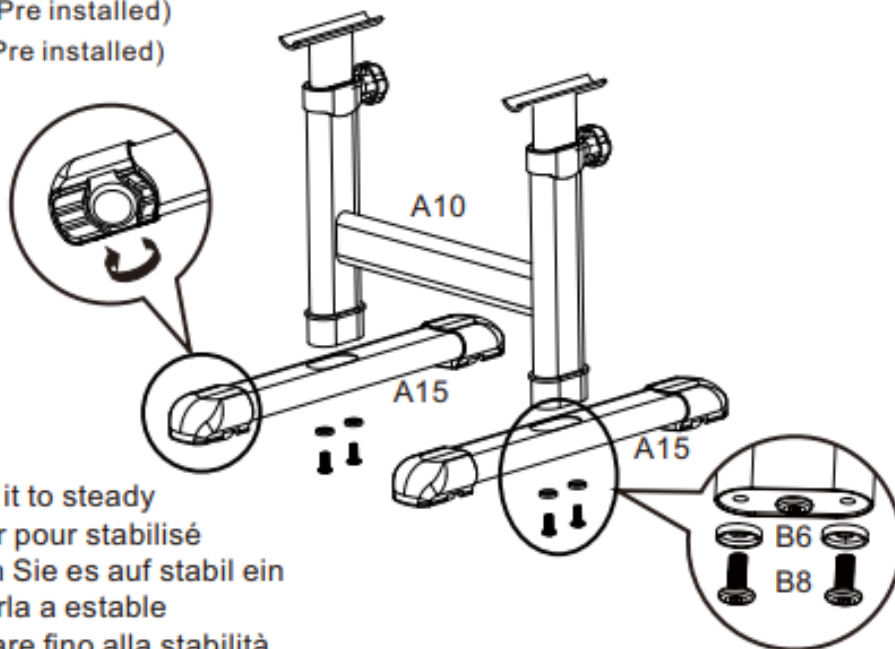

Adjust it to steady
Ajuster pour stabilisé
Stellen Sie es auf stabil ein
Ajustarla a estable
Regolare fino alla stabilità

B6 x 4 (Pre installed)
B8 x 4 (Pre installed)

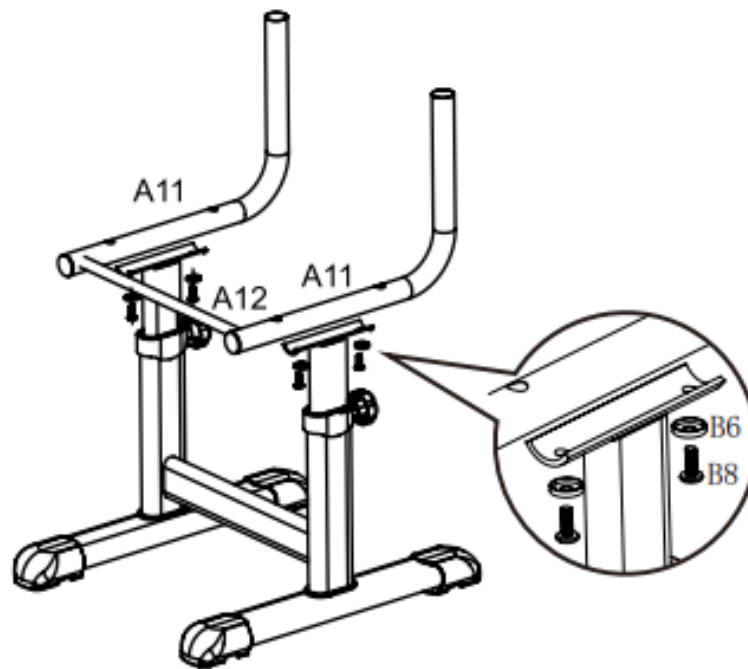

B10 x 4

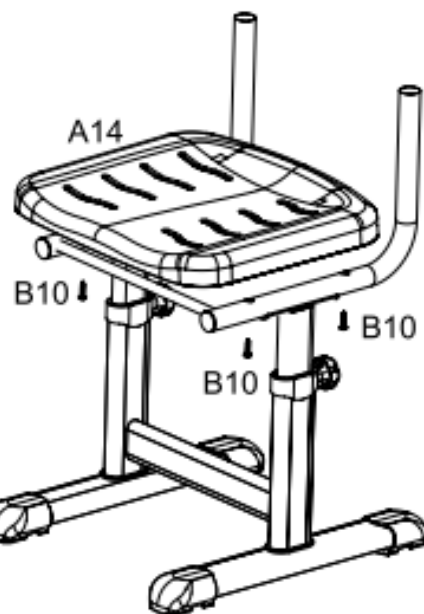

B6 x 2(Pre installed)
B7x 2(Pre installed)

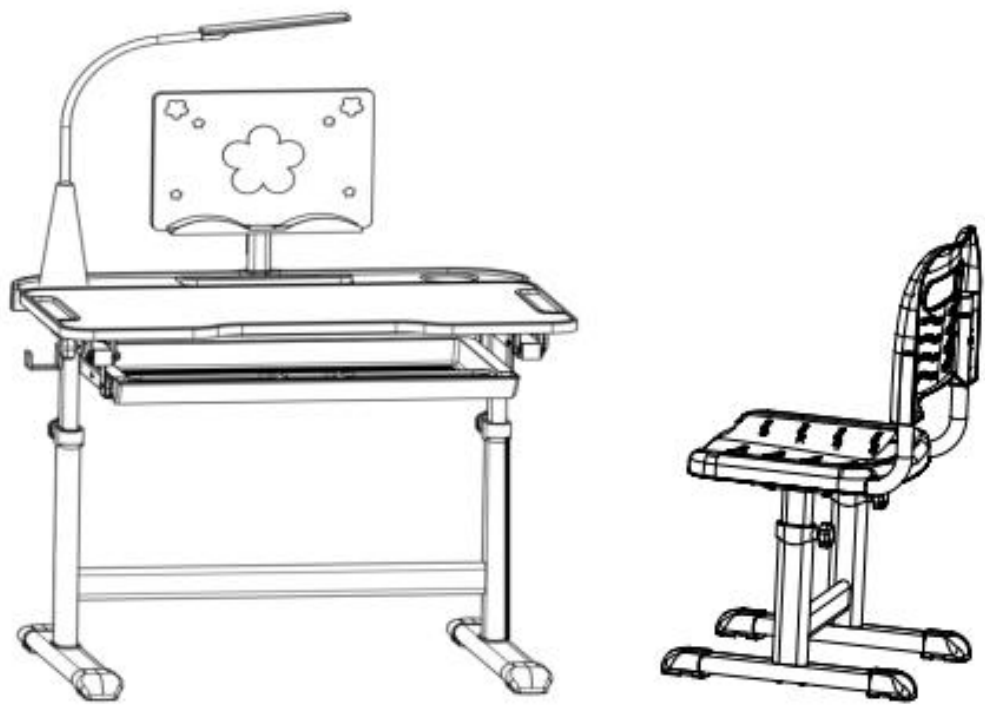
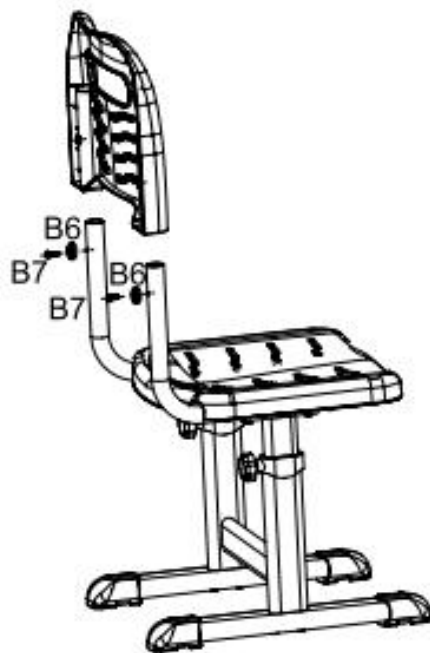

Βήμα 1: Χαλαρώστε τις βίδες

Βήμα 2: Πατήστε στα πόδια του τραπεζιού

Βήμα 3: Σηκώστε την επιφάνεια του τραπεζιού

Εάν χρειάζεται να χαμηλώσετε την επιφάνεια του τραπεζιού, σηκώστε την στην υψηλότερη θέση και μετά κατεβάστε την.

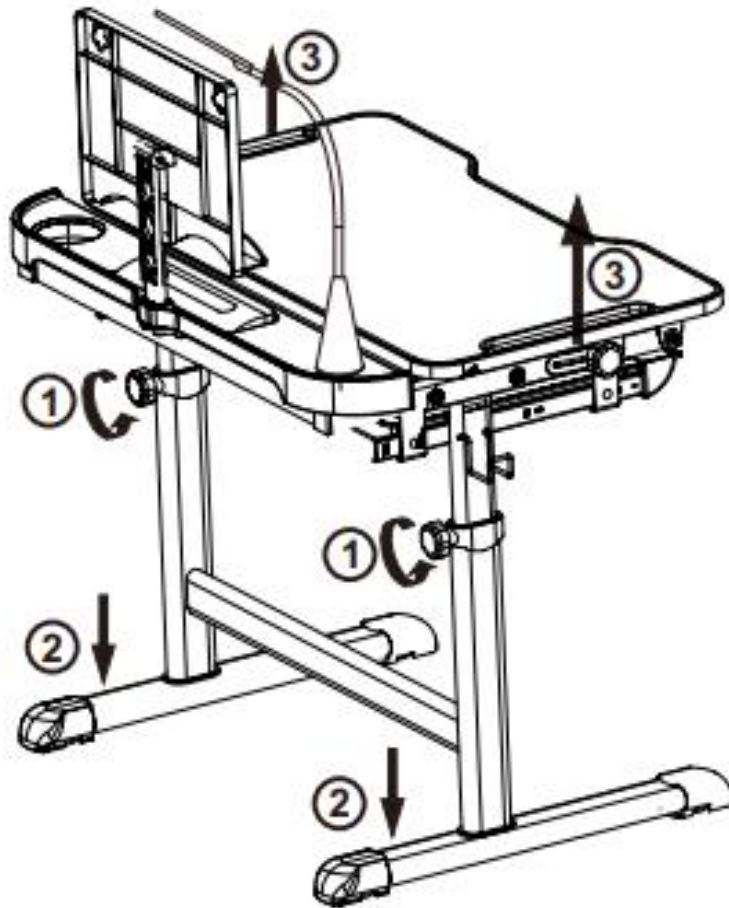

Βήμα 1: Χαλαρώστε τις βίδες

Βήμα 2: Πατήστε στη βάση της καρέκλας

Βήμα 3: Σηκώστε το κάθισμα

Εάν χρειάζεται να χαμηλώσετε το κάθισμα, σηκώστε το στην υψηλότερη θέση και μετά κατεβάστε το.

