



800-166V90BK



Φριτέζα Αέρος με 2 Ανεξάρτητα Καλάθια και 8 Μενού
από Ατσάλι και PP 38.5x38x30.5 εκ



Οδηγίες ασφαλείας και χρήσης

Σημαντικό

Διαβάστε προσεκτικά όλες τις οδηγίες πριν από τη χρήση της συσκευής. Φυλάξτε το εγχειρίδιο για μελλοντική αναφορά.

Γενικές προειδοποιήσεις:

- Ακατάλληλη χρήση:** Αυτή η συσκευή δεν προορίζεται για χρήση σε περιβάλλοντα όπως κουζίνες για προσωπικό, καταστήματα, γραφεία ή άλλοι χώροι εργασίας, ούτε από πελάτες ξενοδοχείων, μοτέλ, bed and breakfast ή άλλες κατοικίες.
- Κίνδυνοι από ηλεκτροπληξία και πυρκαγιά:**
 - Διαβάστε όλες τις οδηγίες πριν από τη χρήση.
 - Η συσκευή παράγει θερμότητα κατά τη χρήση, οπότε μην αγγίζετε τις ζεστές επιφάνειες. Χρησιμοποιήστε πάντα τις λαβές.
 - Μην βυθίζετε το καλώδιο, την πρίζα ή τη συσκευή σε νερό ή άλλα υγρά για να αποφεύγετε τον κίνδυνο ηλεκτροπληξίας.
 - Η συσκευή δεν προορίζεται για χρήση από παιδιά ή άτομα με περιορισμένες φυσικές, αισθητηριακές ή νοητικές ικανότητες ή χωρίς εμπειρία και τεχνική γνώση. Πρέπει να υπάρχει πάντα επιτήρηση όταν η συσκευή χρησιμοποιείται κοντά σε μικρά παιδιά.
 - Αποσυνδέστε τη συσκευή από την τροφοδοσία πριν από τον καθαρισμό ή όταν δεν τη χρησιμοποιείτε. Μην τραβάτε το καλώδιο για να την αποσυνδέσετε, αλλά κρατήστε πάντα την πρίζα.
- Ασφαλής χρήση:**
 - Μην χρησιμοποιείτε τη συσκευή αν το καλώδιο ή η πρίζα είναι κατεστραμμένα. Μην προσπαθήσετε να επισκευάσετε την συσκευή μόνοι σας.
 - Μην χρησιμοποιείτε αξεσουάρ που δεν συνιστώνται από τον κατασκευαστή, καθώς μπορεί να προκαλέσουν τραυματισμούς.
 - Μην χρησιμοποιείτε τη συσκευή σε εξωτερικούς χώρους ή για εμπορικούς σκοπούς.
 - Μην αφήνετε το καλώδιο να κρέμεται από άκρες τραπεζιών ή πάγκων ή να έρχεται σε επαφή με ζεστές επιφάνειες.
 - Αποφύγετε την έκθεση της συσκευής σε βρεγμένες επιφάνειες ή πηγές θερμότητας.
 - Προσοχή όταν μεταφέρετε τη συσκευή με ζεστό λάδι ή άλλα ζεστά υγρά.
- Σύνδεση και αποσύνδεση:**
 - Συνδέστε πρώτα την πρίζα στη συσκευή και μετά στην ηλεκτρική πρίζα.
 - Για να αποσυνδέσετε, σβήστε πρώτα τη συσκευή και μετά αφαιρέστε την πρίζα από την ηλεκτρική πρίζα.

5. Άλλες προειδοποιήσεις:

- Μην χρησιμοποιείτε τη συσκευή για σκοπούς διαφορετικούς από αυτούς για τους οποίους έχει σχεδιαστεί.
- Τα παιδιά άνω των 8 ετών μπορούν να χρησιμοποιούν τη συσκευή υπό επιτήρηση, εφόσον κατανοούν τους κινδύνους και τους κινδύνους. Το ίδιο ισχύει και για άτομα με αναπηρίες ή χωρίς εμπειρία, υπό κατάλληλη επιτήρηση.
- Μην χρησιμοποιείτε χρονοδιακόπτες ή συστήματα απομακρυσμένου ελέγχου με αυτή τη συσκευή.

Εισαγωγή στη φριτέζα αέρα

Η φριτέζα αέρα είναι σχεδιασμένη να προσφέρει έναν απλό και υγιεινό τρόπο για το μαγείρεμα των αγαπημένων σας συστατικών. Χρησιμοποιώντας τη γρήγορη κυκλοφορία ζεστού αέρα και τη πάνω σχάρα, η φριτέζα αέρα μπορεί να μαγειρέψει πολλά πιάτα χωρίς να απαιτεί τη χρήση λαδιού, καθώς ζεσταίνει το φαγητό από όλες τις κατευθύνσεις.

Τεχνικά χαρακτηριστικά:

- **Τάση:** 220-240V, ~50Hz
- **Ισχύς:** 2500W
- **Χωρητικότητα:** 4,0L + 4,0L
- **Ρυθμιζόμενη θερμοκρασία:** 80°C - 200°C
- **Χρονοδιακόπτης:** 1-60 λεπτά

Γενική περιγραφή του προϊόντος (Εικόνα 1)

1. Άνω καπάκι
2. Άνω θήκη
3. Πίνακας ελέγχου
4. Ράφι
5. Κάδος μαγειρέματος
6. Αριστερό καλάθι
7. Μπροστινός θήκη αριστερού καλαθιού
8. Αριστερό παράθυρο
9. Λαβή αριστερού καλαθιού
10. Δεξί καλάθι
11. Μπροστινός θήκη δεξιού καλαθιού
12. Δεξί παράθυρο
13. Δεξιά είσοδος αέρα
14. Κάτω θήκη
15. Βάση
16. Καλώδιο τροφοδοσίας
17. Αριστερή είσοδος αέρα

Συμπεράσματα

Ακολουθώντας αυτές τις οδηγίες και προφυλάξεις, θα μπορείτε να χρησιμοποιείτε τη φριτέζα αέρα με ασφάλεια και να βελτιστοποιήσετε τα αποτελέσματα του μαγειρέματος.

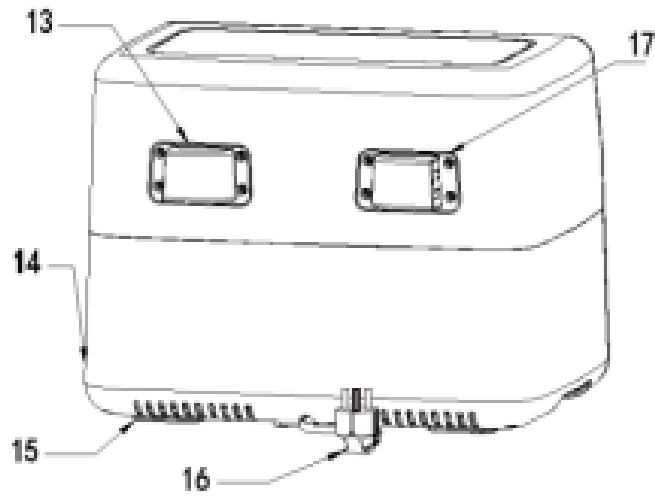
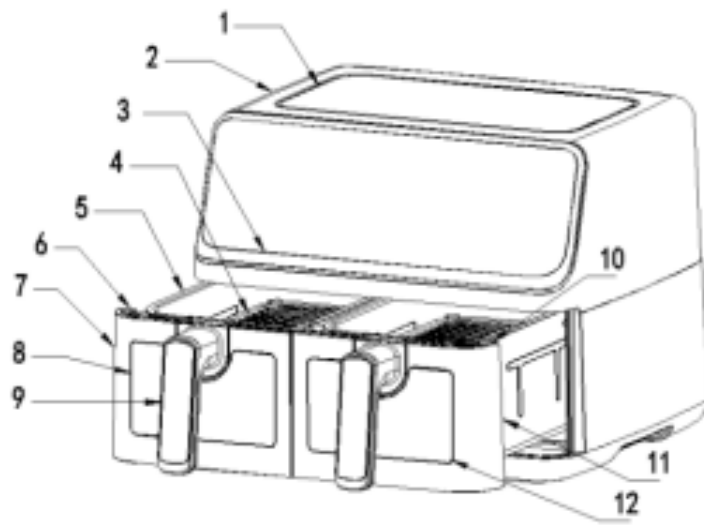

Fig.2

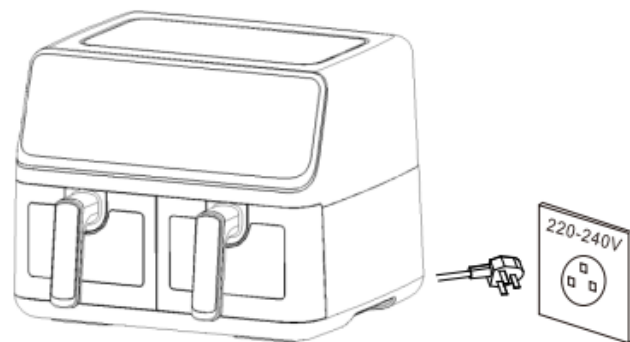

Fig.3

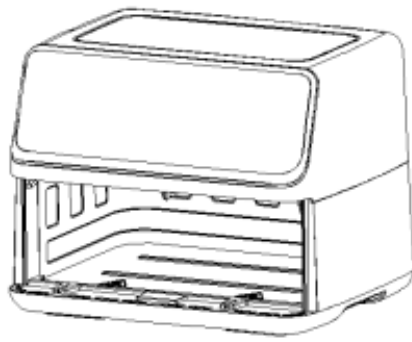

Fig.4

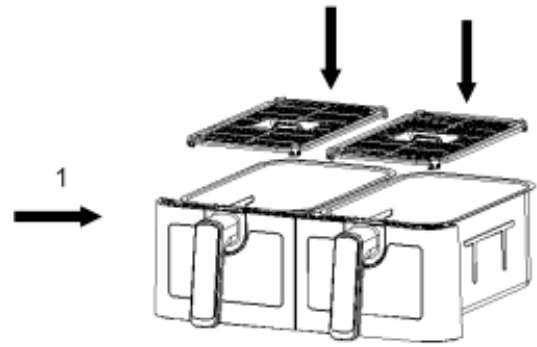

Fig.5

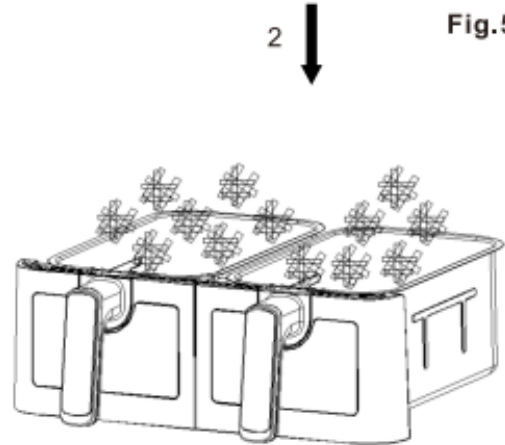

Fig.6

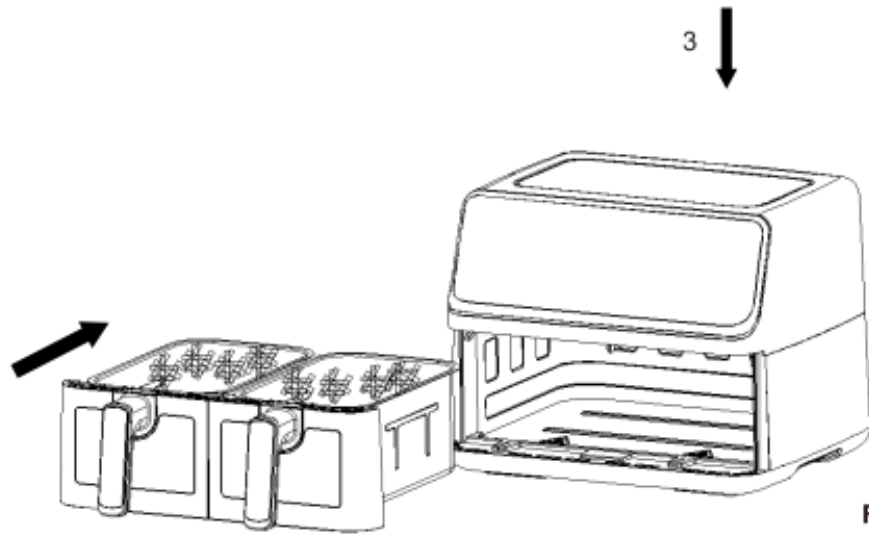

Fig.7

Σημαντικό: Προειδοποιήσεις και Οδηγίες Ασφαλείας για τη Χρήση της Συσκευής

Κίνδυνος Υπό την κατάλληλη εποπτεία, αυτή η συσκευή μπορεί να χρησιμοποιηθεί από παιδιά άνω των οκτώ ετών, εφόσον κατανοούν τους πιθανούς κινδύνους και τις επικινδυνότητες. Υπό την κατάλληλη εποπτεία, η συσκευή μπορεί να χρησιμοποιηθεί από άτομα με αναπηρίες ή χωρίς εμπειρία, εφόσον κατανοούν τους πιθανούς κινδύνους και τις επικινδυνότητες.

- Τα μικρά παιδιά δεν πρέπει να καθαρίζουν ή να συντηρούν αυτή τη συσκευή, εκτός εάν είναι άνω των οκτώ ετών και επιβλέπονται από έναν ενήλικα.
- Κρατήστε τη συσκευή και το καλώδιο μακριά από τα μικρά παιδιά.
- Μην βυθίζετε ποτέ το σώμα της συσκευής σε νερό ή δεν το ξεπλένετε κάτω από τη βρύση: περιέχει ηλεκτρικά εξαρτήματα και θερμαντικά στοιχεία.
- Μην αφήνετε το νερό ή άλλα υγρά να εισχωρήσουν στη συσκευή για να αποφύγετε τον κίνδυνο ηλεκτροπληξίας.
- Βάλτε πάντα τα συστατικά στο καλάθι, ώστε να μην έρχονται σε επαφή με τα θερμαντικά στοιχεία.
- Μην καλύπτετε την είσοδο αέρα και τους εξωτερικούς ανεμιστήρες αέρα ενώ η συσκευή είναι σε λειτουργία.
- Μην γεμίζετε το καλάθι με λάδι, καθώς αυτό μπορεί να προκαλέσει κίνδυνο πυρκαγιάς.
- Μην αγγίζετε ποτέ το εσωτερικό της συσκευής ενώ είναι σε λειτουργία.

Προειδοποίηση

- Ελέγξτε ότι η τάση που αναγράφεται στην πινακίδα αντιστοιχεί στην τάση του τοπικού δικτύου.
- Εάν η πρίζα, το καλώδιο ή άλλα μέρη της συσκευής είναι κατεστραμμένα, μην χρησιμοποιείτε τη συσκευή.
- Μην επιτρέπετε σε μη εξουσιοδοτημένα άτομα να αντικαθιστούν ή να επισκευάζουν τα κατεστραμμένα μέρη.
- Κρατήστε το καλώδιο μακριά από επιφάνειες που θερμαίνονται.
- Μην συνδέετε ή χρησιμοποιείτε ποτέ τη συσκευή με βρεγμένα χέρια.
- Μην τοποθετείτε τη συσκευή κοντά σε τοίχους ή άλλα αντικείμενα. Αφήστε τουλάχιστον 10 cm ελεύθερο χώρο γύρω από τη συσκευή.
- Μην τοποθετείτε αντικείμενα πάνω στη συσκευή.
- Μην χρησιμοποιείτε τη συσκευή για σκοπούς διαφορετικούς από αυτούς που περιγράφονται σε αυτό το εγχειρίδιο.
- Όταν η συσκευή είναι ενεργοποιημένη, μην την αφήνετε χωρίς επιτήρηση.
- Κατά τη διάρκεια του τηγανίσματος με αέρα, μπορεί να εκλυθεί ζεστός ατμός από τις εξόδους αέρα. Προσέξτε να μην πλησιάζετε τα χέρια ή το πρόσωπό σας κοντά στις εξόδους του ατμού και του αέρα. Εφαρμόστε προσοχή όταν αφαιρείτε το καλάθι από τη συσκευή.
- Ορισμένες επιφάνειες μπορεί να υπερθερμανθούν κατά τη χρήση (βλ. Σχήμα 2).
- Εάν παρατηρήσετε καπνό από τη συσκευή, αποσυνδέστε τη αμέσως από την πρίζα. Περιμένετε μέχρι να σταματήσει ο καπνός πριν αφαιρέσετε το καλάθι.

Προσοχή

- Βεβαιωθείτε ότι η συσκευή είναι τοποθετημένη σε μια επίπεδη, σταθερή και οριζόντια επιφάνεια.

- Αυτή η συσκευή προορίζεται αποκλειστικά για οικιακή χρήση. Δεν είναι κατάλληλη για επαγγελματικές κουζίνες, εξοχικά σπίτια, μοτέλ ή άλλους μη οικιακούς χώρους.
- Η κακή χρήση της συσκευής ή η χρήση της για εμπορικούς σκοπούς αναιρεί την εγγύηση. Διατηρούμε το δικαίωμα να απορρίψουμε οποιαδήποτε ευθύνη για ζημιές που προκύπτουν από κακή χρήση.
- Αποσυνδέστε τη συσκευή από την πρίζα όταν δεν τη χρησιμοποιείτε.
- Όταν η συσκευή είναι απενεργοποιημένη, περιμένετε 30 λεπτά για να κρυώσει εντελώς πριν την καθαρίσετε.

Πριν από την πρώτη χρήση

1. Αφαιρέστε όλα τα υλικά συσκευασίας.
2. Αφαιρέστε από τη συσκευή τυχόν αυτοκόλλητα ή ετικέτες.
3. Καθαρίστε καλά το ράφι και το καλάθι τηγανίσματος με ζεστό νερό, απορρυπαντικό πιάτων και ένα μη αποξεστικό σφουγγάρι.
4. Καθαρίστε το εσωτερικό και το εξωτερικό της συσκευής με ένα υγρό πανί.

Σημείωση: Όταν η συσκευή θερμανθεί για πρώτη φορά, μπορεί να απελευθερωθεί ελαφρύς καπνός ή οσμή: αυτό είναι φυσιολογικό για τις περισσότερες ηλεκτρικές συσκευές και δεν επηρεάζει την ασφάλεια της συσκευής.

Προετοιμασία για χρήση

1. Τοποθετήστε τη συσκευή σε μια σταθερή, επίπεδη και οριζόντια επιφάνεια. Μην την τοποθετείτε σε επιφάνειες που δεν είναι ανθεκτικές στη θερμότητα.
2. Μην γεμίζετε το καλάθι με λάδι ή άλλα υγρά.
3. Μην τοποθετείτε αντικείμενα πάνω από τη συσκευή: η ροή του αέρα θα διακοπεί και το αποτέλεσμα του τηγανίσματος δεν θα είναι σωστό.

Χρήση της συσκευής

- **Τηγάνισμα με ζεστό αέρα:**
 1. Συνδέστε την πρίζα στην πρίζα του τοίχου με γείωση.
 2. Βγάλτε προσεκτικά το καλάθι από τη συσκευή.
 3. Τοποθετήστε το ράφι στο καλάθι.
 4. Τοποθετήστε τα συστατικά στο ράφι.
 5. Επανατοποθετήστε το καλάθι στη συσκευή.
 6. Ορίστε το χρόνο μαγειρέματος και τις θερμοκρασίες ανάλογα με τα συστατικά.
 7. Μερικά συστατικά χρειάζονται ανακάτεμα κατά τη διάρκεια του μαγειρέματος. Αν χρειάζεται, ανακινήστε το καλάθι για να αναμειχθούν τα υλικά.
 8. Όταν ακούσετε το ηχητικό σήμα, η προετοιμασία είναι ολοκληρωμένη.

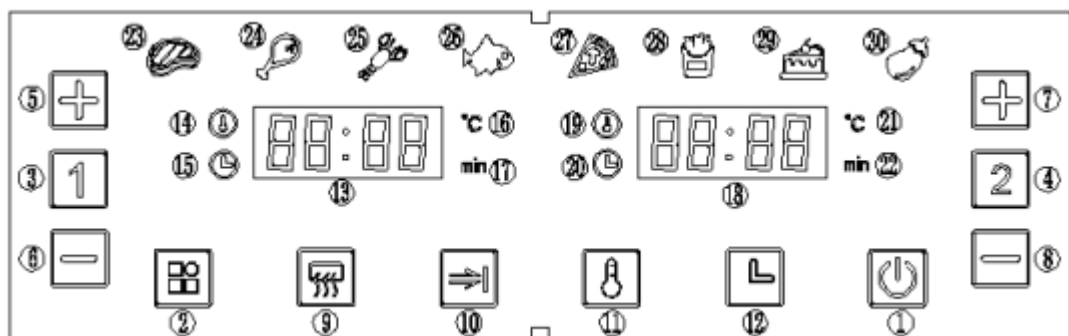

Περιγραφή των εικονιδίων:

Κουμπί 1:++ – Κουμπί ενεργοποίησης

Μόλις τοποθετηθούν σωστά τα καλάθια στη βασική μονάδα, η ένδειξη τροφοδοσίας θα ανάψει. Πατήστε το κουμπί ενεργοποίησης για να μπείτε σε λειτουργία αναμονής. Αφού επιλέξετε το καλάθι που θέλετε να χρησιμοποιήσετε, πατήστε ξανά το κουμπί ενεργοποίησης για να ξεκινήσετε το μαγείρεμα. Για να απενεργοποιήσετε τη συσκευή, κρατήστε πατημένο το κουμπί ενεργοποίησης για δύο δευτερόλεπτα.

Σημείωση: Κατά τη διάρκεια του μαγειρέματος μπορείτε να πατήσετε αυτό το κουμπί για να κάνετε παύση ή να συνεχίσετε τη διαδικασία.

Κουμπί 2: ++ – Κουμπί προρυθμίσεων

Πατήστε το κουμπί ++. Το κουμπί προρυθμίσεων σας επιτρέπει να περιηγηθείτε σε οκτώ επιλογές δημοφιλών συνταγών με προκαθορισμένους χρόνους και θερμοκρασίες. Μόλις επιλεγεί μια συνταγή, το μαγείρεμα θα ξεκινήσει.

Κουμπί 3:++ – Κουμπί αριστερού καλάθιού

Πατήστε ++ για να ανάψει το εικονίδιο του αριστερού καλάθιού. Το προεπιλεγμένο μενού θα είναι "τηγανητές πατάτες" και η ένδειξη θα αναβοσβήνει. Το εικονίδιο στην ψηφιακή οθόνη θα αναβοσβήνει, ενώ θα εμφανίζονται επίσης η προεπιλεγμένη θερμοκρασία και ο χρονοδιακόπτης για τις πατάτες. Για ακύρωση, κρατήστε πατημένο το κουμπί ++ για δύο δευτερόλεπτα. Η συσκευή θα μεταβεί σε κατάσταση αναμονής.

Κουμπί 4:++ – Κουμπί δεξιού καλάθιού

Πατήστε το κουμπί ++ για να ανάψει το εικονίδιο του δεξιού καλάθιού. Η προεπιλεγμένη συνταγή θα είναι "τηγανητές πατάτες" και η ένδειξη θα αναβοσβήνει

Σημαντικό: Προειδοποιήσεις και Οδηγίες Ασφαλείας για τη Χρήση της Συσκευής

Κίνδυνος Υπό την κατάλληλη εποπτεία, αυτή η συσκευή μπορεί να χρησιμοποιηθεί από παιδιά άνω των οκτώ ετών, εφόσον κατανοούν τους πιθανούς κινδύνους και τις επικινδυνότητες. Υπό την κατάλληλη εποπτεία, η συσκευή μπορεί να χρησιμοποιηθεί από άτομα με αναπηρίες ή χωρίς εμπειρία, εφόσον κατανοούν τους πιθανούς κινδύνους και τις επικινδυνότητες.

- Τα μικρά παιδιά δεν πρέπει να καθαρίζουν ή να συντηρούν αυτή τη συσκευή, εκτός εάν είναι άνω των οκτώ ετών και επιβλέπονται από έναν ενήλικα.
- Κρατήστε τη συσκευή και το καλώδιο μακριά από τα μικρά παιδιά.
- Μην βυθίζετε ποτέ το σώμα της συσκευής σε νερό ή δεν το ξεπλένετε κάτω από τη βρύση: περιέχει ηλεκτρικά εξαρτήματα και θερμομαντικά στοιχεία.
- Μην αφήνετε το νερό ή άλλα υγρά να εισχωρήσουν στη συσκευή για να αποφύγετε τον κίνδυνο ηλεκτροπληξίας.
- Βάλτε πάντα τα συστατικά στο καλάθι, ώστε να μην έρχονται σε επαφή με τα θερμομαντικά στοιχεία.
- Μην καλύπτετε την είσοδο αέρα και τους εξωτερικούς ανεμιστήρες αέρα ενώ η συσκευή είναι σε λειτουργία.
- Μην γεμίζετε το καλάθι με λάδι, καθώς αυτό μπορεί να προκαλέσει κίνδυνο πυρκαγιάς.
- Μην αγγίζετε ποτέ το εσωτερικό της συσκευής ενώ είναι σε λειτουργία.

Προειδοποίηση

- Ελέγξτε ότι η τάση που αναγράφεται στην πινακίδα αντιστοιχεί στην τάση του τοπικού δικτύου.
- Εάν η πρίζα, το καλώδιο ή άλλα μέρη της συσκευής είναι κατεστραμμένα, μην χρησιμοποιείτε τη συσκευή.

- Μην επιτρέπετε σε μη εξουσιοδοτημένα άτομα να αντικαθιστούν ή να επισκευάζουν τα κατεστραμμένα μέρη.
- Κρατήστε το καλώδιο μακριά από επιφάνειες που θερμαίνονται.
- Μην συνδέετε ή χρησιμοποιείτε ποτέ τη συσκευή με βρεγμένα χέρια.
- Μην τοποθετείτε τη συσκευή κοντά σε τοίχους ή άλλα αντικείμενα. Αφήστε τουλάχιστον 10 cm ελεύθερο χώρο γύρω από τη συσκευή.
- Μην τοποθετείτε αντικείμενα πάνω στη συσκευή.
- Μην χρησιμοποιείτε τη συσκευή για σκοπούς διαφορετικούς από αυτούς που περιγράφονται σε αυτό το εγχειρίδιο.
- Όταν η συσκευή είναι ενεργοποιημένη, μην την αφήνετε χωρίς επιτήρηση.
- Κατά τη διάρκεια του τηγανίσματος με αέρα, μπορεί να εκλυθεί ζεστός ατμός από τις εξόδους αέρα. Προσέξτε να μην πλησιάζετε τα χέρια ή το πρόσωπό σας κοντά στις εξόδους του ατμού και του αέρα. Εφαρμόστε προσοχή όταν αφαιρείτε το καλάθι από τη συσκευή.
- Ορισμένες επιφάνειες μπορεί να υπερθερμανθούν κατά τη χρήση (βλ. Σχήμα 2).
- Εάν παρατηρήσετε καπνό από τη συσκευή, αποσυνδέστε τη αμέσως από την πρίζα. Περιμένετε μέχρι να σταματήσει ο καπνός πριν αφαιρέσετε το καλάθι.

Προσοχή

- Βεβαιωθείτε ότι η συσκευή είναι τοποθετημένη σε μια επίπεδη, σταθερή και οριζόντια επιφάνεια.
- Αυτή η συσκευή προορίζεται αποκλειστικά για οικιακή χρήση. Δεν είναι κατάλληλη για επαγγελματικές κουζίνες, εξοχικά σπίτια, μοτέλ ή άλλους μη οικιακούς χώρους.
- Η κακή χρήση της συσκευής ή η χρήση της για εμπορικούς σκοπούς αναιρεί την εγγύηση. Διατηρούμε το δικαίωμα να απορρίψουμε οποιαδήποτε ευθύνη για ζημιές που προκύπτουν από κακή χρήση.
- Αποσυνδέστε τη συσκευή από την πρίζα όταν δεν τη χρησιμοποιείτε.
- Όταν η συσκευή είναι απενεργοποιημένη, περιμένετε 30 λεπτά για να κρυώσει εντελώς πριν την καθαρίσετε.

Πριν από την πρώτη χρήση

1. Αφαιρέστε όλα τα υλικά συσκευασίας.
2. Αφαιρέστε από τη συσκευή τυχόν αυτοκόλλητα ή ετικέτες.
3. Καθαρίστε καλά το ράφι και το καλάθι τηγανίσματος με ζεστό νερό, απορρυπαντικό πιάτων και ένα μη αποξεστικό σφουγγάρι.
4. Καθαρίστε το εσωτερικό και το εξωτερικό της συσκευής με ένα υγρό πανί.
Σημείωση: Όταν η συσκευή θερμανθεί για πρώτη φορά, μπορεί να απελευθερωθεί ελαφρύς καπνός ή οσμή: αυτό είναι φυσιολογικό για τις περισσότερες ηλεκτρικές συσκευές και δεν επηρεάζει την ασφάλεια της συσκευής.

Προετοιμασία για χρήση

1. Τοποθετήστε τη συσκευή σε μια σταθερή, επίπεδη και οριζόντια επιφάνεια. Μην την τοποθετείτε σε επιφάνειες που δεν είναι ανθεκτικές στη θερμότητα.
2. Μην γεμίζετε το καλάθι με λάδι ή άλλα υγρά.
3. Μην τοποθετείτε αντικείμενα πάνω από τη συσκευή: η ροή του αέρα θα διακοπεί και το αποτέλεσμα του τηγανίσματος δεν θα είναι σωστό.

Χρήση της συσκευής

- **Τηγάνισμα με ζεστό αέρα:**
 1. Συνδέστε την πρίζα στην πρίζα του τοίχου με γείωση.
 2. Βγάλτε προσεκτικά το καλάθι από τη συσκευή.

3. Τοποθετήστε το ράφι στο καλάθι.
4. Τοποθετήστε τα συστατικά στο ράφι.
5. Επανατοποθετήστε το καλάθι στη συσκευή.
6. Ορίστε το χρόνο μαγειρέματος και τις θερμοκρασίες ανάλογα με τα συστατικά.
7. Μερικά συστατικά χρειάζονται ανακάτεμα κατά τη διάρκεια του μαγειρέματος. Αν χρειάζεται, ανακινήστε το καλάθι για να αναμειχθούν τα υλικά.
8. Όταν ακούσετε το ηχητικό σήμα, η προετοιμασία είναι ολοκληρωμένη.

Ρυθμίσεις

Ο παρακάτω πίνακας θα σας βοηθήσει να επιλέξετε τις βασικές ρυθμίσεις για τα συστατικά.

Σημείωση: Θυμηθείτε ότι αυτές οι ρυθμίσεις είναι ενδεικτικές. Δεδομένου ότι τα συστατικά διαφέρουν σε προέλευση, μέγεθος, σχήμα και μάρκα, δεν μπορούμε πάντα να εγγυηθούμε τις καλύτερες ρυθμίσεις.

Καθώς η τεχνολογία **Rapid Air** ζεσταίνει αμέσως τον αέρα μέσα στη συσκευή, απομακρύνετε προσωρινά το καλάθι κατά το προθέρμανση.

Συμβουλές:

- Τα μικρότερα συστατικά συνήθως απαιτούν ελαφρώς μικρότερο χρόνο προετοιμασίας από τα μεγαλύτερα.
- Όσο περισσότερα συστατικά, τόσο πιο μακρύς είναι ο χρόνος προετοιμασίας. Αντίθετα, λιγότερη ποσότητα απαιτεί λίγο λιγότερο χρόνο.
- Ανακινήστε τα μικρότερα συστατικά στο μέσο του χρόνου προετοιμασίας για να βελτιστοποιήσετε το αποτέλεσμα και να βοηθήσετε τα συστατικά να τηγανιστούν ομοιόμορφα.
- Για να πάρετε τραγανές τηγανητές πατάτες, προσθέστε λίγο λάδι σε φρέσκες πατάτες.
- Τηγανίστε τα συστατικά στην φριτέζα αέρα λίγα λεπτά μετά την προσθήκη του λαδιού.
- Σνακ που μπορούν να ψηθούν στον φούρνο, μπορούν επίσης να ετοιμαστούν στην φριτέζα αέρα.
- Η ιδανική ποσότητα για να φτιάξετε τραγανές πατάτες είναι 500 γραμμάρια.
- Χρησιμοποιήστε έτοιμο ζυμάρι για να ετοιμάσετε γρήγορα και εύκολα γεμιστά σνακ. Το έτοιμο ζυμάρι ψήνεται γρηγορότερα από το σπιτικό.
- Για να ψήσετε κέικ, τάρτες ή για να τηγανίσετε ευαίσθητα ή γεμιστά συστατικά, τοποθετήστε ένα ταψί ή πυρέξ στο καλάθι της συσκευής.
- Για να ζεστάνετε τα συστατικά, ρυθμίστε τη θερμοκρασία στους **150°C** για το πολύ **10 λεπτά**.

Αυτές οι γενικές ρυθμίσεις και συμβουλές θα σας βοηθήσουν να επιτύχετε τα καλύτερα αποτελέσματα με τη φριτέζα αέρα, αλλά θυμηθείτε ότι κάθε συστατικό μπορεί να απαιτεί μικρές προσαρμογές στις ρυθμίσεις.

Συνταγή	Αναφορά Βάρους	Προεπιλεγμένη Θερμοκρασία	Προεπιλεγμένος Χρόνος	Εύρος Θερμοκρασίας	Εύρος Χρόνου	Ανακίνηση
Μπριζόλα	400g	200°C	15 λεπτά	80-200°C	1-60 λεπτά	1-2
Μπουτάκια Κοτόπουλου	600g	200°C	30 λεπτά	80-200°C	1-60 λεπτά	1-2
Γαρίδες	600g	190°C	10 λεπτά	80-200°C	1-60 λεπτά	1-2
Ψάρι	500g	180°C	25 λεπτά	80-200°C	1-60 λεπτά	1-2
Πίτσα	400g	180°C	10 λεπτά	80-200°C	1-60 λεπτά	1-2
Πατάτες	450g	200°C	25 λεπτά	80-200°C	1-60 λεπτά	1-2
Ζύμη	400g	180°C	12 λεπτά	80-200°C	1-60 λεπτά	1-2
Λαχανικά	300g	170°C	20 λεπτά	80-200°C	1-60 λεπτά	1-2

Σημείωση 1: Προσθέστε 3 λεπτά στον χρόνο μαγειρέματος όταν ξεκινάτε το τηγάνισμα ενώ η φριτέζα είναι ακόμα κρύα.

Σημείωση 2: Όταν χρησιμοποιείτε τα δύο καλάθια ταυτόχρονα, μπορείτε να ρυθμίσετε τη θερμοκρασία και τον χρονοδιακόπτη ανάλογα με τη διαδικασία μαγειρέματος.

Σημείωση 3 (ανακίνηση): Είναι απαραίτητο να ρυθμίσετε τον χρονοδιακόπτη, καθώς το πρόγραμμα δεν περιλαμβάνει ειδοποιήσεις για την ανακίνηση των υλικών.

Καθαρισμός

Καθαρίστε τη συσκευή μετά από κάθε χρήση.

Μην χρησιμοποιείτε μεταλλικά εργαλεία κουζίνας ή λειαντικά καθαριστικά για να καθαρίσετε το καλάθι και τη σχάρα: αυτό μπορεί να καταστρέψει την αντικολητική επίστρωση.

1. Αποσυνδέστε τη συσκευή από την πρίζα και αφήστε την να κρυώσει εντελώς.
Σημείωση: Αφαιρέστε την κατσαρόλα για να κρυώσει η φριτέζα πιο γρήγορα.
2. Καθαρίστε το εξωτερικό της συσκευής με ένα υγρό πανί.
3. Καθαρίστε το καλάθι με ζεστό νερό, απορρυπαντικό πιάτων και ένα μη λειαντικό σφουγγάρι.
Μπορείτε να χρησιμοποιήσετε απολιπαντικό υγρό για να αφαιρέσετε τυχόν υπολείμματα λίπους.
Συμβουλή: Εάν έχουν μείνει υπολείμματα στο ράφι ή στον πυθμένα του καλάθιού, γεμίστε το καλάθι με ζεστό νερό και λίγο απορρυπαντικό πιάτων. Τοποθετήστε το ράφι στο καλάθι και αφήστε το να μουλιάσει για περίπου 10 λεπτά.
4. Καθαρίστε το εσωτερικό της συσκευής με ζεστό νερό και ένα μη λειαντικό σφουγγάρι.
5. Καθαρίστε το θερμαντικό στοιχείο με μια βούρτσα καθαρισμού για να αφαιρέσετε τυχόν υπολείμματα φαγητού.

Αποθήκευση

1. Αποσυνδέστε τη συσκευή από την πρίζα και αφήστε την να κρυώσει.
2. Βεβαιωθείτε ότι όλα τα μέρη είναι καθαρά και στεγνά.

Περιβάλλον

Μην απορρίπτετε τη συσκευή μαζί με τα κοινά οικιακά απορρίμματα. Πρέπει να παραδοθεί σε επίσημο σημείο συλλογής κατάλληλο για ανακύκλωση. Με αυτόν τον τρόπο συμβάλλετε στην προστασία του περιβάλλοντος.

Εγγύηση και Συντήρηση

Εάν χρειάζεστε βοήθεια, πληροφορίες ή αντιμετωπίζετε προβλήματα, επικοινωνήστε με το τοπικό εξουσιοδοτημένο κέντρο υποστήριξης.