

cecotec

CEC-05688



Ηλεκτρική Σκούπα 3 σε 1 Χωρίς Σακούλα
Cecotec Conga RockStar 2500 X-Treme

1. ΜΕΡΗ ΚΑΙ ΕΞΑΡΤΗΜΑΤΑ

Εικ. 1

1. Κουμπί απελευθέρωσης κεφαλής βούρτσας ηλεκτρικής σκούπας
2. Κουμπί απελευθέρωσης σωλήνα αναρρόφησης
3. Κουμπί ξεκλειδώματος του κάτω καλύμματος του δοχείου σκόνης
4. Κουμπί ανοίγματος δεξαμενής σκόνης και πρόσβασης φίλτρου
5. Κουμπί λειτουργίας
6. Μετασχηματιστής ρεύματος
7. Βάση φόρτισης
8. 2-σε-1 στενό αξεσουάρ για γωνίες και έπιπλα
9. Φαρδύ αξεσουάρ 2 σε 1 για γωνίες και έπιπλα
10. Πινέλο Jalisco
11. Κεφαλή βούρτσας ηλεκτρικής σκούπας

Εικ. 1.1

1. Εμφάνιση
2. Επιλογέας ταχύτητας
3. Κουμπί λειτουργίας
4. Μπαταρία
5. Κουμπί απελευθέρωσης μπαταρίας

2. ΠΡΙΝ ΤΗ ΧΡΗΣΗ

- Βγάλτε το προϊόν από το κουτί.
- Ελέγξτε ότι περιλαμβάνονται όλα τα εξαρτήματα. Εάν κάποιο από αυτά λείπει ή δεν είναι σε καλή κατάσταση, επικοινωνήστε με την επίσημη υπηρεσία τεχνικής υποστήριξης της Cecotec το συντομότερο δυνατό.
- Φορτίστε πλήρως τη συσκευή πριν από την πρώτη χρήση.
- Κατά τις 3 πρώτες χρήσεις, συνιστάται η φόρτιση της συσκευής για 12 ώρες μεταξύ των χρήσεων.
- Μόλις φορτιστεί και χρησιμοποιηθεί η μπαταρία, θα αρχίσει να φορτίζεται κανονικά.
- Ο κανονικός χρόνος φόρτισης είναι περίπου 3 ώρες. Όταν η μπαταρία είναι πλήρως φορτισμένη, αποσυνδέστε την.
- Αφαιρέστε την καρτέλα πρώτης χρήσης που είναι εγκατεστημένη στο φίλτρο.

Περιεχόμενα κουτιού

- Ηλεκτρική σκούπα Conga RockStar 2500 X-Treme
- Φαρδύ αξεσουάρ 2 σε 1 για γωνίες και έπιπλα
- 2-σε-1 στενό αξεσουάρ για γωνίες και έπιπλα
- Βούρτσα Jalisco
- 1 ανταλλακτικό φίλτρο υψηλής απόδοσης
- Βάση φόρτισης
- Εγχειρίδιο οδηγιών

3. ΣΥΝΑΡΜΟΛΟΓΗΣΗ ΠΡΟΪΟΝΤΩΝ

Συγκρότημα σωλήνα αναρρόφησης και κεφαλής βούρτσας

- Για να εγκαταστήσετε την κεφαλή της βούρτσας στο σωλήνα αναρρόφησης, ευθυγραμμίστε και τις δύο βεβαιωθείτε ότι η γλωττίδα στην κεφαλή της βούρτσας ταιριάζει με τους οδηγούς στο σωλήνα και εισάγετε τον ένα στον άλλο μέχρι είναι σταθερά στερεωμένα.
- Για να τα αποσυναρμολογήσετε, πατήστε το κουμπί απελευθέρωσης της κεφαλής της βούρτσας και τραβήξτε από την ηλεκτρική σκούπα σωλήνα ενώ κρατάτε την κεφαλή της βούρτσας.

Σημείωση

Κατά τη συναρμολόγηση αυτών των 2 μερών, βεβαιωθείτε ότι η λαβή και η βούρτσα βλέπουν το ίδιο κατεύθυνση.

Σωλήνας αναρρόφησης, κεφαλή βούρτσας και διάταξη κύριου σώματος

Εικ. 2.

Για να ολοκληρωθεί η εγκατάσταση της συσκευής, αφού συναρμολογηθεί η κεφαλή της βούρτσας στην ηλεκτρική σκούπα

σωλήνα, κρατήστε το σωλήνα αναρρόφησης με την κεφαλή της βούρτσας συναρμολογημένη όρθια και εισάγετε το σωλήνα στο κύριο σώμα.

Συναρμολόγηση μπαταρίας

Εικ. 3

- Τοποθετήστε την μπαταρία στην υποδοχή στο κύριο σώμα ακολουθώντας τους οδηγούς.

Μόλις εισαχθεί,

θα κάνει κλικ στη θέση του. Ελέγξτε ότι είναι ασφαλισμένο στη θέση του.

- Για να αποσυναρμολογήσετε την μπαταρία, πατήστε το κουμπί αφαίρεσης (Εικ. 1.1) και αφαιρέστε την.

Σημείωση

Αφαιρέστε την μπαταρία και αποθηκεύστε την σε ασφαλές, στεγνό μέρος, εάν η συσκευή δεν πρόκειται να χρησιμοποιηθεί σε μεγάλο χρονικό διάστημα.

4. ΛΕΙΤΟΥΡΓΙΑ

Μπορείτε να χρησιμοποιήσετε αυτήν την ηλεκτρική σκούπα με δύο διαφορετικούς τρόπους:

- Ηλεκτρική σκούπα χειρός, που συνδέει τα εξαρτήματα απευθείας στο κύριο σώμα.

- Όρθια ηλεκτρική σκούπα, χρησιμοποιώντας το σωλήνα αναρρόφησης με τα εξαρτήματα συναρμολογημένα.

Χρήση της ηλεκτρικής σκούπας

- Πατήστε το κουμπί On/Off για να ενεργοποιήσετε και να απενεργοποιήσετε τη συσκευή.

- Πατήστε επανειλημμένα το κουμπί ταχύτητας για να επιλέξετε την ταχύτητα λειτουργίας της συσκευής: LOW, MED, HIGH

και ΑΥΤΟΜΑΤΗ. Η συσκευή είναι από προεπιλογή ενεργοποιημένη στη λειτουργία LOW.

- Εάν επιλέξετε τη λειτουργία AUTO, η συσκευή θα προσαρμόσει αυτόματα την ισχύ αναρρόφησης ανάλογα

στη συγκέντρωση της σκόνης και τον τύπο της επιφάνειας.

- Όταν λειτουργεί σε υψηλή ταχύτητα, εάν η μπαταρία είναι στο 20% ή χαμηλότερη, η συσκευή θα λειτουργεί αυτόματα

μεταβείτε σε μεσαία ταχύτητα για να παρατείνετε τη διάρκεια ζωής της μπαταρίας.

Χρησιμοποιώντας την κεφαλή της βούρτσας

- Συναρμολογήστε το σωλήνα αναρρόφησης στην κεφαλή της βούρτσας και μετά στο κύριο σώμα, όπως περιγράφεται

στην ενότητα συναρμολόγησης προϊόντος.

- Πατήστε το κουμπί On/Off για να ενεργοποιήσετε και να απενεργοποιήσετε τη συσκευή.

- Πατήστε τον επιλογέα ταχύτητας για να ρυθμίσετε το επίπεδο ισχύος μεταξύ LOW, MED, HIGH και AUTO τρόπους λειτουργίας.

- Η κεφαλή της βούρτσας αφαιρεί τη σκόνη από χαλιά, σκληρά και μαλακά δάπεδα και πλακάκια.

- Εάν σκουπιστούν με ηλεκτρική σκούπα πάρα πολλά σωματίδια ή ίνες ή εάν ένα παιδί αγγίξει τη βούρτσα κατά τη λειτουργία

τυχαία, η περιστροφική βούρτσα σταματά να περιστρέφεται αυτόματα για να αποφευχθεί το μπέρδεμα και πιθανή ζημιά.

αξεσουάρ

Εικ. 4

Αυτή η συσκευή περιλαμβάνει διάφορα αξεσουάρ που επιτρέπουν τον καθαρισμό διαφορετικών τύπων επιφανειών, αντικείμενα και βρωμιά. Κάποια από αυτά είναι κατάλληλα για την όρθια ηλεκτρική σκούπα και άλλα είναι κατάλληλα κατά προτίμηση χρησιμοποιείται με το φορητό.

Βούρτσα Jalisco

Συναρμολογήστε αυτή τη βούρτσα στην όρθια ηλεκτρική σκούπα. Αυτή η βούρτσα είναι ειδικά σχεδιασμένη για καθαρισμό σκληρών δαπέδων, αλλά μπορεί να χρησιμοποιηθεί και για αποτελεσματικό καθαρισμό μαλακών δαπέδων.

Φαρδύ αξεσουάρ 2 σε 1 για γωνίες και έπιπλα

Εικ. 5

Αυτό το εξάρτημα χρησιμοποιείται κατά προτίμηση με την ηλεκτρική σκούπα χειρός και επιτρέπει τον καθαρισμό έπιπλα χωρίς να τα καταστρέφουν και να φτάνουν λιγότερο προσιτές βρωμιές στις γωνίες. 2-σε-1 στενό αξεσουάρ για γωνίες και έπιπλα

Εικ. 6

Αυτό το εξάρτημα χρησιμοποιείται κατά προτίμηση με την ηλεκτρική σκούπα χειρός και επιτρέπει τον καθαρισμό έπιπλα χωρίς να τα καταστρέφουν και να φτάνουν λιγότερο προσιτές βρωμιές στις γωνίες.

Τοποθέτηση βάσης φόρτισης τοίχου

Εικ. 7

1. Τοποθετήστε τη βάση φόρτισης στον τοίχο και σημειώστε το 3 στις τρύπες που θα ανοίξετε με τη σειρά για να στερεώσετε τη βάση. Λαμβάνετε υπόψη το ύψος της εγκατάστασης, είναι σημαντικό ότι η

Η κεφαλή της βούρτσας στηρίζεται στο πάτωμα για να αποφευχθεί η συγκράτηση της βάσης φόρτισης σε όλο το βάρος η ηλεκτρική σκούπα.

2. Ανοίξτε 3 τρύπες στον τοίχο (προηγουμένως σημειωμένο) και τοποθετήστε τα μανταλάκια και τις βίδες M4 x 32 mm.

3. Βεβαιωθείτε ότι η βάση φόρτισης είναι σταθερά στερεωμένη στον τοίχο, τοποθετήστε την ηλεκτρική σκούπα στη βάση φόρτισης, φέρνοντας σε επαφή τους ακροδέκτες φόρτισης της ηλεκτρικής σκούπας

τους ακροδέκτες της βάσης φόρτισης (πλαστική γλωττίδα).

4. Μόλις εγκατασταθεί η βάση φόρτισης τοίχου, η θύρα φόρτισης πρέπει να συνδεθεί στο μετασχηματιστή ρεύματος και, στη συνέχεια, η συσκευή μπορεί να φορτιστεί σύροντάς την από πάνω προς τα κάτω

η βάση φόρτισης τοίχου. Εικ. 8

Φόρτιση και εμφάνιση

- Όταν το ποσοστό της μπαταρίας είναι 20 % ή μικρότερο, η συσκευή θα εισέλθει αυτόματα λειτουργία χαμηλής κατανάλωσης. Συνιστάται να φορτίζετε τη συσκευή όταν φτάσει σε αυτό ποσοστό.

- Η μπαταρία πρέπει να φορτίζεται στη βάση φόρτισης ενώ είναι συνδεδεμένη στο κύριο σώμα.

Συνδέστε το ένα άκρο του μετασχηματιστή στο τροφοδοτικό και το άλλο στο τροφοδοτικό βάση φόρτισης. Εικ. 8

- Κατά τη διάρκεια της φόρτισης, η ενδεικτική λυχνία φόρτισης θα ανάψει με κόκκινο χρώμα και στην οθόνη θα εμφανιστεί η ένδειξη
τρέχον ποσοστό χρέωσης. Όταν η συσκευή φορτιστεί πλήρως, η ένδειξη μπαταρίας θα ανάψει πράσινο και η οθόνη θα δείχνει 100 %. Εικ. 9

- Μπορείτε επίσης να φορτίσετε την μπαταρία χωρίς να χρησιμοποιήσετε τη βάση φόρτισης. Μπορεί να φορτιστεί όταν η μπαταρία είναι τοποθετημένη ή όχι στη συσκευή. Συνδέστε τον προσαρμογέα και συνδέστε το άλλο άκρο στην μπαταρία, προσέχοντας την κατεύθυνση. Αφού συνδεθεί σωστά, η φόρτιση Η φωτεινή ένδειξη θα ανάψει με κόκκινο χρώμα και θα γίνει πράσινη μόλις ολοκληρωθεί η φόρτιση. Εικ. 10-11

5. ΚΑΘΑΡΙΣΜΟΣ ΚΑΙ ΣΥΝΤΗΡΗΣΗ

- Απενεργοποιήστε τη συσκευή, αποσυνδέστε την από την παροχή ρεύματος και αφήστε τη να κρυώσει πριν καθαρίζοντας το.

- Χρησιμοποιήστε ένα μαλακό, ελαφρώς βρεγμένο πανί για να καθαρίσετε την επιφάνεια της συσκευής.

- Μην βυθίζετε ποτέ τη συσκευή σε νερό ή άλλα υγρά, μην αφήνετε υγρά να εισέλθουν στη συσκευή.

- Μην χρησιμοποιείτε λειαντικά καθαριστικά ή επιθέματα καθαρισμού για τον καθαρισμό του προϊόντος.

- Μην αφήνετε τη συσκευή σε μέρος με άμεσο ηλιακό φως.

- Μην αφήνετε τη συσκευή σε υγρό μέρος αφού την καθαρίσετε.

- Μετά τη χρήση της βούρτσας για μεγάλο χρονικό διάστημα, οι τρίχες μπορεί να αρχίσουν να μπλέκονται με τα μαλλιά και άλλα σωματίδια. Καθαρίστε το για να λειτουργήσει ξανά σωστά.

Καθαρισμός φίλτρων και δεξαμενής

- Για να αποφύγετε την υπερθέρμανση της συσκευής και την απώλεια ισχύος αναρρόφησης, είναι απαραίτητο να καθαρίσετε τα φίλτρα τακτικά. Για να αξιοποιήσετε στο έπακρο την ισχύ αναρρόφησης, προτείνεται να καθαρίσετε το φιλτράρετε μετά από κάθε χρήση.

- Η διάρκεια ζωής των φίλτρων θα εξαρτηθεί από τη συσσωρευμένη χρήση και τον τύπο σωματίδια που εκκενώνονται τακτικά. Συνιστάται να αντικαθιστάτε τα φίλτρα κάθε φορά 6 μήνες.

- Για να αφαιρέσετε τα φίλτρα (Εικ.12):

1. Πατήστε το κουμπί ανοίγματος της δεξαμενής σκόνης, που επισημαίνεται με τη λέξη "CLEAN", και τραβήξτε το μεταλλική λαβή για την αφαίρεση του συστήματος φιλτραρίσματος.
2. Μόλις βγει το σύστημα φιλτραρίσματος, γυρίστε τη μεταλλική λαβή αριστερόστροφα και αφαιρέστε τη φίλτρο υψηλής απόδοσης.

- Μπορείτε να πλύνετε το φίλτρο υψηλής απόδοσης με ζεστό νερό (Εικ. 13). Ωστόσο, είναι Συνιστάται να το σκουπίσετε με ηλεκτρική σκούπα ή να το ανακινήσετε, για να μην βραχεί ή υγρανθεί το φίλτρο και επηρεάζει την απόδοση της ηλεκτρικής σκούπας.

- Εάν αποφασίσετε να το πλύνετε, βεβαιωθείτε ότι είναι εντελώς στεγνό πριν το εγκαταστήσετε ξανά στο συσκευή.

- Τα φίλτρα δεν πλένονται σε πλυντήριο ρούχων ούτε στεγνώνουν με πιστολάκι μαλλιών.
- Μην βουρτσίζετε το φίλτρο.
- Για να αδειάσετε το δοχείο σκόνης, πατήστε το κάτω κουμπί ανοίγματος του δοχείου σκόνης, ανοίξτε το και αδειάστε το.

Εικ. 14

Καθαρισμός της βούρτσας Jalisco

Εικ. 15

1. Μετακινήστε το κουμπί απελευθέρωσης της περιστροφικής βούρτσας με το δάχτυλο προς το βέλος και αφαιρέστε το καλύψτε στην ίδια πλευρά της βούρτσας.

2. Αφαιρέστε το ένα άκρο της βούρτσας όπως φαίνεται στην εικόνα.

- Είναι σημαντικό να καθαρίσετε και να καθαρίσετε όλα τα υπολείμματα που έχουν μείνει στον περιστροφικό άξονα της βούρτσας.

- Εάν αποφασίσετε να πλύνετε τη βούρτσα, πρέπει να αφήσετε όλα τα μέρη να στεγνώσουν. Συναρμολογήστε το ξανά για να το χρησιμοποιήσετε το πινέλο πάλι.

Πώς να αφαιρέσετε την μπαταρία

Πατήστε το κουμπί απελευθέρωσης της μπαταρίας και αφαιρέστε την μπαταρία όπως φαίνεται στην εικόνα. Αποθηκεύστε το

μπαταρία σε πλαστική σακούλα και αφήστε την σε στεγνό μέρος. Εικ. 16

Αποθήκευση της συσκευής

- Εάν η ηλεκτρική σκούπα δεν πρόκειται να χρησιμοποιηθεί για μεγάλο χρονικό διάστημα, αφαιρέστε την μπαταρία από την προϊόν και αποθηκεύστε το σε στεγνό και ασφαλές μέρος.

Ένδειξη συντήρησης

- Το εικονίδιο γεμάτο δοχείο ή το εικονίδιο βουλωμένου φίλτρου θα εμφανιστεί εάν η συσκευή δεν ήταν

συντηρείται σωστά και συχνά. Εικ. 17

8. ΤΕΧΝΙΚΕΣ ΠΡΟΔΙΑΓΡΑΦΕΣ

Αναφορά προϊόντος: 05688

Προϊόν: RockStar 2500 X-Treme

Τάση και συχνότητα: 100-240 V ~ 50/60 Hz

Μπαταρία: 29,6 V DC 3000 mAh 88Wh

Ονομαστική ισχύς κινητήρα: 630 W

Ονομαστική ισχύς βούρτσας: 50 W

Ονομαστική έξοδος φορτιστή: 34,2V DC 1,6A

Κατασκευάζεται στην Κίνα | Σχεδιασμένο στην Ισπανία

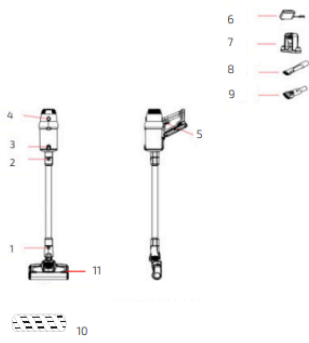

Fig./Img./Abb./Rys./Obr. 1

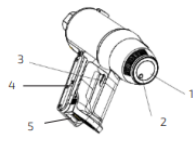

Fig./Img./Abb./Rys./Obr. 1.1



Fig./Img./Abb./Rys./Obr. 2

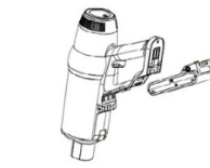

Fig./Img./Abb./Rys./Obr. 3

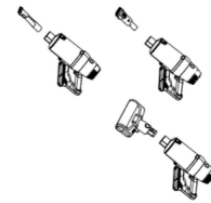

Fig./Img./Abb./Rys./Obr. 4

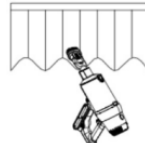

Fig./Img./Abb./Rys./Obr. 5



Fig./Img./Abb./Rys./Obr. 6



Fig./Img./Abb./Rys./Obr. 7

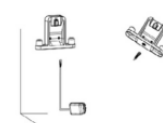

Fig./Img./Abb./Rys./Obr. 8



Fig./Img./Abb./Rys./Obr. 9



Fig./Img./Abb./Rys./Obr. 10

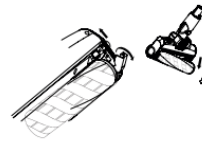

Fig./Img./Abb./Rys./Obr. 15

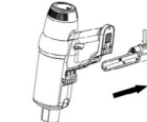

Fig./Img./Abb./Rys./Obr. 16



Fig./Img./Abb./Rys./Obr. 11



Fig./Img./Abb./Rys./Obr. 12



Fig./Img./Abb./Rys./Obr. 17



Fig./Img./Abb./Rys./Obr. 18

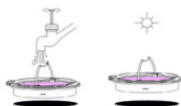

Fig./Img./Abb./Rys./Obr. 13

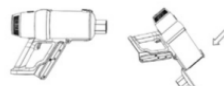

Fig./Img./Abb./Rys./Obr. 14



Fig./Img./Abb./Rys./Obr. 19