

cecotec

SPIRALCHEF 400



## ΟΔΗΓΙΕΣ ΑΣΦΑΛΕΙΑΣ

Διαβάστε προσεκτικά αυτές τις οδηγίες πριν χρησιμοποιήσετε τη συσκευή. Φυλάξτε αυτό το εγχειρίδιο οδηγιών για μελλοντική αναφορά ή για νέους χρήστες. Βεβαιωθείτε ότι η τάση δικτύου αντιστοιχεί στην ονομαστική τιμή της συσκευής πριν τη λειτουργία.

Τοποθετήστε τη συσκευή σε μια επίπεδη, σταθερή και ανθεκτική στη θερμότητα επιφάνεια, διατηρώντας μια ασφαλή απόσταση από την άκρη του πάγκου για να αποφύγετε την πτώση της.

Αυτό το προϊόν έχει σχεδιαστεί μόνο για οικιακή χρήση. Δεν είναι κατάλληλο για εμπορική ή βιομηχανική χρήση. Μη χρησιμοποιείτε σε εξωτερικούς χώρους. Χρησιμοποιήστε μόνο όπως περιγράφεται σε αυτό το εγχειρίδιο. Χρησιμοποιείτε μόνο αξεσουάρ που προτείνει η Cecotec.

Μην βυθίζετε ολόκληρη τη μονάδα σε νερό ή άλλα υγρά. Μην τραβάτε ποτέ το καλώδιο τροφοδοσίας για να το αποσυνδέσετε. Αντίθετα, πιάστε σταθερά το βύσμα και τραβήξτε το για να το αποσυνδέσετε.

Μπορούν να χρησιμοποιηθούν μακρύτερα καλώδια επέκτασης εάν δίνεται προσοχή στη χρήση τους. Κρατήστε το καλώδιο μακριά από θερμότητα και αιχμηρές άκρες.

Μη χρησιμοποιείτε καμία συσκευή με κατεστραμμένο καλώδιο ή βύσμα ή μετά από δυσλειτουργία της συσκευής ή πτώση ή ζημιά με οποιονδήποτε τρόπο.

Η συσκευή χρησιμοποιεί λεπίδες. Μην εισάγετε ποτέ κανένα μέρος του σώματος μέσα στη συσκευή. Κρατήστε τα χέρια σας μακριά από τις λεπίδες.

Μην αφήνετε το καλώδιο να κρέμεται πάνω από την άκρη του τραπεζιού ή του πάγκου.

Μην προσπαθήσετε να επισκευάσετε τη συσκευή μόνοι σας.

Μη χρησιμοποιείτε τη συσκευή για περισσότερο από 1 λεπτό.

Μην βυθίζετε το καλώδιο, το φις ή οποιοδήποτε μη αφαιρούμενο μέρος της συσκευής σε νερό ή άλλο υγρό και μην εκθέτετε τις ηλεκτρικές συνδέσεις σε νερό. Βεβαιωθείτε ότι τα χέρια σας είναι στεγνά πριν χειριστείτε το βύσμα.

Μην αφήνετε τη συσκευή χωρίς επίβλεψη.

Πάντα να απενεργοποιείτε τη συσκευή και να την αποσυνδέετε από την παροχή ρεύματος πριν αλλάξετε αξεσουάρ, αποσυναρμολογήσετε ή συναρμολογήσετε το προϊόν ή πλησιάσετε τα στοιχεία κοπής ή μετακίνησης.

Ελέγχετε τακτικά το καλώδιο ρεύματος για ορατή ζημιά. Εάν το καλώδιο είναι κατεστραμμένο, πρέπει να αντικατασταθεί από την επίσημη υπηρεσία τεχνικής υποστήριξης της Cecotec για να αποφευχθεί κάθε είδους κίνδυνος. Η συσκευή δεν προορίζεται για χρήση από παιδιά κάτω των 8 ετών. Μπορεί να χρησιμοποιηθεί από παιδιά ηλικίας άνω των 8 ετών, αρκεί να τους παρέχεται συνεχής επίβλεψη.

Αυτή η συσκευή μπορεί να χρησιμοποιηθεί από παιδιά ηλικίας 8 ετών και άνω, και άτομα με μειωμένες σωματικές, αισθητηριακές ή διανοητικές ικανότητες ή έλλειψη εμπειρίας και γνώσης, εφόσον τους έχει δοθεί επίβλεψη ή οδηγίες σχετικά με τη χρήση της συσκευής με ασφαλή τρόπο και κατανοήσουν τους κινδύνους που εμπεριέχονται. Επιβλέπετε τα παιδιά, δεν πρέπει να παίζουν με τη συσκευή. Απαιτείται στενή επίβλεψη όταν η συσκευή χρησιμοποιείται από ή κοντά σε παιδιά.

## 1. ΜΕΡΗ ΚΑΙ ΕΞΑΡΤΗΜΑΤΑ

Εικ. 1.

1. Ωθητήρας
2. Διακόπτης on/off
3. Δοχείο συλλογής
4. Στόμα εισόδου
5. Βάση στερέωσης

Εικ. 2.

1. Προσάρτημα λεπτής κοπής
2. Εξάρτημα μεσαίας κοπής
3. Εξάρτημα παχιάς κοπής
4. Λεπίδα κοπής

## 2. ΠΡΙΝ ΤΗ ΧΡΗΣΗ

Βγάλτε το προϊόν από το κουτί και αφαιρέστε όλα τα υλικά συσκευασίας.

Βεβαιωθείτε ότι το προϊόν είναι σε καλή κατάσταση. Εάν παρατηρήσετε οποιοδήποτε σημάδι ορατής ζημιάς, επικοινωνήστε αμέσως με την επίσημη υπηρεσία τεχνικής υποστήριξης.

Τοποθετήστε τη συσκευή σε μια καθαρή, σταθερή και επίπεδη επιφάνεια.

Καθαρίστε τη συσκευή πριν τη χρησιμοποιήσετε για πρώτη φορά.

Συνδέστε το σε τροφοδοτικό.

## 3. ΛΕΙΤΟΥΡΓΙΑ

Σημείωση: Μη χρησιμοποιείτε τη συσκευή για περισσότερο από 1 λεπτό.

Τοποθετήστε τη συσκευή σε μια επίπεδη, σταθερή επιφάνεια.

Συναρμολογήστε την επιθυμητή λεπίδα κοπής στη βάση στερέωσης.

Ελέγξτε ότι η λεπίδα και οι οδοντωτοί τροχοί έχουν τοποθετηθεί σωστά και, στη συνέχεια, ελέγξτε ότι ο σωλήνας τροφοδοσίας είναι σωστά κλειστός. Εάν δεν έχει κλείσει σωστά, μόλις τοποθετηθεί ο δίσκος λήψης, ελέγξτε ότι η μονάδα είναι απενεργοποιημένη και συνδέστε την σε τροφοδοτικό.

Τρυπάμε τα λαχανικά με το σπρώξιμο.

Το λαχανικό πρέπει να έχει διάμετρο μεταξύ 2,05 cm και το πολύ 6 cm.

Βάλτε το λαχανικό στο σωληνάριο χρησιμοποιώντας το ωστήριο. Μόλις φτάσει στον κώνο της λεπίδας, ξεκινήστε το σπιράλ γυρίζοντάς το στη θέση ON/I.

Ίσως χρειαστεί να το πάρετε πίσω αρκετές φορές για να επιτύχετε το επιθυμητό αποτέλεσμα. Για να βοηθήσετε ασκήστε σταθερή πίεση χρησιμοποιώντας τον ωστήρα στο λαχανικό.

Βεβαιωθείτε ότι το λαχανικό δεν περιστρέφεται με τη λεπίδα.

Αφού κόψετε το λαχανικό σε φέτες απενεργοποιήστε τη συσκευή και αφαιρέστε το ωστήριο και το δοχείο.

Μόλις αποσυνδεθεί η συσκευή αφαιρέστε το πλεόνασμα και επαναλάβετε τη λειτουργία.

Σημείωση:

Πριν καθαρίσετε ή επισκευάσετε τη λεπίδα βεβαιωθείτε ότι η συσκευή είναι απενεργοποιημένη και ότι η συσκευή είναι αποσυνδεδεμένη από την πρίζα.

Να προσέχετε πάντα τη λεπίδα. Είναι εξαιρετικά αιχμηρό και μπορεί να προκαλέσει τραυματισμό εάν δεν το χειριστείτε με προσοχή.

## 4. ΚΑΘΑΡΙΣΜΟΣ ΚΑΙ ΣΥΝΤΗΡΗΣΗ

Πριν καθαρίσετε τη συσκευή βεβαιωθείτε ότι η συσκευή είναι αποσυνδεδεμένη από το ρεύμα. Τα αξεσουάρ μπορούν να καθαριστούν με σαπούνι και νερό. Προσπαθήστε να καθαρίσετε τη συσκευή μόλις ολοκληρώσετε τη χρήση της.

Καθαρίστε την επιφάνεια της συσκευής με ένα πανί βρεγμένο σε νερό.

Μη χρησιμοποιείτε λειαντικά ή χημικά προϊόντα όπως μεταλλικά σκουπίδια τα οποία μπορεί να αλλοιώσουν τις επιφάνειες της συσκευής.

Εάν η συσκευή δεν πρόκειται να χρησιμοποιηθεί για μεγάλο χρονικό διάστημα αποσυνδέστε την από την πρίζα και αποθηκεύστε τη σε δροσερό και ασφαλές μέρος.

Ποτέ μην βυθίζετε τη συσκευή τον κινητήρα ή το καλώδιο της σε νερό.

Μετά τη λειτουργία όλα τα εξαρτήματα πρέπει να καθαριστούν το συντομότερο δυνατό προκειμένου να αποφευχθεί η προσκόλληση των συστατικών στα εξαρτήματα για μεγάλο χρονικό διάστημα καθιστώντας πιο δύσκολο τον καθαρισμό τους. Αφήστε τα εξαρτήματα να στεγνώσουν καλά πριν επανασυναρμολογήσετε τη συσκευή.

Τα εξαρτήματα πλένονται στο πλυντήριο πιάτων.

## 5. ΤΕΧΝΙΚΕΣ ΠΡΟΔΙΑΓΡΑΦΕΣ

Προϊόν: SpiralChef 400

Αναφορά προϊόντος: 0417

0 220240 V 50/0 Hz

Κατασκευάζεται στην Κίνα | Σχεδιασμένο στην Ισπανία

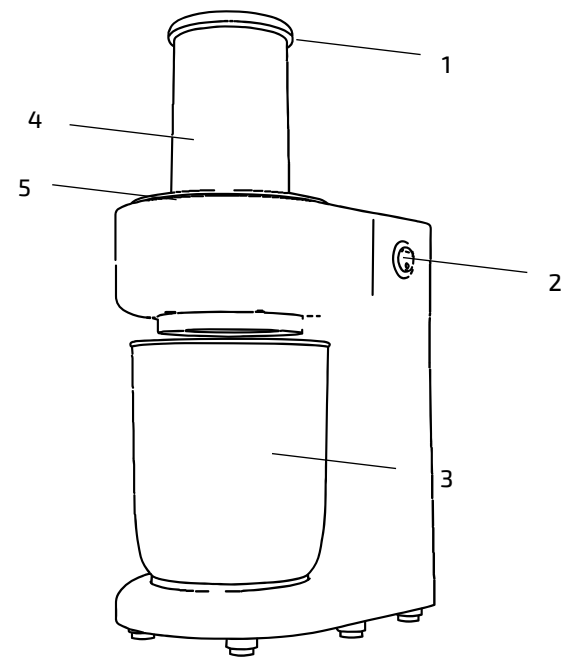

Етк.. 1

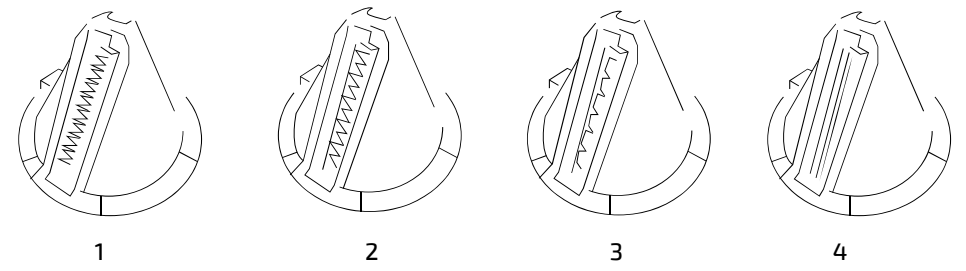

Етк.. 2