

cecotec

CEC-03111



Τοστιέρα - Σαντουιτσιέρα 1500 W Rock'n
Toast Family Cecotec

ΟΔΗΓΙΕΣ ΑΣΦΑΛΕΙΑΣ

Διαβάστε προσεκτικά αυτές τις οδηγίες πριν χρησιμοποιήσετε το προϊόν.

Φυλάξτε αυτό το εγχειρίδιο οδηγιών για μελλοντική αναφορά ή για νέους χρήστες.

- Αυτό το σύμβολο σημαίνει «προσοχή, ζεστή επιφάνεια». Οι προσβάσιμες επιφάνειες της συσκευής μπορεί να φτάσουν ψηλά θερμοκρασίες κατά τη λειτουργία. Προσέξτε να μην καείτε ο ίδιος.
- Η συσκευή δεν προορίζεται για λειτουργία μέσω ενός εξωτερικού χρονόμετρο ή ξεχωριστό σύστημα τηλεχειρισμού.
- Ελέγχετε τακτικά το καλώδιο ρεύματος για ορατή ζημιά. Αν το καλώδιο είναι κατεστραμμένο, πρέπει να επισκευαστεί από την επίσημη Cecotec Υπηρεσία Τεχνικής Υποστήριξης για αποφυγή κάθε είδους κινδύνου.
- Αυτή η συσκευή μπορεί να χρησιμοποιηθεί από παιδιά ηλικίας 8 ετών και παραπάνω και άτομα με μειωμένη σωματική, αισθητηριακή ή διανοητική ικανότητα ή έλλειψη εμπειρίας και γνώσης εάν έχουν λάβει επίβλεψη ή οδηγίες σχετικά με τη χρήση της συσκευής με ασφαλή τρόπο και κατανοήστε τους κινδύνους εμπλεγμένους. Τα παιδιά δεν πρέπει να παίζουν με τη συσκευή. Καθάρισμα και η συντήρηση από τον χρήστη δεν πρέπει να γίνεται από παιδιά εκτός αν είναι άνω των 8 ετών και βρίσκονται υπό επίβλεψη.
- Κρατήστε αυτή τη συσκευή και το καλώδιο τροφοδοσίας μακριά από την πρόσβαση παιδιά κάτω των 8 ετών.
- Επιβλέπετε τα παιδιά για να τα εμποδίσετε να παίζουν με το συσκευή. Απαιτείται στενή επίβλεψη εάν η συσκευή είναι χρησιμοποιείται από ή κοντά σε παιδιά.
- Αυτή η συσκευή έχει σχεδιαστεί μόνο για οικιακή χρήση και δεν είναι προορίζεται για μπαρ, εστιατόρια, αγροικίες, ξενοδοχεία, μοτέλ, και γραφεία.
- Τοποθετήστε τη συσκευή σε στεγνή, σταθερή, ανθεκτική στη θερμότητα επιφάνεια. Τοποθετήστε τη συσκευή με τέτοιο τρόπο ώστε να αποφύγετε τη διαρροή καυτού υγρού. Να είστε ιδιαίτερα προσεκτικοί με τη λαβή.
- Μην βυθίζετε το καλώδιο, το βύσμα ή οποιοδήποτε μη αφαιρούμενο μέρος του συσκευής σε νερό ή οποιοδήποτε άλλο υγρό ή έκθεση σε ηλεκτρικό ρεύμα συνδέσεις με νερό. Βεβαιωθείτε ότι τα χέρια σας είναι στεγνά πριν χειρισμός του βύσματος ή ενεργοποίηση της συσκευής.
- Βεβαιωθείτε ότι η τάση δικτύου ταιριάζει με την τάση που αναφέρεται στη σήμανση του προϊόντος και ότι η πρίζα είναι γειωμένη.
- Η συσκευή θα είναι πολύ ζεστή κατά τη διάρκεια και αμέσως μετά την επέμβαση. Χρησιμοποιήστε γάντια ή άλλο κατάλληλο προστατευτικό εξοπλισμό για την αποφυγή εγκαυμάτων και τραυματισμών.
- Χρησιμοποιήστε μια ανθεκτική στη θερμότητα βάση όταν χρησιμοποιείτε τη συσκευή σε επιφάνειες ευαίσθητο σε υψηλές θερμοκρασίες.
- Μην στρίβετε, λυγίζετε, τραβάτε ή καταστρέφετε το καλώδιο ρεύματος. Προστατεύω από αιχμηρές άκρες και πηγές θερμότητας. Μην αφήνετε το καλώδιο για να αγγίξετε καυτές επιφάνειες. Μην αφήνετε το καλώδιο να κρέμεται από την άκρη της επιφάνειας εργασίας ή του πάγκου εργασίας.
- Μην χρησιμοποιείτε τη συσκευή σε εξωτερικούς χώρους, κοντά σε εστίες αερίου ή ηλεκτρικής εστίασης, μέσα θερμαινόμενους φούρνους ή κοντά σε ανοιχτές φλόγες.
- Μην χρησιμοποιείτε τη συσκευή αφού πέσει ή εάν πέσει

δυσλειτουργίες.

- Πρέπει να δίνεται ιδιαίτερη προσοχή κατά τη μετακίνηση της συσκευής.
- Πάντα να απενεργοποιείτε και να αποσυνδέετε τη συσκευή από το ρεύμα παροχή όταν δεν χρησιμοποιείται ή εάν δεν πρόκειται να χρησιμοποιηθεί για α μεγάλο χρονικό διάστημα και πριν τον καθαρίσετε. Τραβήξτε από την πρίζα, όχι το καλώδιο, για να το αποσυνδέσετε από την πρίζα.

1. ΜΕΡΗ ΚΑΙ ΕΞΑΡΤΗΜΑΤΑ

Εικ. 1

1. Επάνω περίβλημα
2. Ένδειξη κόκκινου φωτός (ON/OFF)
3. Πράσινο φως ένδειξης (θέρμανση)
4. Διακοσμητικό πιάτο
5. Κλείδωμα
6. Κάτω στέγαση
7. Πιάτο

2. ΠΡΙΝ ΤΗ ΧΡΗΣΗ

- Αυτή η συσκευή είναι συσκευασμένη με τρόπο που να την προστατεύει κατά τη μεταφορά. Πάρτε τη συσκευή βγάλτε από το κουτί του και αφαιρέστε όλα τα υλικά συσκευασίας. Μπορείτε να κρατήσετε το αρχικό κουτί και άλλα στοιχεία συσκευασίας σε ασφαλές μέρος. Αυτό θα σας βοηθήσει να αποτρέψετε τη ζημιά του προϊόντος όταν μεταφέροντάς το στο μέλλον. Σε περίπτωση απόρριψης της αρχικής συσκευασίας, βεβαιωθείτε ότι όλα τα υλικά συσκευασίας ανακυκλώνονται ανάλογα.
 - Βεβαιωθείτε ότι όλα τα εξαρτήματα και τα εξαρτήματα περιλαμβάνονται και σε καλή κατάσταση. Αν υπάρχει κομμάτι λείπει ή βρίσκεται σε κακές συνθήκες, επικοινωνήστε με την επίσημη υπηρεσία τεχνικής υποστήριξης της Cecotec αμέσως.
 - Καθαρίστε τις θερμαντικές πλάκες με ένα βρεγμένο σφουγγάρι ή πανί.
 - Στεγνώστε τις θερμαντικές πλάκες με ένα πανί ή χαρτί κουζίνας.
 - Για βέλτιστα αποτελέσματα, καλύψτε και τις δύο πλάκες θέρμανσης με λίγο λάδι.
- Σημείωση: μπορεί να παρατηρήσετε μια ελαφριά μυρωδιά καψίματος ή καπνό όταν χρησιμοποιείτε τη μηχανή σάντουιτς για το πρώτη φορά, που προκαλείται από την περίσσεια λιπαντικών από τη διαδικασία κατασκευής. Αυτό όχι επηρεάζουν την ασφάλεια του προϊόντος.

3. ΛΕΙΤΟΥΡΓΙΑ

1. Συνδέστε τη συσκευή στην πρίζα.
2. Οι κόκκινες και πράσινες ενδεικτικές λυχνίες θα ανάψουν και οι πλάκες φρυγανίσματος θα ζεσταθούν.
3. Προθερμάνετε τη συσκευή πριν τη χρησιμοποιήσετε. Μόλις ζεσταθεί η συσκευή, το πράσινο φως θα ανάψει μακριά από. Τώρα μπορείτε να ξεκινήσετε το τοστ Προειδοποίηση Μην πιέζετε το φαγητό μέσα στη συσκευή. Τα πολύ γεμιστά ψωμιά μπορεί να κάνουν αδύνατο το κλείσιμο του συσκευής. Πάρτε μέρος από τη συμπλήρωση και δοκιμάστε ξανά.
4. Κατά τη διάρκεια της διαδικασίας φρυγανίσματος, ο ρυθμιστής θερμοκρασίας και η ενδεικτική λυχνία του θα ανάψουν

ξανά και ξανά.

5. Όταν τελειώσει η διαδικασία του τοστ (χρειάζονται περίπου 2-3 λεπτά), ανοίξτε το συσκευή και αφαιρέστε το φαγητό με ξύλινη ή πλαστική σπάτουλα. Μην χρησιμοποιείτε ποτέ αιχμηρά ή μεταλλικά

αντιταχθείτε να το κάνετε, καθώς αυτό μπορεί να καταστρέψει την επίστρωση.

6. Για περαιτέρω χρήση, κλείστε ξανά τη συσκευή και περιμένετε να ζεσταθούν ξανά οι πλάκες.

7. Επαναλάβετε τη διαδικασία μόλις σβήσει η ενδεικτική λυχνία.

8. Αφήστε τη συσκευή να κρυώσει όταν δεν πρόκειται να τη χρησιμοποιήσετε πλέον. Τέλος, αποσυνδέστε το από το τροφοδοτικό.

Προειδοποίηση

- Οι θερμαντικές πλάκες και τα πλαϊνά της συσκευής θα ζεσταθούν πολύ κατά τη χρήση.

Αποφύγετε το άγγιγμα

τους. Κρατάτε τη συσκευή μόνο από τη λαβή.

- Η συσκευή πρέπει να τοποθετείται οριζόντια κατά τη χρήση.

- Μην χρησιμοποιείτε κάρβουνο ή παρόμοια εύφλεκτα καύσιμα σε αυτή τη συσκευή.

4. ΚΑΘΑΡΙΣΜΟΣ ΚΑΙ ΣΥΝΤΗΡΗΣΗ

- Αποσυνδέστε τη συσκευή από την παροχή ρεύματος και αφήστε τη να κρυώσει πριν την καθαρίσετε.

- Χρησιμοποιήστε ένα μαλακό, υγρό πανί για να καθαρίσετε την επιφάνεια της συσκευής.

Προτείνεται η αφαίρεση

τριμμένη φρυγανιά με ένα μαλακό πινέλο.

- Μην βυθίζετε τη συσκευή σε νερό ή άλλα υγρά.

- Μην χρησιμοποιείτε λειαντικά καθαριστικά ή επιθέματα καθαρισμού για τον καθαρισμό του προϊόντος.

- Μην βυθίζετε ή πιτσιλίζετε τη συσκευή με νερό ή οποιοδήποτε άλλο υγρό.

5. ΤΕΧΝΙΚΕΣ ΠΡΟΔΙΑΓΡΑΦΕΣ

Αναφορά προϊόντος: 03111/ 02941/ 02942/ 02943/ 02944

Προϊόν: Rock'nToast Family/ X/ M/ S/ T

Ισχύς: 1500 W

Τάση: 220-240 V~

Συχνότητα: 50 / 60 Hz

Οι τεχνικές προδιαγραφές ενδέχεται να αλλάξουν χωρίς προηγούμενη ειδοποίηση για τη βελτίωση της ποιότητας του προϊόντος.

Κατασκευάζεται στην Κίνα | Σχεδιασμένο στην Ισπανία

6. ΑΠΟΡΡΙΨΗ ΠΑΛΑΙΩΝ ΗΛΕΚΤΡΙΚΩΝ ΚΑΙ ΗΛΕΚΤΡΟΝΙΚΩΝ ΣΥΣΚΕΥΩΝ

Αυτό το σύμβολο υποδεικνύει ότι, σύμφωνα με τους ισχύοντες κανονισμούς, το προϊόν και/ή οι μπαταρίες πρέπει να απορρίπτονται χωριστά από τα οικιακά απορρίμματα. Όταν αυτό το προϊόν φτάνει στο τέλος της διάρκειας ζωής του, θα πρέπει να πετάξετε τα κύτταρα/ μπαταρίες/συσσωρευτές και μεταφέρετέ τους σε ένα σημείο συλλογής που ορίζεται από την τοπικές αρχές.

Οι καταναλωτές πρέπει να επικοινωνήσουν με τις τοπικές αρχές ή τον πωλητή λιανικής τους για πληροφορίες σχετικά με το

σωστή απόρριψη των παλιών συσκευών ή/και των μπαταριών τους.

Η συμμόρφωση με τις παραπάνω οδηγίες θα βοηθήσει στην προστασία του περιβάλλοντος.

7. ΤΕΧΝΙΚΗ ΥΠΟΣΤΗΡΙΞΗ ΚΑΙ ΕΓΓΥΗΣΗ

Η Cecotec θα είναι υπεύθυνη έναντι του τελικού χρήστη ή καταναλωτή για οποιαδήποτε έλλειψη συμμόρφωσης υπάρχει στο χρόνο παράδοσης του προϊόντος υπό τους όρους, τις προϋποθέσεις και τις προθεσμίες που καθορίζονται από την ισχύοντες κανονισμούς. Συνιστάται οι επισκευές να γίνονται από εξειδικευμένο προσωπικό.

Εάν οποιαδήποτε στιγμή εντοπίσετε οποιοδήποτε πρόβλημα με το προϊόν σας ή έχετε οποιαδήποτε αμφιβολία, μη διστάσετε για να επικοινωνήσετε με την επίσημη υπηρεσία τεχνικής υποστήριξης της Cecotec στο +34 963 210 728.

8. ΠΝΕΥΜΑΤΙΚΑ ΔΙΚΑΙΩΜΑΤΑ

Τα δικαιώματα πνευματικής ιδιοκτησίας επί των κειμένων αυτού του εγχειριδίου ανήκουν στην CECOTEC INNOVACIONES, S.L. Όλα τα δικαιώματα διατηρούνται. Το περιεχόμενο αυτής της δημοσίευσης δεν επιτρέπεται, εν όλω ή εν μέρει, να είναι αναπαράγονται, αποθηκεύονται σε σύστημα ανάκτησης, μεταδίδονται ή διανέμονται με οποιοδήποτε μέσο (ηλεκτρονικό, μηχανική, φωτοτυπική, ηχογράφηση ή παρόμοια) χωρίς την προηγούμενη έγκριση της CECOTEC INNOVACIONES, S.L

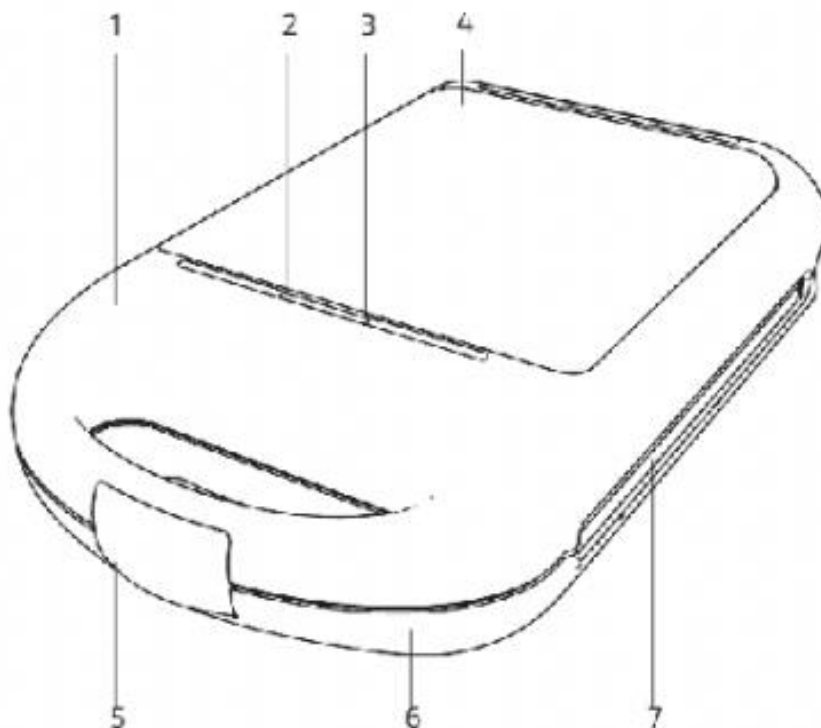

Fig./Img./Abb./Afb./ Rys./Obr. 1