

# cecotec

**CEC-03099**



Ψηστιέρα - Γκριλιέρα 2000 W Rock'n Grill  
Dual

## **1. ΜΕΡΗ ΚΑΙ ΕΞΑΡΤΗΜΑΤΑ**

Εικ. 1

1. Λαβή
2. Κλείδωμα και στήριγμα
3. Κουμπί θερμοκρασίας επάνω πλάκας
4. Κουμπί θερμοκρασίας κάτω πλάκας
5. Κουμπί ανοίγματος 180°
6. Κουμπί αύξησης χρόνου
7. Κουμπί μείωσης χρόνου
8. Δίσκος συλλογής λαδιού
9. Πάνω θερμαντική πλάκα
10. Κάτω θερμαντική πλάκα
11. Κουμπί απελευθέρωσης πάνω πλάκας
12. Κουμπί απελευθέρωσης κάτω πλάκας

## **2. ΠΡΙΝ ΤΗ ΧΡΗΣΗ**

- Αυτή η συσκευή είναι συσκευασμένη με τρόπο που να την προστατεύει κατά τη μεταφορά. Πάρτε τη συσκευή βγάλτε από το κουτί του και αφαιρέστε όλα τα υλικά συσκευασίας. Μπορείτε να κρατήσετε το αρχικό κουτί και άλλα στοιχεία συσκευασίας σε ασφαλές μέρος. Αυτό θα σας βοηθήσει να αποτρέψετε τη ζημιά του προϊόντος όταν μεταφέροντάς το στο μέλλον. Σε περίπτωση απόρριψης της αρχικής συσκευασίας, βεβαιωθείτε ότι όλα τα υλικά συσκευασίας ανακυκλώνονται ανάλογα.

- Βεβαιωθείτε ότι όλα τα εξαρτήματα και τα εξαρτήματα περιλαμβάνονται και σε καλή κατάσταση. Αν υπάρχει κομμάτι λείπει ή βρίσκεται σε κακές συνθήκες, επικοινωνήστε με την επίσημη υπηρεσία τεχνικής υποστήριξης της Cecotec αμέσως.

- Καθαρίστε τις θερμαντικές πλάκες με ένα βρεγμένο σφουγγάρι ή πανί.

- Στεγνώστε τις θερμαντικές πλάκες με ένα πανί ή χαρτί κουζίνας.

- Για βέλτιστα αποτελέσματα, καλύψτε και τις δύο πλάκες θέρμανσης με λίγο λάδι.

**Σημειώσεις**

Μπορεί να παρατηρήσετε μια ελαφριά μυρωδιά καψίματος ή καπνό κατά τη χρήση της ψησταριάς για πρώτη φορά, που προκαλείται από την περίσσεια λιπαντικών από τη διαδικασία κατασκευής. Αυτό δεν επηρεάζει την ασφάλεια του το προϊόν.

## **3. ΛΕΙΤΟΥΡΓΙΑ**

1. Κλείστε τη σχάρα και συνδέστε την στην παροχή ρεύματος.
2. Γυρίστε τα κουμπιά θερμοκρασίας δεξιόστροφα για να προσαρμόσετε τη θερμοκρασία σύμφωνα με τις προτιμήσεις σας. Δοκιμάστε α μεσαία ρύθμιση στην αρχή και προσαρμόστε τη θερμοκρασία σύμφωνα με τις προτιμήσεις σας σε μεταγενέστερες χρήσεις.
3. Η οθόνη θα ανάψει, υποδεικνύοντας ότι το γκριλ προθερμαίνεται. Θα χρειαστούν περίπου 3-5 λεπτά για να επιτευχθεί η επιθυμητή θερμοκρασία. Θα ακουστεί ένα μπιπ και η θερμοκρασία θα ακουστεί σταματήστε να αναβοσβήνει μόλις επιτευχθεί η επιθυμητή θερμοκρασία.
4. Η σχάρα είναι έτοιμη για χρήση.

5. Εάν θέλετε, μπορείτε να πατήσετε το κουμπί αύξησης χρόνου για να ρυθμίσετε ένα χρονόμετρο μαγειρέματος, μπορείτε να αυξήσετε ή μειώσετε το χρόνο κατά διαστήματα 1 λεπτού. Στο τέλος του προγράμματος, η ψησταριά θα σβήνω.

Γκριλ επαφής

1. Γυρίστε τα κουμπιά θερμοκρασίας στην επιθυμητή θέση.

2. Ετοιμάστε τα μπιφτέκια, τα κομμάτια κρέατος χωρίς κόκαλα και τις λεπτές φέτες κρέατος ή άλλου φαγητού, και τοποθετήστε τα στην κάτω πλάκα θέρμανσης.

3. Κλείστε την επάνω πλάκα θέρμανσης, αφήνοντας το κλειδωμά μέχρι τη μέση, έτσι ώστε οι θερμαντικές πλάκες να μην το κάνουν αφή.

4. Όταν το φαγητό είναι έτοιμο, χρησιμοποιήστε τη λαβή για να ανοίξετε τη σχάρα.

Αφαιρέστε το φαγητό με τη βοήθεια του

μια πλαστική σπάτουλα. Μην χρησιμοποιείτε μεταλλικές λαβίδες ή μαχαίρι στη σχάρα, καθώς αυτά μπορεί να καταστρέψουν τη σχάρα

αντικολλητική επιστρώση των πλακών θέρμανσης.

5. Χρησιμοποιήστε τη σχάρα ως σχάρα επαφής για να μαγειρέψετε μπιφτέκια, κομμάτια κρέατος χωρίς κόκαλα και λεπτές φέτες κρέας και λαχανικά.

6. Χρησιμοποιήστε τη σχάρα ως σχάρα επαφής όταν θέλετε να μαγειρέψετε κάτι σε σύντομο χρονικό διάστημα

ή όταν αναζητάτε μια υγιεινή μέθοδο μαγειρέματος.

Πατήστε το γκριλ

1. Γυρίστε τα κουμπιά θερμοκρασίας στην επιθυμητή θέση.

2. Ετοιμάστε τα σάντουιτς και τοποθετήστε τα στην κάτω πλάκα θέρμανσης.

3. Κλείστε την επάνω πλάκα θέρμανσης για να πιέσετε ομοιόμορφα το σάντουιτς προς τα κάτω. Η επάνω πλάκα πρέπει να είναι

πλήρως χαμηλωμένο για να μαγειρέψετε σάντουιτς.

4. Μαγειρέψτε τα για περίπου 3 με 6 λεπτά ή μέχρι να ροδίσουν. Ρυθμίστε την ώρα και τη θερμοκρασία σε προτίμηση.

5. Όταν το σάντουιτς είναι έτοιμο, χρησιμοποιήστε τη λαβή για να ανοίξετε την επάνω πλάκα. Αφαιρέστε το σάντουιτς

με τη βοήθεια μιας πλαστικής σπάτουλας. Μην χρησιμοποιείτε μεταλλικές λαβίδες ή μαχαίρι στη σχάρα, καθώς αυτά

μπορεί να καταστρέψει την αντικολλητική επιστρώση των πλακών θέρμανσης.

6. Χρησιμοποιήστε τη σχάρα ως ψησταριά για να μαγειρέψετε σάντουιτς, ψωμί και quesadillas.

7. Η ψησταριά σχεδιάστηκε με μοναδική λαβή και μεντεσέ για να προσαρμόζεται σε όλα τα πάχη των τροφίμων.

Μπορείτε να ψήσετε εύκολα οτιδήποτε, από μια πατάτα σε λεπτές φέτες μέχρι μια χοντρή μπριζόλα κόντρα φιλέτο με βέλτιστο

Αποτελέσματα.

8. Όταν μαγειρεύετε περισσότερα από ένα φαγητά ταυτόχρονα, είναι σημαντικό το πάχος του φαγητού να είναι

συνεπής, έτσι ώστε η επάνω πλάκα θέρμανσης να μπορεί να πιέζει ομοιόμορφα το φαγητό.

Ανοιχτή σχάρα

Τοποθετήστε τη σχάρα σε μια καθαρή, επίπεδη επιφάνεια.

1. Με το αριστερό σας χέρι στη λαβή, χρησιμοποιήστε το δεξί σας χέρι για να πιέσετε το κουμπί απελευθέρωσης στο

δεξιά του μεντεσέ. Ανασηκώστε την επάνω πλάκα θέρμανσης μέχρι να ακουμπήσει επίπεδη στον πάγκο εργασίας.

2. Χρησιμοποιήστε τη σχάρα ως ανοιχτή σχάρα για να μαγειρέψετε μπιφτέκια, μπριζόλες, πουλερικά (δεν προτείνουμε το μαγείρεμα κοτόπουλο με κόκαλα, αφού δεν ψήνεται ομοιόμορφα σε ανοιχτή σχάρα), ψάρι και λαχανικά.

3. Το μαγείρεμα σε ανοιχτή σχάρα είναι η πιο ευέλικτη μέθοδος χρήσης του προϊόντος. Στα ανοιχτά

θέση, η επιφάνεια μαγειρέματος διπλασιάζεται σε μέγεθος.

4. Μπορείτε να μαγειρέψετε διαφορετικά είδη φαγητού χωριστά χωρίς να ανακατεύετε τις γεύσεις τους ή μεγάλες ποσότητες του ίδιου είδους τροφής.

Αφαίρεση των πλακών θέρμανσης

1. Αποσυνδέστε τη σχάρα και αφήστε τη να κρυώσει πριν αφαιρέσετε τις πλάκες θέρμανσης.

2. Τοποθετήστε τη σχάρα σε μια καθαρή, επίπεδη επιφάνεια.

3. Με το αριστερό σας χέρι στη λαβή, χρησιμοποιήστε το δεξί σας χέρι για να πιέσετε το κουμπί απελευθέρωσης στο

δεξιά του μεντεσέ. Ανασηκώστε την επάνω πλάκα θέρμανσης μέχρι να ακουμπήσει επίπεδη στον πάγκο εργασίας.

4. Εντοπίστε τα κουμπιά απελευθέρωσης της πλάκας στο μπροστινό μέρος της πλάκας.

Πατήστε το κουμπί σταθερά και το

το πιάτο θα αναδυθεί ελαφρώς από τη βάση. Πιάστε το πιάτο με δύο χέρια, τραβήξτε το έξω

κάτω από τα μεταλλικά στηρίγματα και σηκώστε το από τη βάση. Πατήστε το κουμπί

απελευθέρωσης της άλλης πλάκας για να

αφαιρέσετε την άλλη πλάκα θέρμανσης με τον ίδιο τρόπο.

#### **4. ΚΑΘΑΡΙΣΜΟΣ ΚΑΙ ΣΥΝΤΗΡΗΣΗ**

- Αποσυνδέστε τη σχάρα και αφήστε τη να κρυώσει πριν την καθαρίσετε. Η συσκευή καθαρίζεται ευκολότερα όταν ελαφρώς ζεστό.

- Σκουπίστε τις θερμαντικές πλάκες με ένα μαλακό πανί για να αφαιρέσετε τα υπολείμματα τροφών. Αν κάποιο φαγητό έχει κολλήσει τις πλάκες θέρμανσης, ρίξτε λίγο ζεστό νερό ανακατεμένο με απορρυπαντικό πάνω από τα υπολείμματα φαγητού και καθαρίστε τις πλάκες με ένα μη λειαντικό επίθεμα καθαρισμού.

- Τα πιάτα μπορούν να αποσπαστούν και να πλυθούν στο πλυντήριο πιάτων.

- Μη χρησιμοποιείτε λειαντικά υλικά που θα μπορούσαν να γρατσουνίσουν ή να καταστρέψουν την αντικολητική επίστρωση του πιάτα.

- Σκουπίστε το εξωτερικό της ψησταριάς μόνο με ένα υγρό πανί. Μην καθαρίζετε το εξωτερικό με κανένα

λειαντικό επίθεμα καθαρισμού, καθώς αυτό θα καταστρέψει το φινιρίσμα. Μην το βυθίζετε σε νερό ή σε οποιοδήποτε άλλο άλλο υγρό.

- Αφαιρέστε και αδειάστε το δίσκο συλλογής λίπους μετά από κάθε χρήση. Πλύνετε το δίσκο σε ζεστό, σαπουνόνερο

νερό. Αποφύγετε τη χρήση μαξιλαιών καθαρισμού ή σκληρών απορρυπαντικών, καθώς μπορεί να καταστρέψουν το

επιφάνεια. Ξεπλύνετε και στεγνώστε καλά με ένα καθαρό, μαλακό πανί και τοποθετήστε το ξανά στη θέση του.

- Αποθηκεύστε τη συσκευή σε ξηρό και δροσερό μέρος.

- Μπορείτε να χρησιμοποιήσετε το μάνδαλο ασφάλισης για να κρατήσετε τις θερμαντικές πλάκες μαζί για να αποθηκεύσετε το προϊόν όρθιος.

## **5. ΤΕΧΝΙΚΕΣ ΠΡΟΔΙΑΓΡΑΦΕΣ**

Προϊόν: Rock'nGrill Dual

Αναφορά προϊόντος: 03099

Ισχύς: 2000 W

Τάση και συχνότητα: 220-240 V~ 50-60 Hz

Οι τεχνικές προδιαγραφές ενδέχεται να αλλάξουν χωρίς προηγούμενη ειδοποίηση για τη βελτίωση της ποιότητας του προϊόντος.

Κατασκευάζεται στην Κίνα | Σχεδιασμένο στην Ισπανία

## **6. ΑΠΟΡΡΙΨΗ ΠΑΛΑΙΩΝ ΗΛΕΚΤΡΙΚΩΝ ΚΑΙ ΗΛΕΚΤΡΟΝΙΚΩΝ ΣΥΣΚΕΥΩΝ**

Αυτό το σύμβολο υποδεικνύει ότι, σύμφωνα με τους ισχύοντες κανονισμούς, το προϊόν και/ή οι μπαταρίες πρέπει να απορρίπτονται χωριστά από το οικιακό απόβλητα. Όταν αυτό το προϊόν φτάσει στο τέλος της διάρκειας ζωής του, θα πρέπει να το απορρίψετε των μπαταριών/συσσωρευτών και μεταφέρετέ τις σε ένα καθορισμένο σημείο συλλογής από τις τοπικές αρχές.

Οι καταναλωτές πρέπει να επικοινωνήσουν με τις τοπικές αρχές ή τον πωλητή τους για πληροφορίες σχετικά με τη σωστή απόρριψη των παλαιών συσκευών ή/και των μπαταριών τους.

Η συμμόρφωση με τις παραπάνω οδηγίες θα βοηθήσει στην προστασία του περιβάλλοντος.

## **7. ΤΕΧΝΙΚΗ ΥΠΟΣΤΗΡΙΞΗ ΚΑΙ ΕΓΓΥΗΣΗ**

Η Cecotec θα είναι υπεύθυνη έναντι του τελικού χρήστη ή καταναλωτή για τυχόν έλλειψη συμμόρφωσης που υπάρχει στο χρόνο παράδοσης του προϊόντος υπό τους όρους, τις προϋποθέσεις και τις προθεσμίες που καθορίζονται από την ισχύοντες κανονισμούς.

Συνιστάται οι επισκευές να γίνονται από εξειδικευμένο προσωπικό.

Εάν οποιαδήποτε στιγμή εντοπίσετε οποιοδήποτε πρόβλημα με το προϊόν σας ή έχετε οποιαδήποτε αμφιβολία, μη διστάσετε για να επικοινωνήσετε με την επίσημη υπηρεσία τεχνικής υποστήριξης της Cecotec στο +34 963 210 728.

## **8. ΠΝΕΥΜΑΤΙΚΑ ΔΙΚΑΙΩΜΑΤΑ**

Τα δικαιώματα πνευματικής ιδιοκτησίας επί των κειμένων αυτού του εγχειριδίου ανήκουν στην CECOTEC INNOVACIONES, S.L. Όλα τα δικαιώματα διατηρούνται. Το περιεχόμενο αυτής της δημοσίευσης δεν επιτρέπεται, εν όλω ή εν μέρει, να είναι αναπαράγονται, αποθηκεύονται σε σύστημα ανάκτησης, μεταδίδονται ή διανέμονται με οποιοδήποτε μέσο (ηλεκτρονικό, μηχανική, φωτοτυπική, ηχογράφηση ή παρόμοια) χωρίς την προηγούμενη έγκριση της CECOTEC INNOVACIONES, S.L.

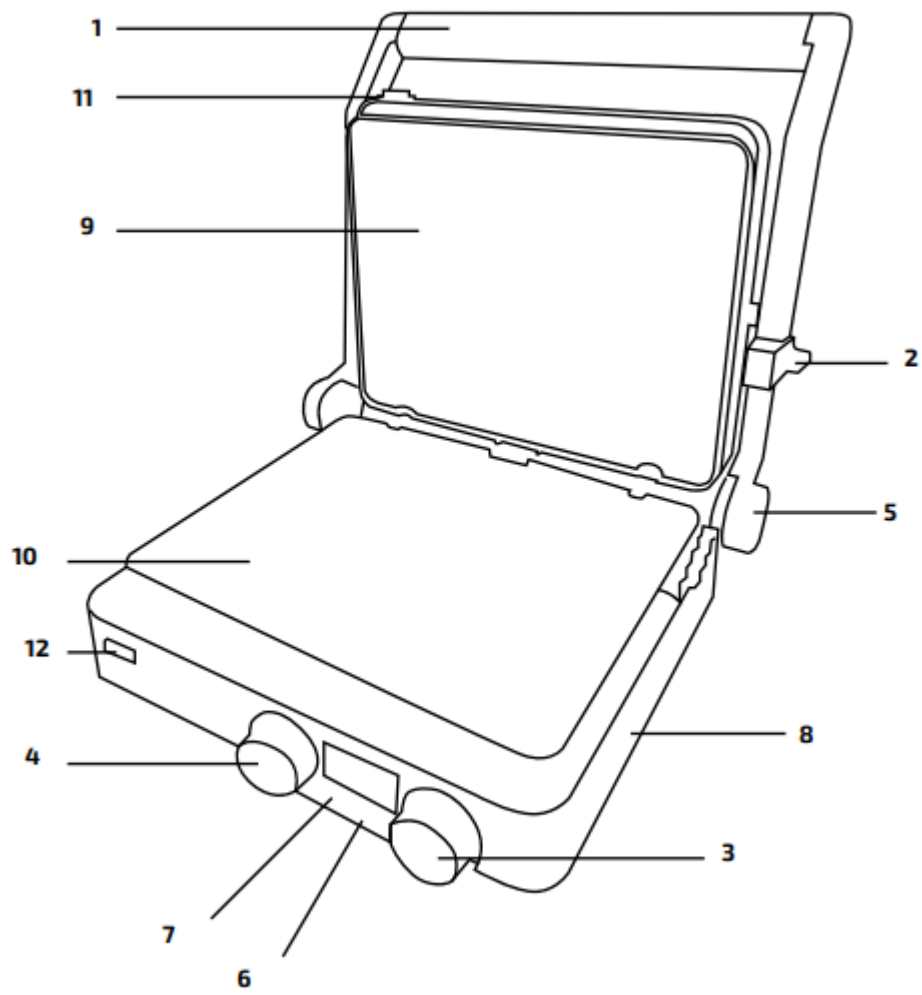

Fig./lmg./Abb./Afb./ Rys./Obr. 1