

cecotec

CleanFry 3 L
Φριτέζα

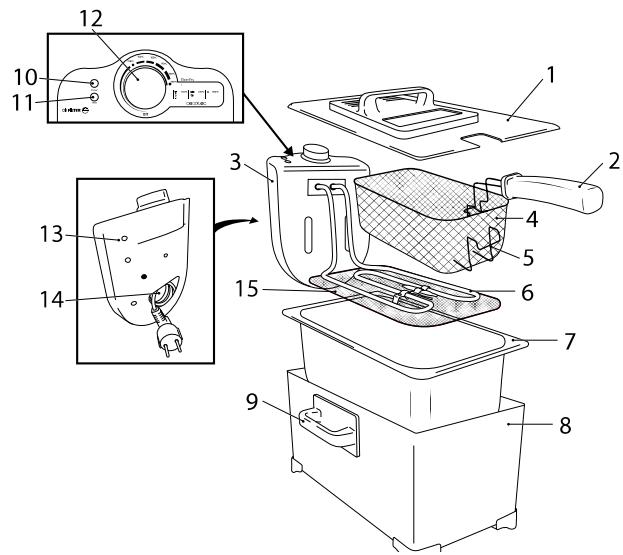



1. Καπάκι
2. Λαβή
3. Πίνακας ελέγχου
4. Καλάθι τηγανίσματος
5. Γάντζος
6. Θερμοστάτης με θερμοστάτη
7. Επισμάλτη δεξαμενή
8. Κύριο σώμα
9. Λαβές
10. Φως ενεργοποίησης/απενεργοποίησης (Κόκκινο)
11. Φως θερμοκρασίας (Πράσινο)
12. Επιλογέας θερμοκρασίας
13. Κουμπί ελέγχου ασφαλείας
14. Αποθήκευση καλωδίου
15. Φίλτρο OilCleaner για ξένα σώματα

Διαβάστε προσεκτικά αυτές τις οδηγίες πριν χρησιμοποιήσετε τη συσκευή. Φυλάξτε αυτό το εγχειρίδιο οδηγιών για μελλοντική αναφορά ή για νέους χρήστες.

1. ΟΔΗΓΙΕΣ ΑΣΦΑΛΕΙΑΣ

Όταν χρησιμοποιείτε ηλεκτρικές συσκευές, πρέπει πάντα να τηρούνται βασικές προφυλάξεις για τη μείωση του κινδύνου πυρκαγιάς, ηλεκτροπληξίας και τραυματισμού.

- Βεβαιωθείτε ότι η τάση της τροφοδοσίας σας ταιριάζει με τις απαιτήσεις τάσης που καθορίζονται στην ετικέτα χαρακτηριστικών της συσκευής (220 – 240 V).
- Το δωμάτιο όπου σκοπεύετε να χρησιμοποιήσετε τη συσκευή πρέπει να είναι εξοπλισμένο με ανιχνευτή καπνού που λειτουργεί.
- Χρησιμοποιείτε τη φριτζά μόνο για τους σκοπούς που περιγράφονται σε αυτό το εγχειρίδιο οδηγιών, οποιαδήποτε άλλη χρήση δεν συνιστάται από τον κατασκευαστή και μπορεί να έχει αρνητικές επιπτώσεις στη διάρκεια ζωής της συσκευής ή/και στην ασφάλεια του χρήστη.
- Αυτή η συσκευή δεν προορίζεται για χρήση από άτομα με μειωμένες σωματικές, αισθητηριακές ή διανοητικές ικανότητες ή έλλειψη εμπειρίας και γνώσης, εκτός εάν τους έχει δοθεί επίβλεψη ή/και οδηγίες σχετικά με τη χρήση της συσκευής με ασφαλή τρόπο και κατανοητό τους σχετικούς κινδύνους.
- Αυτή η συσκευή δεν πρέπει να χρησιμοποιείται από παιδιά κάτω των 8 ετών. Μπορεί να χρησιμοποιηθεί από παιδιά ηλικίας 8 ετών και άνω, εφόσον βρίσκονται υπό συνεχή επίβλεψη.
- Κρατήστε τη συσκευή και το καλώδιο τροφοδοσίας μακριά από παιδιά κάτω των 8 ετών.
- Οι εργασίες καθαρισμού και συντήρησης δεν πρέπει να εκτελούνται από παιδιά.
- Τα παιδιά θα πρέπει να επιβλέπονται για να βεβαιωθείτε ότι δεν παίζουν με τη συσκευή.
- Αποσυνδέστε τη συσκευή από την πρίζα πριν τη μετακινήσετε, πραγματοποιήσετε οποιαδήποτε εργασία καθαρισμού ή συντήρησης ή όταν δεν τη χρησιμοποιείτε.
- Μην το χρησιμοποιείτε σε εξωτερικούς χώρους.
- Μην τοποθετείτε το καλώδιο ρεύματος κάτω από χαλιά ή παρόμοια υλικά.
- Ελέγχετε τακτικά το καλώδιο ρεύματος για ορατή ζημιά. Εάν το καλώδιο είναι κατεστραμμένο, πρέπει να αντικατασταθεί από την επίσημη υπηρεσία τεχνικής υποστήριξης της Cecotec, προκειμένου να αποφευχθεί κάθε είδους κίνδυνος.
- Μην στρίβετε, λυγίζετε, τεντώνετε ή καταστρέφετε το καλώδιο ρεύματος με κανέναν τρόπο. Προστατέψτε το από αιχμηρές άκρες και πηγές θερμότητας. Μην το αφήνετε να αγγίζει καυτές επιφάνειες. Μην αφήνετε το καλώδιο να κρέμεται πάνω από την άκρη της επιφάνειας εργασίας ή του πάγκου.
- Μη χρησιμοποιείτε καλώδια προέκτασης, εκτός εάν σας το συμβουλευθεί εξειδικευμένος ηλεκτρολόγος. Η χρήση λάθος τύπου μπορεί να προκαλέσει ζημιές ή τραυματισμούς στον χρήστη.

ΠΡΟΕΙΔΟΠΟΙΗΣΗ: μην χρησιμοποιείτε τη συσκευή εάν το καλώδιο το φως ή το περιβλημά της είναι κατεστραμμένο ούτε αφού παρουσιάσει δυσλειτουργία ή έχει πέσει ή έχει καταστραφεί με οποιονδήποτε τρόπο.

- Η συσκευή δεν πρέπει να χρησιμοποιείται σε δυνητικά επικίνδυνες τοποθεσίες, όπως εύφλεκτες, εκρηκτικές, φορτισμένες με χημικά ή υγρές ατμόσφαιρες, ούτε κοντά σε εύφλεκτα υλικά.

- Τοποθετήστε τη φριτέζα σε μια επίπεδη ανθεκτική στη θερμότητα επιφάνεια. Μην τοποθετείτε τη φριτέζα κοντά σε πηγές θερμότητας, μέρη με υψηλά επίπεδα υγρασίας ή εύφλεκτα υλικά.
- Δεν υπάρχουν εσωτερικά εξαρτήματα που μπορούν να επισκευαστούν, μην επιχειρήσετε να αποσυναρμολογήσετε τη συσκευή.
- Η συσκευή δεν προορίζεται για λειτουργία μέσω εξωτερικού χρονοδιακόπτη ή χωριστού συστήματος τηλεχειρισμού.
- Μην εισάγετε και μην αφήνετε τα δάχτυλα ή ξένα αντικείμενα να εισέρχονται σε ανοίγματα εξαερισμού ή εξάτμισης, καθώς μπορεί να προκληθεί ηλεκτροπληξία ή πυρκαγιά.
- Μην ανάβετε τη φριτέζα εάν δεν υπάρχει λάδι στη δεξαμενή.
- Δεν συνιστάται η ανάμειξη διαφορετικών τύπων λαδιών ή λαδιών διαφορετικής ποιότητας.
- Η φριτέζα διαθέτει θερμοστάτη ασφαλείας που απενεργοποιεί τη φριτέζα σε περίπτωση υπερθέρμανσης. Αυτό μπορεί να συμβεί εάν δεν υπάρχει αρκετό λάδι στη δεξαμενή.

ΠΡΟΕΙΔΟΠΟΙΗΣΗ: μην επιχειρήσετε να μετακινήσετε τη φριτέζα μέχρι να κρυσώσει τελείως. Αυτό μπορεί να διαρκέσει έως και τρεις ώρες. Χρησιμοποιήστε τις λαβές και στις δύο πλευρές.

ΠΡΟΕΙΔΟΠΟΙΗΣΗ: μην βυθίζετε το καλώδιο το φως ή οποιοδήποτε μη αφαιρούμενο μέρος της φριτέζας σε νερό ή οποιοδήποτε άλλο υγρό και μην εκθέτετε τις ηλεκτρικές συνδέσεις σε νερό. Βεβαιωθείτε ότι τα χέρια σας είναι στεγνά πριν χειριστείτε το φως ή βάλτε σε λειτουργία τη συσκευή.

- Αποσυνδέστε την πρίζα από την πρίζα όταν δεν τη χρησιμοποιείτε και πριν τον καθαρίσετε. Αφήστε το να κρυσώσει εντελώς πριν συνδέσετε ή αφαιρέσετε εξαρτήματα και πριν καθαρίσετε τη συσκευή.
- Μην αφήνετε τη φριτέζα χωρίς επίβλεψη ενώ είναι συνδεδεμένη στην παροχή ρεύματος.
- Μην σκύβετε πάνω από τη φριτέζα ενώ τη χρησιμοποιείτε.
- Προσέξτε να μην αγγίξετε τις επιφάνειες της φριτέζας γιατί θα ζεσταθούν κατά τη χρήση.
- Ο καθαρισμός και η συντήρηση πρέπει να εκτελούνται σύμφωνα με αυτό το εγχειρίδιο οδηγιών για να βεβαιωθείτε ότι λειτουργεί σωστά. Απενεργοποιήστε και αποσυνδέστε τη συσκευή πριν τη μετακινήσετε και καθαρίσετε. Αφήστε το να κρυσώσει εντελώς πριν το καθαρίσετε και αποθηκεύσετε.

2. ΠΡΙΝ ΤΗ ΧΡΗΣΗ

- Αποσυνεκάστε προσεκτικά τη συσκευή και αφαιρέστε όλα τα υλικά συσκευασίας. Ελέγξτε τα περιεχόμενα για να βεβαιωθείτε ότι όλα τα εξαρτήματα και τα εξαρτήματα είναι παρόντα και σε καλή κατάσταση.
- Στερεώστε το χερούλι του καλαθιού στη θέση του. Σημειώστε ότι η λαβή διπλώνει προς τα πίσω και κλειδώνει για αποθήκευση.
- Πλύνετε το καπάκι, το καλάθι, το φίλτρο και τη δεξαμενή στο χέρι με ζεστό σαπουνόνερο.
- Σκουπίστε τον πίνακα ελέγχου με ένα υγρό πανί ή/και χαρτί κουζίνας.
- ΣΗΜΑΝΤΙΚΟ: μην βυθίζετε τον πίνακα ελέγχου σε νερό.
- Στεγνώστε καλά όλα τα μέρη της φριτέζας και τοποθετήστε ξανά τη δεξαμενή, το φίλτρο, τον πίνακα ελέγχου, το καλάθι και το καπάκι στη θέση τους. Βεβαιωθείτε ότι η δεξαμενή είναι στη σωστή θέση της και ευθυγραμμισμένη σωστά, οι ενδείξεις μέγιστου/λεπτού πρέπει να τοποθετηθούν προς τα δεξιά.

3. ΛΕΙΤΟΥΡΓΙΑ

- Αφαιρούμε το καπάκι και βγάζουμε το καλάθι τηγανίσματος.
- Ρίξτε λάδι στη δεξαμενή μέχρι τη μέγιστη ένδειξη.
- Συνιστώμενοι τύποι λαδιών: ελαιόλαδο, καλαμπόκι, αραχίδα ή φυτικό λάδι. Μην χρησιμοποιείτε μαργαρίνη ή βούτυρο.
- ΣΗΜΕΙΩΣΗ: μην συνδέετε τη συσκευή στην παροχή ρεύματος χωρίς λάδι στη δεξαμενή.
- ΣΗΜΕΙΩΣΗ: το καπάκι δεν πρέπει να κλείνει ενώ χρησιμοποιείται η φριτέζα.

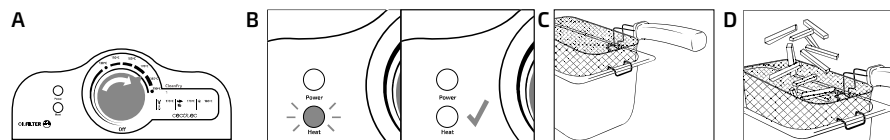

- A. Αφαιρέστε το καπάκι και συνδέστε τη φριτέζα στην παροχή ρεύματος. Γυρίστε τον επιλογέα θερμοκρασίας στην επιθυμητή ρύθμιση θερμοκρασίας.
- B. Όταν το λάδι φτάσει στην επιθυμητή θερμοκρασία, η πράσινη λυχνία θα σβήσει (μην προσθέτετε φαγητό μέχρι να επιτευχθεί η επιλεγμένη θερμοκρασία). Η πράσινη λυχνία θα ανάψει ξανά όταν τοποθετηθεί το φαγητό στο λάδι, αλλά θα σβήσει όταν το λάδι φτάσει ξανά στην επιλεγμένη θερμοκρασία.
- C. Κρεμάστε το καλάθι στο πλάι της δεξαμενής (βεβαιωθείτε ότι η λαβή είναι ασφαλισμένη στη θέση της και στεγνώσει).
- D. Τοποθετήστε το φαγητό στο καλάθι τηγανίσματος (το φαγητό πρέπει να είναι όσο πιο στεγνό γίνεται).

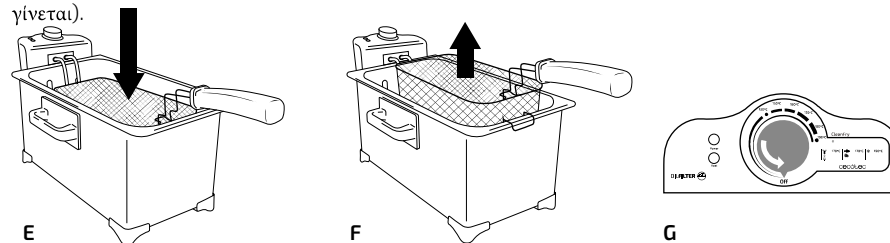

- E. Χαμηλώστε προσεκτικά το καλάθι τηγανίσματος στο καυτό λάδι (το λάδι μπορεί να φτύσει καθώς τηγανίζει τα τρόφιμα).
- F. Όταν τα τρόφιμα είναι έτοιμα, ανασηκώστε και τοποθετήστε το καλάθι στη θέση ανάπαυσης στο πλάι της δεξαμενής. Αφήστε το να στραγγίξει τα τρόφιμα.
- G. Απενεργοποιήστε τον επιλογέα θερμοκρασίας και αποσυνδέστε τη φριτέζα. Αφήστε το να κρυσώσει για τουλάχιστον 2-3 ώρες πριν το μετακινήσετε ή το καθαρίσετε.
- H. Τοποθετούμε τα τρόφιμα σε ένα πιάτο καλυμμένο με χαρτί κουζίνας για να φύγει το περιττό λάδι.

Είναι σημαντικό να μην κλείνετε το καπάκι ενώ χρησιμοποιείται η φριτέζα.

Οι παρακάτω χρόνοι και θερμοκρασίες τηγανίσματος προορίζονται ως οδηγός και πρέπει να προσαρμόζονται ώστε να ταιριάζουν σε διαφορετικές ποσότητες ή πάχος σύμφωνα με το δικό σας γούστο.

Τα μπιφτέκια κοτόπουλου και βοείου κρέατος μπορούν να αλλοιώσουν το λάδι, αφήνοντας μια γεύση που μπορεί να μην θέλετε όταν τηγανίζετε άλλα τρόφιμα.

Σπιτικό κτυπημένο φαγητό

Λάβετε υπόψη ότι εάν τοποθετηθεί υγρό κουρκούτι στο καλάθι πριν το μαγείρεμα, το φαγητό μπορεί να κολλήσει στο μέταλλο.

Αυτή η μέθοδος απαιτεί εξαιρετική προσοχή:

1. Αφαιρέστε το καπάκι και συνδέστε τη φριτέζα στην παροχή ρεύματος. Γυρίστε τον επιλογέα θερμοκρασίας στην επιθυμητή ρύθμιση θερμότητας.
2. Όταν το λάδι φτάσει στην επιθυμητή θερμοκρασία, η πράσινη λυχνία θα σβήσει (μην προσθέτετε φαγητό μέχρι να επιτευχθεί η επιλεγμένη θερμοκρασία). Η πράσινη λυχνία θα ανάψει ξανά όταν τοποθετηθεί το φαγητό στο λάδι, αλλά θα σβήσει όταν το λάδι φτάσει ξανά στην επιλεγμένη θερμοκρασία.
3. Καλύψτε το φαγητό με βρεγμένο κουρκούτι και ανακινήστε το ελαφρά για να φύγει η περίσσεια του χυλού.
4. Χαμηλώστε προσεκτικά το καλάθι τηγανίσματος στο καυτό λάδι.
5. Χρησιμοποιώντας λαβίδες, χαμηλώστε αργά τα χτυπημένα τρόφιμα στο λάδι.

ΠΡΟΕΙΔΟΠΟΙΗΣΗ: το λάδι μπορεί να φτύσει καθώς προστίθεται φαγητό σε αυτό. Μόλις είναι έτοιμο βγάξτε τα τρόφιμα χρησιμοποιώντας το καλάθι τηγανίσματος.

- Η φριτέζα διαθέτει θερμοστάτη ασφαλείας που απενεργοποιεί τη φριτέζα σε περίπτωση υπερθέρμανσης. Αυτό μπορεί να συμβεί εάν δεν υπάρχει αρκετό λάδι στη δεξαμενή.
- Μην υπερφορτώνετε το καλάθι, καθώς μπορεί να προκληθεί πτώση της θερμοκρασίας του λαδιού που μπορεί να αφήσει το φαγητό λιπαρό ή λίγο ψημένο.

- • Η φριτέζα θα είναι πάντα έτοιμη για χρήση εάν έχει αποθηκευτεί με κρύο και φιλτραρισμένο λάδι μέσα και το καπάκι στη θέση της.
- • Όταν αποθηκεύετε τη φριτέζα σας με λάδι μέσα, αφαιρέστε τη λαβή και αποθηκεύστε τη χωριστά.
- • Μαγειρέψτε καλά το φαγητό σας. Να θυμάστε ότι το φαγητό μπορεί να αρχίσει να παίρνει χρυσαφί χρώμα πριν μαγειρευτεί τελείως.
- • Επιλέξτε τα μαγειρικά σας σκεύη με προσοχή. Μη χρησιμοποιείτε σκεύη που μπορεί να λιώσουν. Τα μεταλλικά σκεύη ζεσταίνονται και πρέπει να έχουν μονωμένα χερούλια..

ΣΗΜΑΝΤΙΚΟ: Όταν χρησιμοποιείτε μεταλλικά σκεύη, προσέξτε να μην καταστρέψετε το θερμαντικό στοιχείο.

- Η φριτέζα σας έχει μέγιστη χωρητικότητα για φαγητό 800 g. Αυτό εξαρτάται από τον τύπο του φαγητού (δείτε τον παραπάνω πίνακα για περισσότερες πληροφορίες). Μη γεμίζετε περισσότερο από το μισό καλάθι τηγανίσματος.
- Αποφύγετε να στραγγίζετε τα τρόφιμα για πολύ καιρό στο καλάθι, γιατί μπορεί να μαλακώσουν και να χάσουν την τραγανότητά τους.
- Αλλάξτε το λάδι όταν γίνει καφέ ή γαλακτώδες.
- Εάν υπάρχουν σταγόνες νερού στη βάση της δεξαμενής, το λάδι πρέπει να αντικατασταθεί.
- Αλλάξτε το λάδι στη συσκευή σας μετά από περίπου 15 χρήσεις.
- Όλα τα τρόφιμα, ιδιαίτερα τα κατεψυγμένα τρόφιμα και οι πατάτες, περιέχουν υγρασία. Όταν κατέβει στο καυτό λάδι, το νερό στο φαγητό μετατρέπεται σε ατμό και διαφεύγει.
- Λάβετε υπόψη το φαγητό που θα μαγειρέψετε πριν επιλέξετε τη θερμοκρασία τηγανίσματος.
- Ως γενικός οδηγός, τα προμαγειρευμένα τρόφιμα χρειάζονται υψηλότερη θερμοκρασία ψησίματος από τα ωμά τρόφιμα.

4. ΚΑΘΑΡΙΣΜΟΣ ΚΑΙ ΣΥΝΤΗΡΗΣΗ

- Αφαιρέστε το καπάκι (1), τον πίνακα ελέγχου (3), το καλάθι τηγανίσματος (4), το φίλτρο (15) και το δοχείο (7).
- • Αδειάστε το λάδι στη δεξαμενή μέσα από λεπτή μουσελίνα ή απορροφητικό χαρτί τοποθετημένο πάνω από ένα χωνί σε κατάλληλο δοχείο.
- • Πλύνετε το καπάκι, το φίλτρο, το καλάθι τηγανίσματος και τη δεξαμενή στο χέρι με ζεστό σαπουνόνερο.
- • Το δοχείο πλένεται στο πλυντήριο πιάτων. Βγάλτε το από το πλυντήριο πιάτων το συντομότερο δυνατό και στεγνώστε το καλά.

→ Καθαρίστε τον πίνακα ελέγχου με ένα υγρό πανί ή/και χαρτί κουζίνας.

ΣΗΜΑΝΤΙΚΟ: μην βυθίζετε τον πίνακα ελέγχου σε νερό.

ΣΗΜΑΝΤΙΚΟ: βεβαιωθείτε ότι τα καλώδια που είναι συνδεδεμένα στο θερμαντικό στοιχείο δεν έχουν υποστεί ζημιά κατά τον καθαρισμό.

- Στεγνώστε καλά όλα τα μέρη της φριτέζας σας και τοποθετήστε ξανά τη δεξαμενή τον πίνακα ελέγχου το καλάθι τηγανίσματος και το καπάκι στη θέση τους. Κατά την τοποθέτηση της δεξαμενής βεβαιωθείτε ότι έχει τοποθετηθεί σωστά με τις ενδείξεις μέγ./λεπτού στα δεξιά.

- Μπορείτε να διατηρήσετε λάδι στη φριτέζα εάν βεβαιωθείτε ότι το καπάκι είναι σωστά κλειστό.

Τακτικός καθαρισμός του λαδιού με το φίλτρο OilCleaner.

Χρησιμοποιήστε το φίλτρο OilCleaner για να καθαρίσετε εύκολα το λάδι και τη φριτέζα. Τα υπολείμματα από τα τρόφιμα θα βυθιστούν όταν κρυσώσει το λάδι. Εάν χρησιμοποιήσετε το φίλτρο θα μπορείτε να αφαιρέσετε τα υπολείμματα διατηρώντας το λάδι καθαρό περισσότερο και ελαχιστοποιώντας την εμφάνιση ανεπιθύμητων γεύσεων. Σημείωση: περιμένετε έως ότου το λάδι και το θερμαντικό στοιχείο κρυσώσουν εντελώς πριν προχωρήσετε ως εξής:

1. Αποσυνδέστε τη φριτέζα, αφαιρέστε το καπάκι και το καλάθι τηγανίσματος και καθαρίστε τα ξεχωριστά.
2. Αφαιρέστε το θερμαντικό στοιχείο σηκώνοντάς το προσεκτικά για να αποτρέψετε την υπερχείλιση του λαδιού.
3. Διαχωρίστε το φίλτρο OilCleaner από το θερμαντικό στοιχείο.
4. Καθαρίστε το φίλτρο με ζεστό νερό και σαπούνι και στεγνώστε το.
5. Συνδέστε το φίλτρο OilCleaner στο θερμαντικό στοιχείο, σύροντάς το προς την αντίθετη κατεύθυνση.
6. Βάλτε την αντίσταση με το φίλτρο OilCleaner στη φριτέζα.

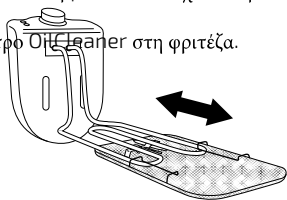

5. ΤΕΧΝΙΚΑ ΧΑΡΑΚΤΗΡΙΣΤΙΚΑ

- Αναφορά προϊόντος: 03032
- Ισχύς: 2000 W
- Τάση: 220-240 V 50/60 Hz
- Χωρητικότητα: 3 l
- Κατασκευάζεται στην Κίνα | Σχεδιασμένο στην Ισπανία