

cecotec

**CEC-01587 / CEC-01701 / CEC-01702 / CEC-01703/
CEC-01704 / CEC-01705**



Φούρνος Μικροκυμάτων 20 Lt 700 W
Cecotec Proclean

1. ΟΔΗΓΙΕΣ ΑΣΦΑΛΕΙΑΣ

Παρακαλούμε, διαβάστε προσεκτικά τις παρακάτω οδηγίες πριν χρησιμοποιήσετε ο φούρνος μικροκυμάτων. Θα πρέπει να λαμβάνονται βασικές προφυλάξεις ασφαλείας όταν χρησιμοποιώντας ηλεκτρικές συσκευές.

- Βεβαιωθείτε ότι η τάση δικτύου ταιριάζει με την τάση αναφέρεται στην ετικέτα χαρακτηριστικών της συσκευής και ότι ο τοίχος η πρίζα είναι γειωμένη.
- Αυτό το προϊόν έχει σχεδιαστεί μόνο για οικιακή χρήση.
- Μην το χρησιμοποιείτε σε εξωτερικούς χώρους, κοντά σε εστίες αερίου ή ηλεκτρικής εστίασης ή κοντά σε ανοιχτές εστίες φλέγεται και μην το τοποθετείτε σε μέρος όπου υπάρχει ζέστη, υγρασία ή υψηλή δημιουργείται υγρασία ή κοντά σε εύφλεκτα υλικά.
- Ο φούρνος μικροκυμάτων προορίζεται για απόψυξη, μαγείρεμα και μόνο στον ατμό. Μην χρησιμοποιείτε τη συσκευή για τηγάνισμα τροφίμων. Ζεστό Το λάδι μπορεί να βλάψει τη συσκευή και τα σκεύη της ή να προκαλέσει δέρμα εγκαύματα.
- Μην εκθέτετε και μην βυθίζετε το καλώδιο, το φιν, τα ηλεκτρικά στοιχεία ή οποιοδήποτε μη αφαιρούμενο μέρος της συσκευής στο νερό ή οποιοδήποτε άλλο άλλο υγρό. Βεβαιωθείτε ότι τα χέρια σας είναι στεγνά πριν το χειριστείτε το φιν ή την ενεργοποίηση της συσκευής.
- Ελέγχετε τακτικά το καλώδιο ρεύματος για ορατή ζημιά. Αν το Το καλώδιο είναι κατεστραμμένο, πρέπει να αντικατασταθεί από το επίσημο τεχνικό Υπηρεσία Υποστήριξης της Cecotec για την αποφυγή κάθε είδους κίνδυνος.
- Η χρήση αξεσουάρ ή ανταλλακτικών που δεν παρέχονται ούτε συνιστώνται από την Cecotec μπορεί να προκαλέσει πυρκαγιά, ηλεκτροπληξία ή τραυματισμούς άτομα και στο προϊόν. Βεβαιωθείτε ότι τα σκεύη δεν έρχονται σε επαφή τους εσωτερικούς τοίχους κατά τη λειτουργία.
- Χρησιμοποιείτε αυτή τη συσκευή μόνο για τους σκοπούς που προορίζονται όπως περιγράφεται σε αυτό το εγχειρίδιο. Μην θερμαίνετε διαβρωτικά χημικά ή ατμούς αυτή η συσκευή, δεν έχει σχεδιαστεί για βιομηχανική ή εργαστηριακή χρήση χρήση.
- Εάν η πόρτα ή τα λάστιχα της πόρτας έχουν υποστεί ζημιά, το προϊόν πρέπει να μην λειτουργεί μέχρι να επισκευαστεί από τον επίσημο υπάλληλο Υπηρεσία Τεχνικής Υποστήριξης της Cecotec.
- Μην χρησιμοποιείτε τη συσκευή άδεια.
- Μην χρησιμοποιείτε αυτή τη συσκευή εάν έχει φθαρμένο καλώδιο ή βύσμα ή αν δεν λειτουργεί σωστά. Σε περίπτωση υπαιτιότητας ή δυσλειτουργία, επικοινωνήστε με τον κατασκευαστή ή με εξουσιοδοτημένο άτομο τεχνικός για την αποφυγή κινδύνου.
- Τρυπήστε τροφές με βαριά φλούδα όπως πατάτες, ολόκληρες κολοκυθάκια, μήλα και κάστανα πριν το μαγείρεμα.
- Μην τοποθετείτε τη συσκευή μέσα σε ντουλάπια. Τοποθετήστε τα σε ένα επίπεδη και σταθερή επιφάνεια και στον τοίχο.
- Μην αφαιρείτε ποτέ το στήριγμα απόστασης στο πίσω μέρος ή στο πλευρές, καθώς εξασφαλίζει ελάχιστη απόσταση από τον τοίχο για κυκλοφορία του αέρα.
- Μην αφήνετε το καλώδιο τροφοδοσίας να κρέμεται πάνω από την άκρη του τραπεζιού ή

πάγκο ή αγγίξτε ζεστές επιφάνειες.

- Μην τραβάτε ποτέ το καλώδιο ρεύματος για να αποσυνδέσετε τη συσκευή από την πρίζα τοίχου? Αντίθετα, τραβήξτε το φιλ.
- Ασφαλίστε την περιστρεφόμενη πλάκα μέσα στη συσκευή πριν μετακινήσετε ή μεταφέροντάς το.
- Η συσκευή δεν προορίζεται για λειτουργία μέσω ένα εξωτερικό χρονόμετρο ή ένα ξεχωριστό σύστημα τηλεχειρισμού.
- Μην χρησιμοποιείτε την κοιλότητα του φούρνου μικροκυμάτων για σκοπούς αποθήκευσης.

• Για να μειωθεί ο κίνδυνος πυρκαγιάς:

-Μην παραβράζετε το φαγητό.

-Αφαιρέστε τα στριφτά σύρματα από χάρτινες ή πλαστικές σακούλες

πριν τα τοποθετήσετε στο φούρνο μικροκυμάτων.

-Μην θερμαίνετε υγρά ή άλλα τρόφιμα σε σφραγισμένα

δοχεία

-Σε περίπτωση καπνού ή πυρκαγιάς μέσα στο φούρνο μικροκυμάτων, φυλάξτε

η πόρτα κλειστή, απενεργοποιήστε το προϊόν και

αποσυνδέστε το από την παροχή ρεύματος.

• Μετά τη λειτουργία, η συσκευή είναι πιθανό να είναι πολύ ζεστή. Χρησιμοποιήστε γάντια για να αποφύγετε εγκαύματα και τραυματισμούς.

• Μην επιχειρήσετε να χρησιμοποιήσετε τη συσκευή με την πόρτα ανοιχτή, αυτό μπορεί να οδηγήσει σε επιβλαβή έκθεση στην ενέργεια μικροκυμάτων.

• Αφήστε μια απόσταση ασφαλείας 20 cm πάνω από τη συσκευή, 10 cm στο την πλάτη και 5 cm σε κάθε πλευρά. Μην αφαιρείτε τα πόδια.

• Αυτή η συσκευή δεν μπορεί να χρησιμοποιηθεί από παιδιά.

• Η συσκευή δεν προορίζεται για χρήση από άτομα με μειωμένες σωματικές, αισθητηριακές ή νοητικές ικανότητες ή έλλειψη εμπειρία και γνώση.

ΠΡΟΕΙΔΟΠΟΙΗΣΗ: Είναι σημαντικό να χρησιμοποιείτε υλικά και δοχεία

που είναι κατάλληλα και ασφαλή για μαγείρεμα στο φούρνο μικροκυμάτων. Το τραπέζι

παρακάτω δείχνει ποια υλικά είναι κατάλληλα για χρήση σε φούρνο μικροκυμάτων:

ΣΚΕΥΗ ΜΑΓΕΙΡΙΚΗΣ ΜΙΚΡΟΚΥΜΑΤΟΣ

ΓΥΑΛΙ ΑΝΘΕΚΤΙΚΟ ΣΤΗ ΘΕΡΜΟΤΗΤΑ ΝΑΙ

ΑΛΛΟ ΓΥΑΛΙ ΑΡΙΘ

ΚΕΡΑΜΙΚΑ ΑΝΘΕΚΤΙΚΑ ΣΤΗ ΘΕΡΜΟΤΗΤΑ

ΝΑΙ

ΚΑΤΑΛΛΗΛΟ ΓΙΑ ΧΡΗΣΗ ΣΕ ΦΟΥΡΝΟ ΜΙΚΡΟΚΥΜΑΤΩΝ

ΠΛΑΣΤΙΚΟ ΠΙΑΤΟ

ΝΑΙ

ΧΑΡΤΙ ΚΟΥΖΙΝΑΣ ΝΑΙ

ΜΕΤΑΛΛΙΚΟΣ ΔΙΣΚΟΣ ΑΡΙΘ

ΜΕΤΑΛΛΙΚΟ RACK AP

ΦΥΛΛΑ ΑΛΟΥΜΙΝΙΟΥ & ΦΥΛΛΑ

ΔΟΧΕΙΑ

ΟΧΙ

2. ΜΕΡΗ ΚΑΙ ΕΞΑΡΤΗΜΑΤΑ

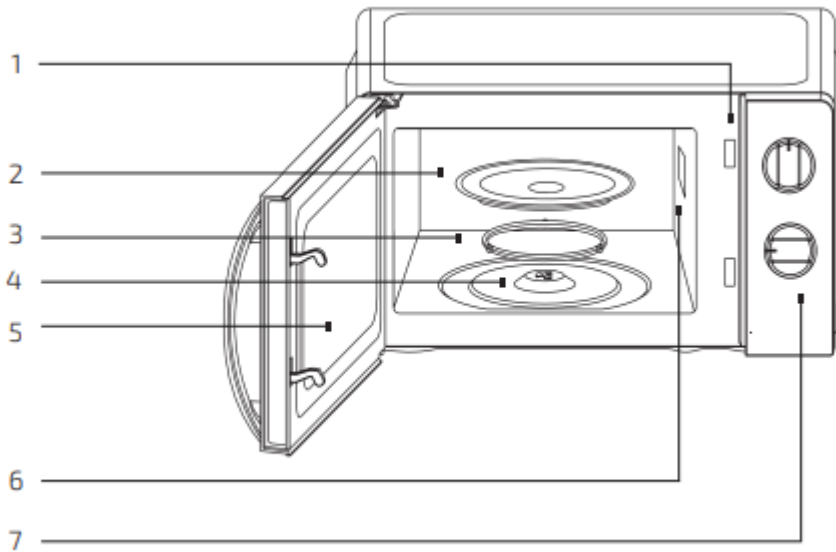

1. Σύστημα κλειδαριάς ασφαλείας πόρτας
2. Γυάλινη περιστροφική πλάκα
3. Δαχτυλίδι με ρολό
4. Άξονας
5. Παράθυρο
6. Κυματοδηγός
7. Πίνακας ελέγχου

3. ΠΡΙΝ ΤΗ ΧΡΗΣΗ

1. Βγάλτε το προϊόν από το κουτί και αφαιρέστε όλα τα υλικά συσκευασίας.
2. Βεβαιωθείτε ότι όλα τα εξαρτήματα και τα εξαρτήματα περιλαμβάνονται και σε καλή κατάσταση. Εάν κάποιο από τα εξαρτήματα παρουσιάζουν ορατά σημάδια ζημιάς, επικοινωνήστε αμέσως με την επίσημη τεχνική υποστήριξη Υπηρεσία της Cecotec.
3. Χρησιμοποιήστε ένα υγρό πανί για να καθαρίσετε το εσωτερικό της συσκευής και να πλύνετε τα αποσπώμενα μέρη της. Φτιαχνω, κανω βεβαιωθείτε ότι όλα τα εξαρτήματα έχουν στεγνώσει τελείως πριν το χρησιμοποιήσετε.
4. Βεβαιωθείτε ότι η συσκευή είναι απενεργοποιημένη πριν τη συνδέσετε σε πρίζα.
5. Η πόρτα του φούρνου μικροκυμάτων πρέπει να είναι κλειστή για να λειτουργεί.
6. Το προϊόν πρέπει να τοποθετείται με τέτοιο τρόπο ώστε το βύσμα να είναι προσβάσιμο και πρέπει να διασφαλίζει α καλή γείωση σε περίπτωση διαρροής για την αποφυγή ηλεκτροπληξίας.
7. Σε περίπτωση που υπάρχουν εξαρτήματα κατασκευής στην κοιλότητα του φούρνου μικροκυμάτων ή στη θέρμανση στοιχεία, αφήστε το φούρνο μικροκυμάτων ανοιχτό για να εξασφαλίσετε καλό αερισμό. Σε μια τέτοια περίπτωση είναι συνιστάται να ζεσάνετε ένα ποτήρι νερό σε υψηλή ισχύ πολλές φορές.
8. Ελέγξτε τη συσκευή για τυχόν ζημιές, όπως κακή ευθυγράμμιση ή λυγισμένη πόρτα, κατεστραμμένα λάστιχα πόρτας

και επιφάνεια στεγανοποίησης, σπασμένοι ή χαλαροί μεντεσέδες πόρτας και μάνδαλα και βαθουλώματα μέσα στην κοιλότητα ή στην πόρτα. Εάν υπάρχει οποιαδήποτε ζημιά, μην το χειριστείτε και επικοινωνήστε αμέσως με τον υπεύθυνο Υπηρεσία Τεχνικής Υποστήριξης της Cecotec.

4. ΛΕΙΤΟΥΡΓΙΑ

Πίνακας Ελέγχου

Το πάνελ μικροκυμάτων περιλαμβάνει 2 πόμολα:

Κουμπί τροφοδοσίας

Επιλέξτε ανάμεσα σε 6 διαφορετικά επίπεδα ισχύος ανάλογα με τον τύπο του φαγητού. Τα διαφορετικά επίπεδα,

από αριστερά προς τα δεξιά είναι:

1. Χαμηλή: 20 % ισχύς εξόδου
2. Απόψυξη: 42 % απόδοση ισχύος
3. Μεσαία χαμηλή: 52 % ισχύς εξόδου
4. Μεσαίο: 73 % ισχύς εξόδου
5. Μέση υψηλή: 88 % ισχύς εξόδου
6. Υψηλό: 100% ισχύς εξόδου

Κουμπί χρονοδιακόπτη

Ο χρόνος μαγειρέματος μπορεί να ρυθμιστεί από 1 έως 30 λεπτά. Γυρίστε το κουμπί δεξιόστροφα στο

αύξηση του χρόνου λειτουργίας. Το κουμπί μπορεί να ρυθμιστεί σε οποιοδήποτε σημείο για να αυξήσει ή

μειώσει το χρόνο λειτουργίας ή για να σταματήσετε το φούρνο μικροκυμάτων.

Χρησιμοποιώντας το φούρνο μικροκυμάτων

1. Συνδέστε το προϊόν στο τροφοδοτικό. (Πριν τη συνδέσετε, βεβαιωθείτε ότι το χρονόμετρο είναι απενεργοποιημένο θέση).
2. Τοποθετήστε το φαγητό που θέλετε να μαγειρέψετε ή να ζεσάνετε μέσα στο φούρνο μικροκυμάτων και κλείστε την πόρτα.
3. Περιστρέψτε το κουμπί τροφοδοσίας για να επιλέξετε το επιθυμητό επίπεδο ισχύος.

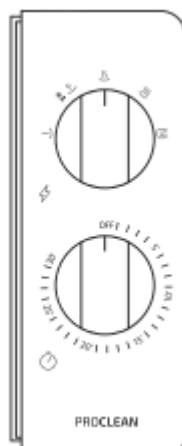

4. Περιστρέψτε το χρονοδιακόπτη δεξιόστροφα για να επιλέξετε τον επιθυμητό χρόνο μαγειρέματος. Ο φούρνος μικροκυμάτων θα αρχίσει να λειτουργεί μόλις ρυθμιστεί το χρονόμετρο.

5. Για να σταματήσετε το φούρνο μικροκυμάτων κατά τη διάρκεια της διαδικασίας θέρμανσης ή μαγειρέματος πριν περάσει ο καθορισμένος χρόνος, γυρίστε το το κουμπί του χρονοδιακόπτη χειροκίνητα στη θέση απενεργοποίησης και ανοίξτε την πόρτα από τη λαβή.

6. Όταν ολοκληρώσετε τη χρήση του φούρνου μικροκυμάτων, βεβαιωθείτε ότι το κουμπί του χρονοδιακόπτη είναι ρυθμισμένο στη θέση απενεργοποίησης.

Σημείωση: Όταν επιλέγετε χρόνο λειτουργίας κάτω από 2 λεπτά, γυρίστε πρώτα το κουμπί μετά από 2 λεπτά

και μετά γυρίστε το πίσω στον επιθυμητό χρόνο λειτουργίας.

5. ΣΥΜΒΟΥΛΕΣ ΜΑΓΕΙΡΙΚΗΣ

- Διάταξη φαγητού: Τοποθετήστε τα πιο χοντρά μέρη φαγητού προς την άκρη του περιστροφικού γυαλιού πλάκα. Εάν είναι δυνατόν, μην επικαλύπτετε τα τρόφιμα.
- Παρακολούθηση χρόνου μαγειρέματος: Αρχικά μαγειρέψτε για το συντομότερο χρονικό διάστημα και προσθέστε περισσότερα λεπτά σε περίπτωση που είναι απαραίτητο. Το υπερβολικό μαγείρεμα μπορεί να προκαλέσει καπνό και εγκαύματα.
- Καλύψτε το φαγητό κατά το μαγείρεμα: Το σκέπασμα του φαγητού που πρόκειται να μαγειρέψετε αποφεύγει το πιτσίλισμα και επιτρέπει ένα πιο ομοιόμορφο μαγείρεμα.
- Γυρίστε ή ανακατέψτε το φαγητό μία φορά κατά τη διάρκεια της διαδικασίας μαγειρέματος (για παράδειγμα, χάμπουργκερ ή μπριζόλα).
- Σεβαστείτε το χρόνο προθέρμανσης. Ο χρόνος προθέρμανσης που αναγράφεται στην ετικέτα του τροφίμου δεν πρέπει να είναι υπερβεί.
- Αναδιατάξτε τα φαγητά όπως τα κεφτεδάκια στη μέση του ψησίματος τόσο από πάνω προς τα κάτω όσο και από το κέντρο του πιάτου προς τα έξω.
- Συνιστώνται στρογγυλά/οβάλ πιάτα και όχι τετράγωνα/μακρόστενα, ως φαγητό στις γωνίες τείνει να παραψήσει.

5. ΚΑΘΑΡΙΣΜΟΣ ΚΑΙ ΣΥΝΤΗΡΗΣΗ

- Το προϊόν πρέπει να καθαρίζεται και να αφαιρούνται τακτικά τυχόν υπολείμματα τροφίμων.
- Αφαιρέστε το καλώδιο ρεύματος από την πρίζα πριν τον καθαρισμό. Μην βυθίζετε το προϊόν σε νερό ή άλλα υγρά κατά τον καθαρισμό.
- Η μη διατήρηση του προϊόντος σε καθαρές συνθήκες μπορεί να οδηγήσει σε φθορά της επιφάνειας και θα μπορούσε να επηρεάσει δυσμενώς τη διάρκεια ζωής του προϊόντος, με αποτέλεσμα πιθανό κίνδυνο.
- Μην χρησιμοποιείτε ποτέ ισχυρά απορρυπαντικά, βενζίνη, λειαντική σκόνη ή μεταλλική βούρτσα για να καθαρίσετε οποιοδήποτε μέρος του προϊόντος.
- Περιστασιακά είναι απαραίτητο να αφαιρείτε το γυάλινο δίσκο για καθαρισμό. Πλένουμε το δίσκο σε ζεστό σαπουνόνερο ή στο πλυντήριο πιάτων.
- Διατηρείτε το εσωτερικό της συσκευής καθαρό. Όταν πιτσίλισματα τροφίμων ή χυμένα υγρά προσκολλώνται στο τοίχους, σκουπίστε με ένα υγρό πανί. Εάν είναι απαραίτητο, μπορεί να χρησιμοποιηθεί ήπιο απορρυπαντικό. Αποφύγετε τη χρήση του σπρέι.
- Μην αφαιρείτε το κάλυμμα του κυματοδηγού.
- Όταν ο φούρνος μικροκυμάτων έχει χρησιμοποιηθεί για μεγάλο χρονικό διάστημα, ενδέχεται να προκύψουν κάποιες έντονες οσμές

μέσα. Για να απαλλαγείτε από αυτά, ακολουθήστε τα παρακάτω βήματα:

- Τοποθετούμε πολλές φέτες λεμονιού σε ένα φλιτζάνι και τις ζεσταίνουμε σε υψηλή ισχύ για 2 ή 3 λεπτά.
 - Τοποθετήστε ένα φλιτζάνι κόκκινο τσάι μέσα στους φούρνους μικροκυμάτων και ζεστάνετε το σε υψηλή ισχύ.
 - Τοποθετήστε φλούδες πορτοκαλιού μέσα στους φούρνους μικροκυμάτων και θερμαίνετε σε υψηλή ισχύ για 1 λεπτό.
 - Χρησιμοποιήστε ένα βρεγμένο μαλακό πανί για να καθαρίσετε τα περιβλήματα, τις πόρτες, τους εσωτερικούς τοίχους και το γυάλινο δίσκο. Κάνω μην αφήνετε το νερό να εισχωρήσει στη συσκευή μέσω των ανοιγμάτων εξαερισμού.
 - Χρησιμοποιήστε ένα μαλακό στεγνό πανί για να καθαρίσετε τον πίνακα ελέγχου.
 - Ο δακτύλιος κυλίνδρου και η βάση του φούρνου μικροκυμάτων πρέπει να καθαρίζονται τακτικά για να αποφευχθεί ο υπερβολικός θόρυβος.
- Απλώς σκουπίστε την κάτω επιφάνεια του φούρνου με ήπιο απορρυπαντικό. Ο δακτύλιος κυλίνδρου μπορεί να είναι πλένεται σε ήπιο σαπουνόνερο ή στο πλυντήριο πιάτων. Αφού αφαιρεθεί ο δακτύλιος κυλίνδρου, φροντίστε να το κάνετε επανασυναρμολογήστε το σωστά στη θέση του.

6. ΤΕΧΝΙΚΕΣ ΠΡΟΔΙΑΓΡΑΦΕΣ

Όνομα προϊόντος: ProClean 2010

Αναφορά προϊόντος: 01587

Κατανάλωση ρεύματος: 230V/50Hz, 1100W

Ονομαστική ισχύς μικροκυμάτων: 700 W

Συχνότητα λειτουργίας: 2450 MHz

Χωρητικότητα: 20L

7. ΑΠΟΡΡΙΨΗ ΠΑΛΙΩΝ ΗΛΕΚΤΡΙΚΩΝ ΣΥΣΚΕΥΩΝ

Η ευρωπαϊκή οδηγία 2012/19/ΕΕ για τα απόβλητα ηλεκτρικού και ηλεκτρονικού εξοπλισμού (WEEE), διευκρινίζει ότι οι παλιές οικιακές ηλεκτρικές συσκευές δεν πρέπει να απορρίπτονται

με τα κανονικά αδιαχώριστα αστικά απόβλητα. Οι παλιές συσκευές πρέπει να συλλέγονται χωριστά,

προκειμένου να βελτιστοποιηθεί η ανάκτηση και η ανακύκλωση των υλικών που περιέχουν και να μειωθεί η

επιπτώσεις στην ανθρώπινη υγεία και το περιβάλλον.

Το διαγραμμένο σύμβολο "Κάδος με τροχούς" στο προϊόν σας υπενθυμίζει την υποχρέωσή σας να απορρίψετε

της συσκευής σωστά. Εάν το προϊόν έχει ενσωματωμένη μπαταρία ή χρησιμοποιεί μπαταρίες, θα πρέπει να είναι

αφαιρείται από τη συσκευή και απορρίπτεται κατάλληλα.

Οι καταναλωτές πρέπει να επικοινωνήσουν με τις τοπικές αρχές ή τον πωλητή λιανικής τους για πληροφορίες σχετικά με το

σωστή απόρριψη των παλιών συσκευών ή/και των μπαταριών τους.

8. ΥΠΗΡΕΣΙΑ ΚΑΙ ΕΓΓΥΗΣΗ ΤΕΧΝΙΚΗΣ ΥΠΟΣΤΗΡΙΞΗΣ

Αυτό το προϊόν είναι υπό εγγύηση για 2 χρόνια από την ημερομηνία αγοράς, όσο η απόδειξη της αγοράς έχει υποβληθεί, το προϊόν είναι σε άριστη φυσική κατάσταση και έχει δοθεί σωστή χρήση, όπως εξηγείται σε αυτό το εγχειρίδιο οδηγιών.

Η εγγύηση δεν καλύπτει τις ακόλουθες περιπτώσεις:

- Το προϊόν έχει χρησιμοποιηθεί για σκοπούς άλλους από αυτούς που προορίζονται για αυτό, έχει χρησιμοποιηθεί κατάχρηση, χτυπημένο, εκτεθειμένο στην υγρασία, βυθισμένο σε υγρές ή διαβρωτικές ουσίες, καθώς και σε οποιαδήποτε άλλο σφάλμα που αποδίδεται στον πελάτη.
 - Το προϊόν έχει αποσυναρμολογηθεί, τροποποιηθεί ή επισκευαστεί από άτομα, μη εξουσιοδοτημένα από την επίσημη Υπηρεσία Τεχνικής Υποστήριξης της Cecotec.
 - Βλάβες που προέρχονται από την κανονική φθορά , λόγω χρήσης.
- Η υπηρεσία εγγύησης καλύπτει κάθε κατασκευαστικό ελάττωμα της συσκευής σας για 2 χρόνια, με βάση σχετικά με την ισχύουσα νομοθεσία, εκτός από τα αναλώσιμα μέρη. Σε περίπτωση κακής χρήσης, η εγγύηση δεν ισχύει .
- Εάν οποιαδήποτε στιγμή εντοπίσετε οποιοδήποτε πρόβλημα με το προϊόν σας ή έχετε οποιαδήποτε αμφιβολία, μη διστάσετε να επικοινωνήσετε με την υπηρεσία τεχνικής υποστήριξης της Cecotec στο +34 96 321 07 28.