

cecotec

CEC-01520 / CEC-01521



Φούρνος Μικροκυμάτων 20 Lt 700 W Cecotec
ProClean 3020

ΟΔΗΓΙΕΣ ΑΣΦΑΛΕΙΑΣ

Διαβάστε προσεκτικά αυτές τις οδηγίες πριν χρησιμοποιήσετε τη συσκευή.

Φυλάξτε αυτό το εγχειρίδιο οδηγιών για μελλοντική αναφορά ή για νέους χρήστες.

Βεβαιωθείτε ότι η τάση δικτύου ταιριάζει με την τάση που αναφέρεται στην ετικέτα χαρακτηριστικών της συσκευής και ότι η πρίζα είναι γειωμένος.

Αυτή η συσκευή πρέπει να είναι γειωμένη. Αυτός ο φούρνος είναι εξοπλισμένος με ένα καλώδιο με καλώδιο γείωσης με βύσμα γείωσης. Πρέπει να συνδεθεί σε μια πρίζα τοίχου που είναι σωστά τοποθετημένη και γειωμένος. Σε περίπτωση ηλεκτρικού βραχυκυκλώματος, γείωση μειώνει τον κίνδυνο ηλεκτροπληξίας παρέχοντας ένα καλώδιο διαφυγής για το ηλεκτρικό ρεύμα.

Μην λειτουργείτε σε εξωτερικούς χώρους.

Αυτή η συσκευή προορίζεται μόνο για οικιακή χρήση. Είναι συγκεκριμένα σχεδιασμένο για να ζεσταίνει, να μαγειρεύει ή να στεγνώνει τρόφιμα. Δεν έχει σχεδιαστεί για βιομηχανική ή εργαστηριακή χρήση.

Χρησιμοποιήστε αυτή τη συσκευή μόνο για προβλεπόμενους σκοπούς όπως περιγράφεται στο αυτό το εγχειρίδιο. Μην χρησιμοποιείτε διαβρωτικά χημικά ή ατμούς σε αυτό συσκευή, δεν έχει σχεδιαστεί για βιομηχανική ή εργαστηριακή χρήση.

Εάν η πόρτα ή τα στεγανοποιητικά της πόρτας είναι κατεστραμμένα, το προϊόν δεν πρέπει να είναι κατεστραμμένο λειτουργεί μέχρι να επισκευαστεί.

Μην λειτουργείτε τη συσκευή όταν είναι άδεια.

Μην επιχειρήσετε να λειτουργήσετε τη συσκευή με την πόρτα ανοιχτή καθώς η λειτουργία ανοιχτής πόρτας μπορεί να οδηγήσει σε επιβλαβή έκθεση σε ενέργεια μικροκυμάτων.

Μην χρησιμοποιείτε αυτή τη συσκευή εάν έχει φθαρμένο καλώδιο ή βύσμα ή αν δεν λειτουργεί σωστά. Σε περίπτωση που η συσκευή δεν το κάνει λειτουργούν σωστά, επικοινωνήστε με την υπηρεσία τεχνικής υποστήριξης της Cecotec.

Χρησιμοποιείτε μόνο σκεύη που είναι κατάλληλα για φούρνο μικροκυμάτων. Συγουρεύομαι τα σκεύη δεν αγγίζουν τους εσωτερικούς τοίχους κατά τη λειτουργία.

Μην χρησιμοποιείτε την κοιλότητα μικροκυμάτων για σκοπούς αποθήκευσης.

Μην επιχειρήσετε να τηγανίσετε σε αυτόν τον φούρνο.

Για να μειώσετε τον κίνδυνο πυρκαγιάς:

Μην παραβράζετε το φαγητό.

Αφαιρέστε προηγουμένως τα στριφτά σύρματα από χάρτινες ή πλαστικές σακούλες τοποθετώντας τα μέσα στο φούρνο μικροκυμάτων.

Μην τοποθετείτε τη συσκευή σε χώρους με ζέστη, υγρασία ή υψηλή υγρασία παράγονται ή κοντά σε εύφλεκτα υλικά.

Μην θερμαίνετε υγρά ή άλλα τρόφιμα σε σφραγισμένα δοχεία.

Μην λειτουργείτε τη συσκευή χωρίς το γυάλινο δίσκο, τη βάση κυλίνδρων και ο άξονας στις σωστές θέσεις τους.

Μην χρησιμοποιείτε την κοιλότητα για σκοπούς αποθήκευσης. Μην αφήνετε χαρτί προϊόντα, μαγειρικά σκεύη ή τρόφιμα στην κοιλότητα όταν δεν χρησιμοποιούνται.

Σε περίπτωση καπνού ή πυρκαγιάς μέσα στη συσκευή, κρατήστε την πόρτα κλειστή, απενεργοποιήστε το προϊόν και αποσυνδέστε το από την παροχή ρεύματος.

Για να αποφύγετε το σπάσιμο του γυάλινου δίσκου, μην το τοποθετείτε

ζεστά φαγητά, ζεστά σκεύη, κατεψυγμένα τρόφιμα ή κατεψυγμένα σκεύη πάνω του.

Μετά τη λειτουργία, το δοχείο είναι πιθανό να είναι πολύ ζεστό. Χρησιμοποιήστε γάντια για την αποφυγή εγκαυμάτων και τραυματισμών.

Όλα τα μέρη της συσκευής θα είναι πολύ ζεστά κατά τη διάρκεια και μετά τη λειτουργία, συμπεριλαμβανομένης της πόρτας και του επάνω μέρους του ΦΟΥΡΝΟΣ ΜΙΚΡΟΚΥΜΑΤΩΝ. Θυμηθείτε να χρησιμοποιείτε γάντια ή οποιοδήποτε άλλο είδος

ΠΡΟΣΤΑΣΙΑ.

Τεχνικές υπηρεσίες και επισκευές που περιλαμβάνουν αφαιρέσεις καλυμμάτων ή η έκθεση σε καλώδια πρέπει πάντα να πραγματοποιείται από αρμόδιο, επαγγελματία και καταρτισμένο άτομο.

Επιβλέπετε τα μικρά παιδιά για να βεβαιωθείτε ότι δεν παίζουν με τη συσκευή. Μπορεί να χρησιμοποιηθεί από παιδιά άνω των 8 ετών εάν είναι υπό συνεχή επίβλεψη.

Αυτή η συσκευή δεν προορίζεται για χρήση από άτομα με μειωμένες σωματικές, αισθητηριακές ή νοητικές ικανότητες ή έλλειψη εμπειρίας ή γνώσης, εκτός εάν έχουν δοθεί

επίβλεψη ή οδηγίες σχετικά με τη χρήση της συσκευής με ασφαλή τρόπο από άτομο υπεύθυνο για την ασφάλειά τους, και κατανοήσουν τους κινδύνους που εμπεριέχονται.

Επιβλέπετε τα μικρά παιδιά για να βεβαιωθείτε ότι δεν παίζουν με τη συσκευή. Η στενή επίβλεψη είναι απαραίτητη όταν η συσκευή χρησιμοποιείται από ή κοντά σε παιδιά.

Αυτό το προϊόν είναι εξοπλισμός ISM Κατηγορίας Β Ομάδας 2. ο ορισμός της Ομάδας 2 που περιέχει όλα τα ISM (Βιομηχανικά, Επιστημονικός και Ιατρικός) εξοπλισμός στον οποίο ραδιοσυχνότητα η ενέργεια παράγεται σκόπιμα και/ή χρησιμοποιείται με τη μορφή ηλεκτρομαγνητική ακτινοβολία για την επεξεργασία υλικού, και εξοπλισμός διάβρωσης σπινθήρα. Ο εξοπλισμός κατηγορίας Β είναι κατάλληλος για οικιακή χρήση και σε εγκαταστάσεις που συνδέονται άμεσα με α δίκτυο τροφοδοσίας χαμηλής τάσης, που τροφοδοτεί κτίρια χρησιμοποιείται για οικιακούς σκοπούς.

Είναι σημαντικό να χρησιμοποιείτε υλικά και δοχεία που είναι κατάλληλο και ασφαλές για μαγείρεμα στο φούρνο μικροκυμάτων. Ο παρακάτω πίνακας δείχνει ποια υλικά είναι κατάλληλα και ποια όχι:

Κατάλληλα υλικά για χρήση σε φούρνο μικροκυμάτων

Υλικό του δοχείο	Μικροκυμάτων	Σχάρα
Ανθεκτικό στη θερμότητα γυαλί	Ναι.	Ναι.
Καμία θερμότητα-ανθεκτικό γυαλί	Όχι	Όχι
Ανθεκτικό στη θερμότητα κεραμική	Ναι.	Ναι.
Χρηματοκιβώτιο μικροκυμάτων / πλαστικό	Ναι.	Όχι
Χαρτί κουζίνας	Ναι.	Όχι

Μεταλλικός δίσκος	Όχι	Ναι.
Μεταλλικό ράφι	Όχι	Ναι.
Αλουμινίου φύλλο και φύλλο αλουμινίου δοχείο	Όχι	Ναι.

Το ιδανικό υλικό για ένα σκεύος μικροκυμάτων είναι διαφανές ΕΙΔΙΚΟ ΓΙΑ ΦΟΥΡΝΟ ΜΙΚΡΟΚΥΜΑΤΩΝ. Αυτό επιτρέπει τη θέρμανση των τροφίμων καθώς περνά η ενέργεια

Τα μικροκύματα δεν μπορούν να διαπεράσουν το μέταλλο, επομένως τα μεταλλικά σκεύη ή δεν πρέπει να χρησιμοποιούνται πιάτα με μεταλλική επένδυση.

Μην χρησιμοποιείτε προϊόντα ανακυκλωμένου χαρτιού κατά το μαγείρεμα στο φούρνο μικροκυμάτων, καθώς μπορεί να περιέχουν μικρά μεταλλικά θραύσματα τα οποία μπορεί να προκαλέσουν σπινθήρες και/ή πυρκαγιές.

Στρογγυλά ή οβάλ πιάτα και όχι τετράγωνα ή επιμήκη είναι συνιστάται, καθώς τα τρόφιμα στις γωνίες τείνουν να παραψηθούν.

Μπορούν να χρησιμοποιηθούν στενές λωρίδες αλουμινόχαρτου για την πρόληψη υπερβολικό μαγείρεμα εκτεθειμένων περιοχών. Σε αυτή την περίπτωση, προσέξτε να μην το χρησιμοποιήσετε πάρα πολύ και κρατήστε απόσταση 2,54 cm μεταξύ του φύλλου και κοιλότητα

1. ΜΕΡΗ ΚΑΙ ΕΞΑΡΤΗΜΑΤΑ

Εικ. 1

1. Σύστημα κλειδαριάς ασφαλείας πόρτας
 2. Παράθυρο φούρνου
 3. Περιστρεφόμενος άξονας
 4. Άξονας
 5. Κουμπί απελευθέρωσης πόρτας
 6. Πίνακας ελέγχου
 7. Οδηγός κυμάτων (μην αφαιρείτε την πλάκα μαρμαρυγιάς που προστατεύει τον κυματοδηγό)
 8. Γυάλινος δίσκος
 9. Γκριλ
 10. Μεταλλικό ράφι
- Πίνακας Ελέγχου

Εικ. 2.

1. Εμφάνιση
2. Επίπεδο ισχύος
3. Ρολόι
4. Βάρος
5. Γκριλ
6. Συνδυάστε
7. Χρονόμετρο
8. Start/QuickStart
9. Διακοπή/Ακύρωση

10. Επιλογέας μενού/ώρας

2. ΠΡΙΝ ΤΗ ΧΡΗΣΗ

Βγάλτε το προϊόν από το κουτί. Εάν ο φούρνος μικροκυμάτων έχει προστατευτικό φιλμ, κόψτε το πριν έναρξη λειτουργίας. Ελέγξτε προσεκτικά εάν υπάρχει ζημιά και εάν υπάρχει, ενημερώστε αμέσως την Υπηρεσία Τεχνικής Υποστήριξης της Cecotec.

Το προϊόν πρέπει να τοποθετείται σε επίπεδο, σταθερό και στεγνό μέρος και να διατηρείται μακριά από διαβρωτικά υλικά, θερμότητα και υγρασία, όπως καυστήρες ή νερό.

Το προϊόν πρέπει να τοποθετηθεί, τουλάχιστον, σε απόσταση 5 μέτρων από την τηλεόραση, το ραδιόφωνο ή την κεραία.

Το προϊόν πρέπει να τοποθετείται με τέτοιο τρόπο ώστε το βύσμα να είναι προσβάσιμο και να διασφαλίζει ότι αποτελεσματική γείωση σε περίπτωση διαρροής για την αποφυγή ηλεκτροπληξίας.

Η πόρτα του φούρνου μικροκυμάτων πρέπει να είναι κλειστή για να λειτουργεί.

Σε περίπτωση που υπάρχουν κατασκευαστικά εξαρτήματα στην κοιλότητα του φούρνου μικροκυμάτων ή στα θερμομαντικά στοιχεία,

αφήστε το φούρνο μικροκυμάτων ανοιχτό για να εξασφαλίσετε καλό αερισμό. Σε αυτή την περίπτωση, συνιστάται η θέρμανση ένα ποτήρι νερό σε υψηλή ισχύ για αρκετές φορές.

Προειδοποίηση: Μην προσπαθήσετε να αφαιρέσετε τον οδηγό κυμάτων.

3. ΛΕΙΤΟΥΡΓΙΑ

Απεικόνιση

Στην οθόνη θα εμφανιστεί ο χρόνος μαγειρέματος, η ισχύς, η λειτουργία και η ώρα.

Επίπεδο δύναμης

Πατήστε το κουμπί στάθμης ισχύος για να ρυθμίσετε το επιθυμητό επίπεδο ισχύος μικροκυμάτων.

Ρολόι

Πατήστε το κουμπί του ρολογιού για να ρυθμίσετε το ρολόι μικροκυμάτων.

Βάρος

Πατήστε αυτό το κουμπί και επιλέξτε το βάρος του φαγητού.

ψηνω στα καρβουνα

Πατήστε αυτό το κουμπί για να ρυθμίσετε ένα πρόγραμμα μαγειρέματος γκριλ.

Combi

Επιλέξτε αυτή τη λειτουργία για να μαγειρέψετε συνδυάζοντας φούρνο μικροκυμάτων και γκριλ.

Μετρών την ώρα

Προγραμματίστε τον φούρνο μικροκυμάτων ώστε να αρχίσει να λειτουργεί αυτόματα την καθορισμένη ώρα.

Έναρξη/Γρήγορη Εκκίνηση

Πατήστε αυτό το κουμπί για να ξεκινήσετε ένα πρόγραμμα μαγειρέματος ή για να ρυθμίσετε το πρόγραμμα μαγειρέματος QuickStart.

Διακοπή/Ακύρωση

Πατήστε αυτό το κουμπί για να ακυρώσετε τις ρυθμίσεις ή να σταματήσετε ένα πρόγραμμα μαγειρέματος.

Μενού/Ωρα

Περιστρέψτε το κουμπί για να ρυθμίσετε το χρόνο μαγειρέματος ή για να επιλέξετε ένα αυτόματο μενού.

Χρησιμοποιώντας το φούρνο μικροκυμάτων

Κατά τη λειτουργία ρύθμισης μαγειρέματος, εάν δεν γίνει λειτουργία εντός 20 δευτερολέπτων, ο φούρνος μικροκυμάτων θα το κάνει

επιστροφή σε κατάσταση αναμονής.

Κατά τη διάρκεια του μαγειρέματος, πατήστε Stop/Cancel για παύση της συσκευής και πατήστε Start/QuickStart για να συνεχίσετε

ή Διακοπή/Ακύρωση ξανά για να ακυρώσετε το πρόγραμμα.

Αφού ολοκληρωθεί ένα πρόγραμμα μαγειρέματος, η συσκευή θα ηχεί κάθε 2 λεπτά μέχρι την πόρτα

ανοίγει ή πατιέται οποιοδήποτε πλήκτρο.

Ρύθμιση ώρας ρολογιού

Ο φούρνος μικροκυμάτων έχει ρολόι 24 ή 12 ωρών. Για να ελέγξετε την ώρα κατά τη λειτουργία της συσκευής,

πατήστε το κουμπί Ρολόι.

Παράδειγμα: Ρύθμιση του ρολογιού μικροκυμάτων στο 8:30.

Σε κατάσταση αναμονής, πατήστε το κουμπί Ρολόι μία ή δύο φορές για να ρυθμίσετε το ρολόι σε 24ωρη ή 12ωρη κύκλος.

Γυρίστε το κουμπί Μενού/Χρονοδιακόπτη για να ρυθμίσετε τις 8 ώρες.

Πατήστε το κουμπί Ρολόι μία φορά για να επιβεβαιώσετε τη ρύθμιση της ώρας.

Γυρίστε το κουμπί Μενού/Χρονοδιακόπτη για να ρυθμίσετε τα 30 λεπτά.

Πατήστε το κουμπί Ρολόι μία φορά για να επιβεβαιώσετε τη ρύθμιση.

Κατά τη λειτουργία, πατήστε το κουμπί Ρολόι μία φορά για να εμφανιστεί η τρέχουσα ώρα για 3 δευτερόλεπτα.

Μαγείρεμα σε φούρνο μικροκυμάτων

Για μαγείρεμα στο φούρνο μικροκυμάτων, απλώς πατήστε επανειλημμένα το κουμπί στάθμης ισχύος για να επιλέξετε το επιθυμητό

επίπεδο ισχύος μαγειρέματος και, στη συνέχεια, χρησιμοποιήστε το κουμπί

Μενού/Χρονοδιακόπτη για να ρυθμίσετε τον επιθυμητό χρόνο μαγειρέματος. ο

ο μέγιστος χρόνος μαγειρέματος είναι 95 λεπτά.

Επιλέξτε το επιθυμητό επίπεδο ισχύος πατώντας το κουμπί επιπέδου ισχύος.

Πατήστε το κουμπί στάθμης ισχύος	Δύναμη μαγειρέματος
Μια φορά	100 %
Δύο φορές	90 %
3 φορές	80 %
4 φορές	70 %
5 φορές	60 %
6 φορές	50 %
7 φορές	40 %
8 φορές	30 %
9 φορές	20 %
10 φορές	10 %
11 φορές	0 %

Παράδειγμα: Μαγείρεμα 5 λεπτά σε ισχύ μικροκυμάτων 60%.

Ανοίξτε την πόρτα και τοποθετήστε το φαγητό μέσα στο φούρνο μικροκυμάτων. Κλείσε την πόρτα.

Πατήστε επανειλημμένα το κουμπί στάθμης ισχύος για να ρυθμίσετε το 60 %.

Περιστρέψτε το κουμπί Μενού/Χρονοδιακόπτη για να επιλέξετε 05:00.

Πατήστε το κουμπί Start/QuickStart.

Σημείωση: Ελέγξτε το επίπεδο ισχύος ενώ το μαγείρεμα βρίσκεται σε εξέλιξη πατώντας το κουμπί στάθμης ισχύος.

Μετά τη λήξη του χρόνου μαγειρέματος, η συσκευή θα ηχήσει και θα εμφανιστεί η ένδειξη Τέλος. Πριν ξεκινήσουμε άλλη περίοδο μαγειρέματος, πατήστε Stop/Cancel για να καθαρίσετε την οθόνη και να επαναφέρετε το σύστημα.

Μαγείρεμα σχάρας

Ο μέγιστος χρόνος μαγειρέματος είναι 95 λεπτά.

Αυτή η λειτουργία είναι ιδιαίτερα χρήσιμη για το μαγείρεμα λεπτών φετών κρέατος, μπριζόλες, μπριζόλες, λουκάνικα ή κομμάτια κοτόπουλου. Μπορεί επίσης να χρησιμοποιηθεί για να ζεστάνετε σάντουιτς ή να μαγειρέψετε πιάτα au gratin.

Παράδειγμα: Ψήσιμο στη σχάρα για 12 λεπτά.

Ανοίξτε την πόρτα και τοποθετήστε το φαγητό μέσα στο φούρνο μικροκυμάτων. Κλείσε την πόρτα.

Πατήστε το κουμπί Grill.

Γυρίστε το κουμπί Μενού/Χρονοδιακόπτη στις 12:00.

Πατήστε το κουμπί Start/QuickStart.

Combi

Ο μέγιστος χρόνος μαγειρέματος είναι 95 λεπτά.

Παράδειγμα: Ρυθμίστε τον συνδυασμό 1 για 25 λεπτά.

Πατήστε το κουμπί Combi μία ή δύο φορές για να ορίσετε την επιθυμητή λειτουργία συνδυασμού.

Γυρίστε το κουμπί Μενού/Χρονοδιακόπτη στις 25:00.

Πατήστε το κουμπί Start/QuickStart.

Πατήστε Συνδυασμός κουμπί	Συνδυασμός	Χρόνος μαγειρέματος		Αρραμπίνα
		Μικροκυμάτων	Σχάρα	
Μια φορά	Κόμπι. 1	30%	70%	Ψάρια, πατάτες ή ΑΕ γκρατέν.
Δύο φορές	Κόμπι. 2	55%	45%	Πουτίγκα, ομελέτες, ψητά πατάτες και πουλερικά.

Λειτουργία χρονοδιακόπτη

Αυτή η λειτουργία επιτρέπει τον προγραμματισμό ενός προγράμματος μαγειρέματος για έναρξη σε καθορισμένη ώρα.

Παράδειγμα: Ας υποθέσουμε ότι η παρούσα ώρα είναι 11:10 και θέλετε ο φούρνος μικροκυμάτων να ξεκινήσει το μαγείρεμα πρόγραμμα στις 11:30.

Σε κατάσταση αναμονής, ρυθμίστε το επιθυμητό πρόγραμμα μαγειρέματος.

Πατήστε το κουμπί Timer μία φορά.

Γυρίστε το κουμπί Μενού/Χρονοδιακόπτη για να ρυθμίσετε τις 11:00 (ώρες).

Πατήστε το κουμπί Timer μία φορά.

Γυρίστε το κουμπί Μενού/Χρονοδιακόπτη για να ρυθμίσετε τις 11:30 (30 λεπτά).

Πατήστε Start/QuickStart μία φορά.

Πατήστε το κουμπί Timer για να ελέγξετε την προκαθορισμένη ώρα. Θα εμφανιστεί για 5 δευτερόλεπτα. Κατά τη διάρκεια αυτών

5 δευτερόλεπτα, πατήστε το κουμπί Stop/Cancel για να ακυρώσετε το χρονόμετρο.

Σημείωση: Η λειτουργία QuickStart και η λειτουργία απόψυξης δεν μπορούν να προγραμματιστούν.

Γρήγορη εκίνηση

Όταν επιλεγεί αυτό το πρόγραμμα, η συσκευή θα μαγειρέψει γρήγορα το φαγητό στην κορυφαία ισχύ (100 % ισχύς παραγωγή). Ο μέγιστος χρόνος μαγειρέματος για αυτό το πρόγραμμα είναι 10 λεπτά. Ανοίξτε την πόρτα και τοποθετήστε το φαγητό μέσα στο φούρνο μικροκυμάτων. Κλείσε την πόρτα.

Πατήστε επανειλημμένα το κουμπί QuickStart για να ρυθμίσετε τον επιθυμητό χρόνο μαγειρέματος. Η συσκευή θα ξεκινήσει λειτουργεί αυτόματα.

Πατήστε το αρκετές φορές για να ρυθμίσετε το χρόνο μαγειρέματος και θα αρχίσει να μαγειρεύεται αμέσως πλήρως επίπεδο δύναμης.

Προκαθορισμένα προγράμματα μαγειρέματος

Αυτά τα προγράμματα έχουν προεπιλεγμένα επίπεδα ισχύος μαγειρέματος και χρόνους.

Όταν αυτά τα προγράμματα

χρησιμοποιούνται, μόνο ο τύπος και το βάρος του φαγητού πρέπει να ρυθμιστούν.

Ανοίξτε την πόρτα και τοποθετήστε το φαγητό μέσα στο φούρνο μικροκυμάτων. Κλείσε την πόρτα.

Σε κατάσταση αναμονής, περιστρέψτε το κουμπί Μενού/Χρονοδιακόπτη αριστερόστροφα για να επιλέξετε τον κωδικό φαγητού για να καθορίσετε φαγητό που πρέπει να μαγειρευτεί.

Πατήστε επανειλημμένα το κουμπί Βάρος για να ορίσετε το επιθυμητό βάρος ή τον αριθμό των μερίδων.

Πατήστε το κουμπί Start/QuickStart.

Προκαθορισμένα μενού μαγειρέματος:

Κώδικας	Τροφίμων	Λειτουργία μαγειρέματος
01	Γάλα/Καφές (200 ml / φλιτζάνι)	Μικροκυμάτων
02	Ρύζι (Z)	Μικροκυμάτων
03	Σπαγγέτι (g)	Μικροκυμάτων
04	Πατάτα (κάθε 230 g)	Μικροκυμάτων
05	Αυτόματη επαναθέρμανση (Z)	Μικροκυμάτων
06	Ψάρια (Z)	Μικροκυμάτων
07	Κοτόπουλο (g)	Φούρνος μικροκυμάτων + σχάρα
08	Βόειο κρέας / πρόβειο κρέας (Z)	Φούρνος μικροκυμάτων + σχάρα
09	Σουβλάκι (g)	Φούρνος μικροκυμάτων + σχάρα

Σημειώσεις :

Ο χρήστης πρέπει να ορίσει το βάρος και στη συνέχεια η συσκευή θα ρυθμίσει αυτόματα την ώρα.

Για γάλα/καφέ και πατάτα, οι παράμετροι που εμφανίζονται δεν είναι το βάρος αλλά ο αριθμός των μερίδων.

Για το κοτόπουλο, το βοδινό/πρόβειο κρέας και το σουβλιστό κρέας, η συσκευή σταματάει και ηχεί κατά το μαγείρεμα

σας υπενθυμίζει να αναποδογυρίζετε το φαγητό για ομοιόμορφο μαγείρεμα.

Αυτόματη απόψυξη

Η συσκευή επιτρέπει την απόψυξη των τροφίμων με βάση το εισαγόμενο βάρος. Ο χρόνος και η ισχύς απόψυξης

Το επίπεδο ρυθμίζεται αυτόματα μόλις προγραμματιστεί η κατηγορία φαγητού και το βάρος. Παγωμένος
Το βάρος των τροφίμων κυμαίνεται από 100 g έως 1800 g.
Παράδειγμα: Απόψυξη 600 γρ γαρίδων.
Ανοίξτε την πόρτα και τοποθετήστε το φαγητό μέσα στο φούρνο μικροκυμάτων. Κλείσε την πόρτα.
Σε κατάσταση αναμονής, γυρίστε το κουμπί Μενού/Χρονοδιακόπτη αριστερόστροφα για να επιλέξετε «10».
Πατήστε το κουμπί βάρους για να επιλέξετε το βάρος του φαγητού προς απόψυξη: 600 g.
Πατήστε το κουμπί Start/QuickStart.
Σημείωση: Η συσκευή σταματά κατά τη διάρκεια της απόψυξης για να επιτρέψει στο χρήστη να αναποδογυρίσει τα τρόφιμα για ομοιόμορφη απόψυξη. Στροφή το φαγητό και πατήστε το κουμπί Έναρξη/Γρήγορη Έναρξη.
Μαγείρεμα πολλαπλών σειρών
Μπορούν να ρυθμιστούν το πολύ 2 σειρές για μια διαδικασία μαγειρέματος. Εάν περιλαμβάνεται μία από τις ακολουθίες ξεπαγώνει, θα πρέπει να ρυθμιστεί ως το πρώτο.
Σημείωση: Το μενού Γρήγορη εκκίνηση, Αυτόματη απόψυξη και Αυτόματο μενού δεν μπορούν να οριστούν ως μία από τις πολλαπλές ακολουθίες.
Παράδειγμα: Μαγείρεμα στο φούρνο μικροκυμάτων και μετά μαγείρεμα στη σχάρα.
Ανοίξτε την πόρτα και τοποθετήστε το φαγητό μέσα στο φούρνο μικροκυμάτων. Κλείσε την πόρτα.
Πατήστε Stop/Cancel για επαναφορά του συστήματος.
Μπείτε στο πρόγραμμα μαγειρέματος στο φούρνο μικροκυμάτων.
Μπείτε στο πρόγραμμα μαγειρέματος γκριλ.
Πατήστε Start/QuickStart για να ξεκινήσετε το μαγείρεμα.
Οι αντίστοιχες φωτεινές ενδείξεις θα ανάψουν για να υποδείξουν σε ποιο στάδιο λειτουργεί ο φούρνος.
Μετά την πάροδο του συνολικού χρόνου, θα ηχήσουν ένα ηχητικό σήμα.
Παιδική κλειδαριά
Αυτή η λειτουργία έχει σχεδιαστεί για να εμποδίζει τα μικρά παιδιά να χειρίζονται τη συσκευή. Η παιδική κλειδαριά
Η ένδειξη θα ανάψει στην οθόνη και ο φούρνος θα κλειδώσει.
Όταν η συσκευή δεν λειτουργεί για 1 λεπτό με την πόρτα ανοιχτή και σε κατάσταση αναμονής, αυτό
η λειτουργία θα ενεργοποιηθεί αυτόματα. Όλα τα κουμπιά θα είναι ανενεργά. Ενδεικτική λυχνία κλειδώματος
θα ανάψει.
Για να απενεργοποιήσετε τη λειτουργία, ανοίξτε ή κλείστε την πόρτα. Η ενδεικτική λυχνία κλειδώματος θα σβήσει.

4. ΣΥΜΒΟΥΛΕΣ

Τακτοποίηση φαγητού: Τοποθετήστε τα πιο χοντρά μέρη φαγητού προς την άκρη του γυάλινου δίσκου. Εάν είναι δυνατόν, μην επικαλύπτετε τα τρόφιμα.
Παρακολουθήστε το χρόνο μαγειρέματος: Αρχικά μαγειρέψτε για το μικρότερο χρονικό διάστημα και προσθέστε περισσότερα λεπτά

περίπτωση είναι απαραίτητο. Το υπερβολικό μαγείρεμα μπορεί να προκαλέσει καπνό και εγκαύματα.

Καλύψτε το φαγητό κατά το μαγείρεμα: Το σκέπασμα του φαγητού που πρόκειται να μαγειρέψετε αποφεύγει το πιτσιλισμα και επιτρέπει πιο ομοιόμορφο μαγείρεμα.

Γυρίστε ή ανακατέψτε το φαγητό μία φορά κατά τη διάρκεια της διαδικασίας μαγειρέματος. Σεβαστείτε το χρόνο προθέρμανσης: Ο χρόνος προθέρμανσης που καθορίζεται στην ετικέτα του φαγητού δεν πρέπει να υπερβαίνει.

Τα αυγά με το τσόφλι τους και τα ολόκληρα βραστά αυγά δεν πρέπει να ζεσταίνονται σε φούρνους μικροκυμάτων αφού

μπορεί να εκραγούν ακόμη και μετά το τέλος της θέρμανσης στο φούρνο μικροκυμάτων.

Τρυπήστε τροφές με βαριά φλούδα, όπως πατάτες, ολόκληρα κολοκυθάκια, μήλα και κάστανα πριν το μαγείρεμα.

5. ΚΑΘΑΡΙΣΜΟΣ ΚΑΙ ΣΥΝΤΗΡΗΣΗ

Η συσκευή, καθώς και τα στηρίγματα τροφίμων, πρέπει να καθαρίζονται και να αφαιρούνται τακτικά.

Αποσυνδέστε το καλώδιο από την παροχή ρεύματος πριν ξεκινήσετε τον καθαρισμό. Μην βυθίζετε το

προϊόν σε νερό ή οποιοδήποτε άλλο υγρό κατά τον καθαρισμό.

Η έλλειψη συντήρησης και καθαρισμού του προϊόντος μπορεί να προκαλέσει αλλοίωση στην επιφάνειά του

και επηρεάζουν τη διάρκεια ζωής του. Διατηρήστε το εσωτερικό του φούρνου καθαρό.

Όταν πιτσιλίσματα τροφίμων ή χυμένα υγρά κολλήσουν στα τοιχώματα του φούρνου, σκουπίστε με ένα υγρό πανί.

Μην χρησιμοποιείτε ισχυρά απορρυπαντικά, λειαντικά σε σκόνη ή μεταλλικές βούρτσες για να καθαρίσετε τη συσκευή.

Μην αφήνετε τον πίνακα ελέγχου να βραχεί.

Μην αφαιρείτε τον κυματοδηγό.

Εάν συσσωρευτεί ατμός μέσα ή γύρω από το εξωτερικό της πόρτας του φούρνου, σκουπίστε με ένα μαλακό πανί. Αυτό

μπορεί να συμβεί όταν ο φούρνος μικροκυμάτων λειτουργεί υπό συνθήκες υψηλής υγρασίας.

Ο δακτύλιος του κυλίνδρου και το δάπεδο του φούρνου πρέπει να καθαρίζονται τακτικά για να αποφευχθεί ο υπερβολικός θόρυβος. Απλά

σκουπίστε την κάτω επιφάνεια του φούρνου με ήπιο απορρυπαντικό.

Χρησιμοποιήστε ένα βρεγμένο μαλακό πανί για να καθαρίσετε τα περιβλήματα, τις πόρτες, τους εσωτερικούς τοίχους και το γυάλινο δίσκο.

Όταν ο φούρνος μικροκυμάτων έχει χρησιμοποιηθεί για μεγάλο χρονικό διάστημα, μπορεί να προκύψουν έντονες μυρωδιές από το εσωτερικό.

Για να απαλλαγείτε από αυτά, ακολουθήστε ένα από τα παρακάτω βήματα:

Τοποθετούμε πολλές φέτες λεμονιού σε ένα φλιτζάνι και τις ζεσταίνουμε σε υψηλή ισχύ για 2 ή 3 λεπτά.

Τοποθετήστε ένα φλιτζάνι κόκκινο τσάι μέσα στους φούρνους μικροκυμάτων και ζεστάνετε το σε υψηλή ισχύ για 2 ή 3 λεπτά.

Τοποθετήστε φλούδες πορτοκαλιού μέσα στους φούρνους μικροκυμάτων και ζεστάνετε σε υψηλή ισχύ για 1 λεπτό.

6. ΤΕΧΝΙΚΕΣ ΠΡΟΔΙΑΓΡΑΦΕΣ

01387_GrandHeat 2350 Ενσωματωμένο Μαύρο

01388_GrandHeat 2350 Ενσωματωμένο Λευκό

01389_GrandHeat 2350 Ενσωματωμένο Ατσάλινο Μαύρο

Ονομαστική ισχύς εισόδου: 1400 (Φούρνος μικροκυμάτων); 1000 (Γκριλ)

Ονομαστική τάση: 230-240 V~

Ονομαστική συχνότητα: 50 Hz

Έξοδος (φούρνος μικροκυμάτων): 900 W, 2450 MHz

Χωρητικότητα: 23L

Κατασκευάζεται στην Κίνα | Σχεδιασμένο στην Ισπανία

7. ΑΠΟΡΡΙΨΗ ΠΑΛΑΙΩΝ ΗΛΕΚΤΡΙΚΩΝ ΣΥΣΚΕΥΩΝ

Η ευρωπαϊκή οδηγία 2012/19/ΕΕ για τα απόβλητα ηλεκτρικών και ηλεκτρονικών Εξοπλισμός (ΑΗΗΕ), καθορίζει ότι οι παλιές οικιακές ηλεκτρικές συσκευές πρέπει να μην απορρίπτεται μαζί με τα κανονικά αδιαχώριστα αστικά απορρίμματα. Παλιές συσκευές

πρέπει να συλλέγονται χωριστά, προκειμένου να βελτιστοποιηθεί η ανάκτηση και η ανακύκλωση

των υλικών που περιέχουν και μειώνουν τις επιπτώσεις στην ανθρώπινη υγεία και το περιβάλλον.

Το διαγραμμένο σύμβολο "Κάδος με τροχούς" στο προϊόν σας υπενθυμίζει την υποχρέωσή σας να απορρίψετε

της συσκευής σωστά.

Οι καταναλωτές πρέπει να επικοινωνήσουν με τις τοπικές αρχές ή τον πωλητή λιανικής τους για πληροφορίες σχετικά με το

σωστή απόρριψη των παλιών συσκευών ή/και των μπαταριών τους.

8. ΤΕΧΝΙΚΗ ΥΠΟΣΤΗΡΙΞΗ ΚΑΙ ΕΓΓΥΗΣΗ

Αυτό το προϊόν είναι υπό εγγύηση για 2 χρόνια από την ημερομηνία αγοράς, όσο η απόδειξη

της αγοράς έχει υποβληθεί, το προϊόν είναι σε άριστη φυσική κατάσταση και έχει δοθεί σωστή χρήση, όπως εξηγείται σε αυτό το εγχειρίδιο οδηγιών.

Η εγγύηση δεν καλύπτει τις ακόλουθες περιπτώσεις:

Το προϊόν έχει χρησιμοποιηθεί για σκοπούς διαφορετικούς από αυτούς που προορίζονται για αυτό, έχει χρησιμοποιηθεί κατάχρηση, ξυλοδαρμό,

εκτεθειμένο σε υγρασία, βυθισμένο σε υγρές ή διαβρωτικές ουσίες, καθώς και σε οποιοδήποτε άλλο σφάλμα

που αποδίδεται στον πελάτη.

Το προϊόν έχει αποσυναρμολογηθεί, τροποποιηθεί ή επισκευαστεί από άτομα, μη εξουσιοδοτημένα από το

επίσημη Υπηρεσία Τεχνικής Υποστήριξης της Cecotec.

Βλάβες που προέρχονται από τη φυσιολογική φθορά των εξαρτημάτων του, λόγω χρήσης.

Η υπηρεσία εγγύησης καλύπτει κάθε κατασκευαστικό ελάττωμα της συσκευής σας για 2 χρόνια, με βάση

σχετικά με την ισχύουσα νομοθεσία, εκτός από τα αναλώσιμα μέρη. Σε περίπτωση κακής χρήσης, η εγγύηση δεν ισχύει

ισχύουν.

Εάν οποιαδήποτε στιγμή εντοπίσετε οποιοδήποτε πρόβλημα με το προϊόν σας ή έχετε οποιαδήποτε αμφιβολία, μη διστάσετε

για να επικοινωνήσετε με την υπηρεσία τεχνικής υποστήριξης της Cecotec στο +34 963 210 728.

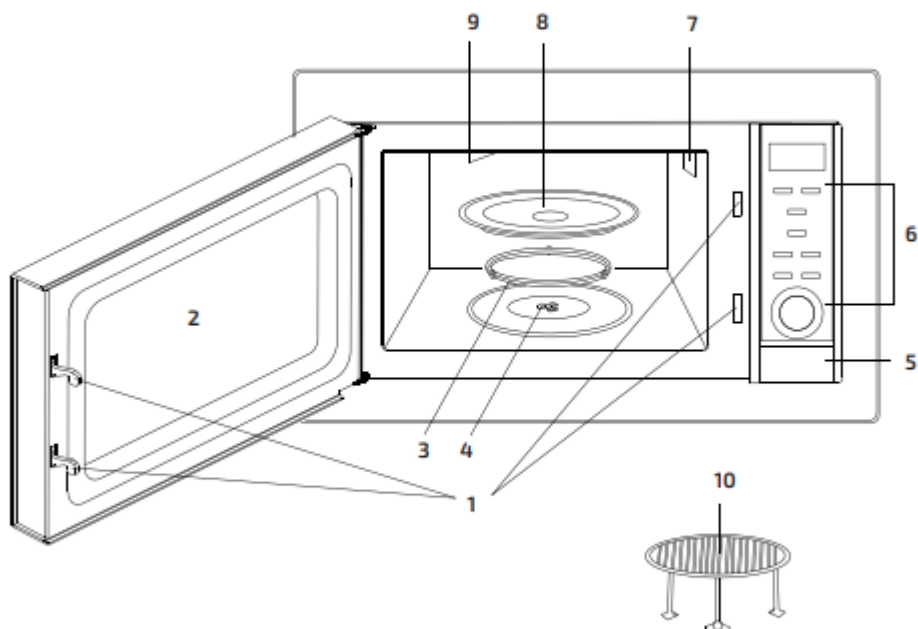

Fig./img./Abb./Rys./Obr. 1

