

**VEVOR**<sup>®</sup>  
TOUGH TOOLS, HALF PRICE

**BXSDDHL1100BF7XB2V2**



Φορητός Ηλεκτρικός Βίντσι VEVOR 2-σε-1 500kg με  
Ασύρματο Χειριστήριο

1. Διαβάστε προσεκτικά και κατανοήστε όλες τις ΟΔΗΓΙΕΣ ΣΥΝΑΡΜΟΛΟΓΗΣΗΣ ΚΑΙ ΛΕΙΤΟΥΡΓΙΑΣ πριν τη χρήση.
2. Η μη τήρηση των κανόνων ασφαλείας και των βασικών προφυλάξεων ενδέχεται να οδηγήσει σε σοβαρούς τραυματισμούς.

#### **ΓΕΝΙΚΟΙ ΚΑΝΟΝΕΣ ΑΣΦΑΛΕΙΑΣ**

1. Μην υπερφορτώνετε.
2. Μην ανυψώνετε ανθρώπους ή ζώα. Κρατήστε παιδιά και θεατές μακριά από την περιοχή κάτω και γύρω από το φορτίο που ανυψώνεται. Κατά τη χρήση του προϊόντος, παραμείνετε μακριά από την περιοχή μεταξύ του προϊόντος και του φορτίου.
3. Μην χρησιμοποιείτε εκρηκτικές ή εύφλεκτες ουσίες στο περιβάλλον χρήσης του προϊόντος.
4. Βεβαιωθείτε ότι τα καλώδια και οι ηλεκτρικοί ακροδέκτες είναι μονωμένοι.
5. Η δομή στήριξης και η συσκευή σύνδεσης φορτίου πρέπει να επιλέγονται ώστε να αντέχουν τη μέγιστη έλξη του προϊόντος.
6. Μην χρησιμοποιείτε προϊόντα που έχουν βλάβη, δεν λειτουργούν κανονικά ή είναι κατεστραμμένα.
7. Η διάρκεια ζωής του συρματόσχοινου εξαρτάται από τη χρήση· τα νέα προϊόντα πρέπει να επανατυλίγονται ομοιόμορφα στο τύμπανο υπό φορτίο, διαφορετικά η ακατάλληλη τύλιξη μπορεί να βλάψει το συρματόσχοινο.
8. Σε τακτά χρονικά διαστήματα, το συρματόσχοινο πρέπει να λαδώνεται με σκληρή βούρτσα ή ξύλινο εργαλείο. Απαγορεύεται το λάδωμα με γυμνά χέρια.
9. Πριν από τη χρήση του προϊόντος, αφαιρέστε τυχόν εμπόδια ή παράγοντες που μπορεί να παρεμποδίσουν την ασφαλή λειτουργία του.
10. Κατά την ένταση ή το φορτίο, μην αγγίζετε το συρματόσχοινο ή τον γάντζο.
11. Δώστε προσοχή στη σταθερότητα του φορτίου κατά τη λειτουργία. Μην ταρακουνάτε ή περιστρέφετε το φορτίο.
12. Μην τραβάτε το συρματόσχοινο πέρα από το μήκος της κόκκινης βαφής. Διατηρήστε μια ασφαλή απόσταση.
13. Όταν το προϊόν δεν χρησιμοποιείται ή απαιτείται επισκευή ή αντικατάσταση εξαρτημάτων, αποσυνδέστε το καλώδιο τροφοδοσίας εγκαίρως.
14. Μην χρησιμοποιείτε το προϊόν για να τραβήξετε άλλα οχήματα. Το φορτίο πρόσκρουσης μπορεί να ξεπεράσει την αντοχή του συρματόσχοινου ή του προϊόντος.
15. Το προϊόν δεν μπορεί να χρησιμοποιηθεί για τη στερέωση φορτίου κατά τη μετακίνηση.
16. Μην ανυψώνετε λοξά το φορτίο.
17. Όταν το προϊόν δεν λειτουργεί, δεν επιτρέπεται να αφήνετε βαριά αντικείμενα να αιωρούνται, για να αποτρέψετε τη μόνιμη παραμόρφωση των εξαρτημάτων.



## ΔΙΑΓΡΑΜΜΑ ΔΟΜΗΣ

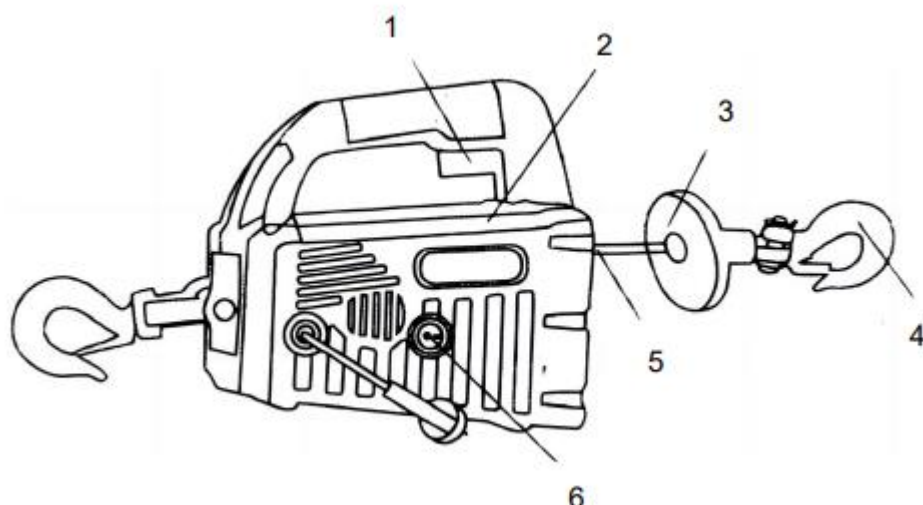

1. Διακόπτης Εκκίνησης Θετικής και Αρνητικής Κατεύθυνσης  
(Positive and Negative Start Switch)
2. Δείκτης Φορτίου  
(Load Indicator)
3. Αναστολέας Πρόσκρουσης  
(Bumper Block)
4. Γάντζος  
(Hook)
5. Οδηγός Σχοινιού  
(Guide Rope)
6. Διακόπτης Τροφοδοσίας  
(Power Switch)

## ΣΥΣΤΑΤΙΚΑ

Αντικείμενο	Περιγραφή
A. Ηλεκτρικός Ανυψωτήρας (Electric Hoist)	1 τεμάχιο (X1)
B. Σταθερή Βάση (Fixed Bracket)	1 τεμάχιο (X1)
C. Βίδες Διεύρυνσης (Expansion Screw)	3 τεμάχια (X3)
D. Ιμάντας Ανύψωσης (Lifting Belt)	1 τεμάχιο (X1)
E. Γάντια (Gloves)	1 ζευγάρι (X1)
F. Ανθρακόβουρτσες (Carbon Brush)	2 τεμάχια (X2)
G. Εγχειρίδιο Χρήσης (User Manual)	1 τεμάχιο (X1)

## **ΟΔΗΓΙΕΣ ΕΓΚΑΤΑΣΤΑΣΗΣ**

1. Πρώτα απ' όλα, βεβαιωθείτε ότι ο ανυψωτήρας είναι σταθερά αναρτημένος και ασφαλής.
2. Η ικανότητα φόρτωσης της ράβδου ανάρτησης πρέπει να είναι μεγαλύτερη από το βάρος του φορτίου και του ανυψωτήρα.
3. Απαγορεύεται αυστηρά η χρήση του ανυψωτήρα με υπερφόρτωση.
4. Απαγορεύεται η λειτουργία με δυνάμεις άλλες από τη χειρωνακτική.
5. Πριν από τη χρήση, πραγματοποιήστε έλεγχο ασφαλείας στον ανυψωτήρα, εκτελέστε δοκιμή χωρίς φορτίο και ρυθμίστε τη θέση του κάτω γάντζου σύμφωνα με τις πραγματικές απαιτήσεις.
6. Πριν την ανύψωση, ελέγξτε αν οι άνω και κάτω γάντζοι είναι στερεωμένοι.
7. Κατά την ανύψωση βαρέων αντικειμένων, απαγορεύεται αυστηρά η εργασία ή η διέλευση ατόμων κάτω από το φορτίο για αποφυγή τραυματισμών ή ατυχημάτων.

---

## **ΣΗΜΕΙΩΣΕΙΣ ΓΙΑ ΤΟ ΤΗΛΕΧΕΙΡΙΣΤΗΡΙΟ**

1. Βεβαιωθείτε ότι το τηλεχειριστήριο είναι εντός της απόστασης λειτουργίας και ότι δεν υπάρχουν εμπόδια γύρω από αυτό.
2. Κατά τη χρήση του τηλεχειριστηρίου, η λειτουργία βασίζεται στον διακόπτη αγοράς· το κόκκινο φως σηματοδοτεί τη λειτουργία εισόδου και εξόδου του συρματόσχοινου.
3. Εάν η μπαταρία του πομπού είναι χαμηλή, η απόσταση του τηλεχειριστηρίου ξεπερνάει το επιτρεπτό όριο ή υπάρχει σοβαρή παρεμβολή, μπορεί να προκύψει αργή λειτουργία ή καθυστέρηση. Σε αυτή την περίπτωση, σταματήστε τη λειτουργία, επιλύστε το πρόβλημα και συνεχίστε.
4. Μην αφήνετε το τηλεχειριστήριο σε επαφή με νερό ή υγρασία. Παρεμβολές σήματος μπορεί να προκαλέσουν ζημιά στο εσωτερικό κύκλωμα.
5. Μην χρησιμοποιείτε αιχμηρά αντικείμενα για να πατήσετε τα κουμπιά του τηλεχειριστηρίου, για να αποφύγετε ζημιά στον εξοπλισμό.
6. Εάν το τηλεχειριστήριο δεν χρησιμοποιείται για μεγάλο χρονικό διάστημα, αφαιρέστε την μπαταρία.

---

## **ΟΔΗΓΙΕΣ ΣΥΡΜΑΤΟΣΧΟΙΝΟΥ**

1. Ο χειριστής πρέπει να γνωρίζει τα χαρακτηριστικά του προϊόντος και να είναι εξοικειωμένος με την απόδοσή του.
2. Ελέγξτε πριν από την ανύψωση εάν η δομή της βάσης, τα εξαρτήματα και οι ανυψωτικές συσκευές είναι κατεστραμμένα. Αντικαταστήστε τα κατεστραμμένα μέρη πριν τη χρήση.
3. Κατανοήστε το βάρος του φορτίου και βεβαιωθείτε ότι η ανυψωτική συσκευή και η βάση μπορούν να το αντέξουν.
4. Ελέγξτε αν το φορτίο είναι ευθυγραμμισμένο με το προϊόν και διασφαλίστε ότι το συρματόσχοινο δεν είναι στριμμένο ή λυγισμένο. Όλοι πρέπει να στέκονται μακριά από το φορτίο.

5. Χαλαρώστε αργά το σχοινί και ανυψώστε το φορτίο. Αν υπάρχει υπερφόρτωση, μειώστε το φορτίο εγκαίρως και προσαρμόστε.
6. Μην ανυψώνετε βαριά αντικείμενα γρήγορα για αποφυγή ατυχημάτων.
7. Ελέγξτε το συρματόσχοινο πριν τη χρήση. Εάν είναι φθαρμένο, δεμένο ή κατεστραμμένο, αντικαταστήστε το άμεσα.
8. Όταν το συρματόσχοινο τραβιέται, διατηρήστε το σε ελαφριά τάση για αποφυγή μπλεξίματος και δεσίματος.

---

### ΣΗΜΕΙΩΣΕΙΣ ΓΙΑ ΤΟ ΦΟΡΤΙΟ

1. Μην χρησιμοποιείτε τον περιοριστή φορτίου για να σταματήσετε την κίνηση του φορτίου και μην πλησιάζετε τον γάντζο διακοπής καλωδίου.
2. Μην ανυψώνετε ή τραβάτε με απόκλιση από το κέντρο του φορτίου, καθώς μπορεί να δημιουργηθεί κίνδυνος. Βεβαιωθείτε ότι το φορτίο είναι ευθυγραμμισμένο με το προϊόν.
3. Μην περιστρέφετε ή ταρακουνάτε το φορτίο.

---

### ΥΠΕΡΦΟΡΤΩΣΗ Ή ΥΠΕΡΘΕΡΜΑΝΣΗ

1. Όταν το μοτέρ είναι υπερφορτωμένο, το προϊόν θα σταματήσει και οι δύο κόκκινες ενδείξεις θα αναβοσβήνουν. Μειώστε την τάση του συρματόσχοινου για να μειώσετε το φορτίο.
2. Το προϊόν λειτουργεί σε κύκλο S3—25%. Μην το χρησιμοποιείτε συνεχόμενα για μεγάλο χρονικό διάστημα. Συνεχής χρήση αυξάνει τους κινδύνους και προκαλεί σοβαρή ζημιά στο μοτέρ.

### ΣΥΝΤΗΡΗΣΗ

1. Ελέγχετε συχνά την κατάσταση του προϊόντος.
2. Μην χρησιμοποιείτε κατεστραμμένα προϊόντα.
3. Βεβαιωθείτε ότι όλα τα εξαρτήματα είναι σε καλή κατάσταση. Εάν το προϊόν ή ο γάντζος υποστεί ζημιά από ατύχημα ή παρατηρηθεί οποιαδήποτε άλλη ζημιά, πρέπει να αντικατασταθούν.
4. Αν το συρματόσχοινο έχει φθαρεί ή αρχίζει να εμφανίζει σημάδια σπασμένων ινών, πρέπει να αντικατασταθεί πριν από την επόμενη χρήση.
5. Κρατήστε τα συρματόσχοινα και τους γάντζους μακριά από μολυσματικούς παράγοντες. Χρησιμοποιήστε μια καθαρή πετσέτα για να καθαρίσετε τη βρωμιά.
6. Η ανθρακόβουρτσα φθείρεται με την πάροδο του χρόνου. Βρείτε έναν επαγγελματία για να την αντικαταστήσει.
7. Τοποθετήστε το προϊόν σε ένα ξηρό, καθαρό και προστατευμένο περιβάλλον.

---

### ΣΗΜΑΝΣΗ ΑΝΑΚΥΚΛΩΣΗΣ

Αυτό το προϊόν υπόκειται στις διατάξεις της Ευρωπαϊκής Οδηγίας 2012/19/ΕΕ. Το σύμβολο του διαγραμμένου κάδου απορριμμάτων δείχνει ότι το προϊόν απαιτεί ξεχωριστή συλλογή απορριμμάτων εντός της Ευρωπαϊκής Ένωσης. Αυτό ισχύει για το προϊόν και όλα τα εξαρτήματα που φέρουν αυτό το σύμβολο. Τα προϊόντα που επισημαίνονται με αυτό το σύμβολο **δεν πρέπει να απορρίπτονται μαζί με τα οικιακά απορρίμματα**, αλλά πρέπει να μεταφέρονται σε σημείο συλλογής για ανακύκλωση ηλεκτρικών και ηλεκτρονικών συσκευών.