

**VEVOR**<sup>®</sup>  
TOUGH TOOLS, HALF PRICE

**LSZQJYJLS85086LGOV2**



Κάσκα Ατμού Κομμωτηρίου 880 x 650 x 1550 mm

### Παράμετροι Προδιαγραφών

Περιβάλλον χρήσης	Θερμοκρασία: 0-40°C	Σχετική υγρασία: <80%
Ονομαστική Τάση	120V	220V-240V
Ηλεκτρική Ισχύς	650W	650W
Ονομαστική Συχνότητα	50Hz/60Hz	
Διαστάσεις προϊόντος (ΜxΠxΥ)	880x650x1550 mm	

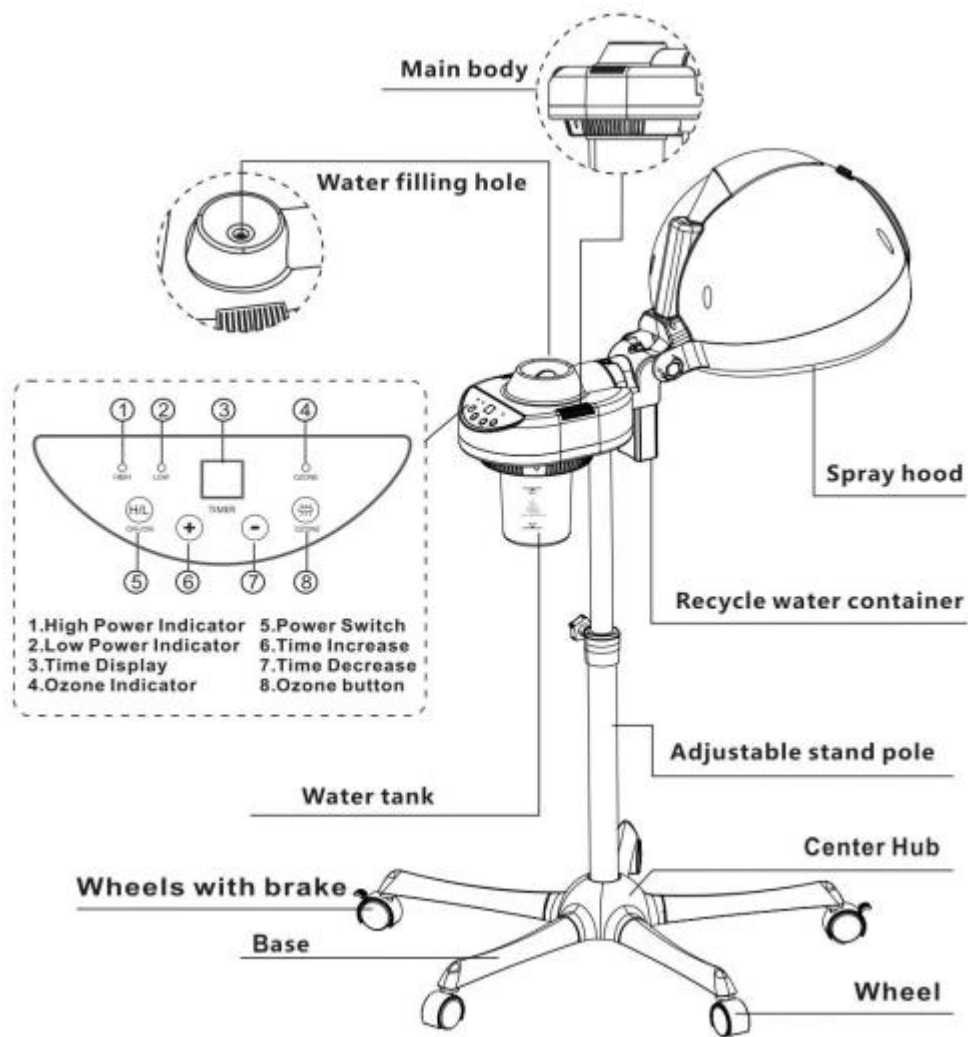

### Όνομα Συστατικών Προϊόντος

- Κύριο σώμα
- Άνοιγμα πλήρωσης νερού
- Κουκούλα ψεκασμού
- Δοχείο ανακύκλωσης νερού
- Ρυθμιζόμενος στύλος στήριξης
- Δοχείο νερού
- Τροχί με φρένο
- Βάση
- Κεντρικός κόμβος
- Τροχός

### Πίνακας Ελέγχου

1. Δείκτης Υψηλής Ισχύος
2. Δείκτης Χαμηλής Ισχύος
3. Οθόνη Χρόνου
4. Δείκτης Οζοντος
5. Διακόπτης Ισχύος
6. Αύξηση Χρόνου
7. Μείωση Χρόνου
8. Κουμπί Οζοντος

## **ΣΗΜΑΝΤΙΚΕΣ ΟΔΗΓΙΕΣ ΑΣΦΑΛΕΙΑΣ**

Όταν χρησιμοποιείτε ηλεκτρικές συσκευές, ειδικά όταν υπάρχουν παιδιά, πρέπει να τηρούνται βασικά μέτρα ασφαλείας, συμπεριλαμβανομένων των εξής:

### **ΔΙΑΒΑΣΤΕ ΟΛΕΣ ΤΙΣ ΟΔΗΓΙΕΣ ΠΡΙΝ ΤΗ ΧΡΗΣΗ**

#### **ΚΙΝΔΥΝΟΣ – Για τη μείωση του κινδύνου ηλεκτροπληξίας:**

1. Αποσυνδέετε πάντα αυτή τη συσκευή αμέσως μετά τη χρήση.
2. Μην τη χρησιμοποιείτε κατά τη διάρκεια του μπάνιου.
3. Μην τοποθετείτε ή αποθηκεύετε τη συσκευή σε σημεία όπου μπορεί να πέσει ή να τραβηχτεί μέσα σε μπανιέρα ή νιπτήρα.
4. Μην τη βυθίζετε ή ρίχνετε μέσα σε νερό ή άλλο υγρό.
5. Μην προσπαθείτε να πιάσετε μια συσκευή που έχει πέσει στο νερό.  
Αποσυνδέστε την αμέσως.

#### **ΠΡΟΕΙΔΟΠΟΙΗΣΗ – Για τη μείωση του κινδύνου εγκαυμάτων, ηλεκτροπληξίας, πυρκαγιάς ή τραυματισμού:**

1. Μια συσκευή δεν πρέπει ποτέ να παραμένει χωρίς επίβλεψη όταν είναι συνδεδεμένη.
2. Απαιτείται στενή επίβλεψη όταν αυτή η συσκευή χρησιμοποιείται από, σε ή κοντά σε παιδιά ή άτομα με αναπηρίες.
3. Χρησιμοποιείτε αυτή τη συσκευή μόνο για την προοριζόμενη χρήση, όπως περιγράφεται σε αυτό το εγχειρίδιο. Μην χρησιμοποιείτε εξαρτήματα που δεν συνιστώνται από τον κατασκευαστή.
4. Μην τη χρησιμοποιείτε αν έχει φθαρμένο καλώδιο ή φισ, αν δεν λειτουργεί σωστά ή αν έχει πέσει, υποστεί ζημιά ή έχει βυθιστεί σε νερό. Επιστρέψτε τη συσκευή σε εξουσιοδοτημένο κέντρο επισκευής για έλεγχο και επισκευή.
5. Κρατήστε το καλώδιο μακριά από θερμαινόμενες επιφάνειες. Μην τυλίγεται το καλώδιο γύρω από τη συσκευή.
6. Μην εμποδίζετε τις αεραγωγούς της συσκευής και μην την τοποθετείτε σε μαλακές επιφάνειες, όπως κρεβάτι ή καναπέ, όπου μπορεί να φράξουν οι αεραγωγοί. Διατηρείτε τους αεραγωγούς καθαρούς από σκόνη, τρίχες και άλλα.
7. Μην τη χρησιμοποιείτε κατά τον ύπνο.
8. Μην τοποθετείτε ή εισάγετε αντικείμενα σε οποιοδήποτε άνοιγμα ή σωλήνα.
9. Μην τη χρησιμοποιείτε σε εξωτερικούς χώρους ή σε χώρους όπου γίνεται χρήση αερολυμάτων (σπρέι) ή όπου χορηγείται οξυγόνο.
10. Συνδέετε πάντα αυτή τη συσκευή μόνο σε γειωμένη πρίζα. (Βλέπε Οδηγίες Γείωσης.)
11. Γεμίζετε αυτή τη συσκευή πριν τη λειτουργία. Γεμίστε το δοχείο μόνο με νερό. Μην τη χρησιμοποιείτε αν είναι άδεια.
12. Μην χρησιμοποιείτε καλώδιο επέκτασης με αυτή τη συσκευή.

### **ΠΡΟΕΙΔΟΠΟΙΗΣΗ:**

1. **ΓΙΑ ΝΑ ΑΠΟΤΡΕΨΕΤΕ ΣΟΒΑΡΟ ΤΡΑΥΜΑΤΙΣΜΟ Ή ΘΑΝΑΤΟ ΑΠΟ ΑΝΑΤΡΟΠΗ:** Αυτό το προϊόν δεν είναι παιχνίδι. Μην επιτρέπετε στα παιδιά να παίζουν με αυτό ή να το πλησιάζουν.
2. Χρησιμοποιείτε το προϊόν μόνο όπως προορίζεται. Μην στέκεστε πάνω σε αυτό.
3. **ΓΙΑ ΝΑ ΑΠΟΦΥΓΕΤΕ ΤΗΝ ΗΛΕΚΤΡΟΠΛΗΞΙΑ, ΜΗΝ** ρίχνετε κανενός είδους υγρό στο κύριο περίβλημα της μονάδας που περιέχει τα ηλεκτρικά εξαρτήματα.
4. Για τη δική σας ασφάλεια, μην αποσυναρμολογείτε ή τροποποιείτε το προϊόν.

### **ΠΡΟΕΙΔΟΠΟΙΗΣΗ:**

- Αυτή η συσκευή προορίζεται για χρήση από επαγγελματίες που έχουν εκπαιδευτεί κατάλληλα στη χρήση της.
- Μην προσθέτετε χημικά στοιχεία ή αιθέρια έλαια στο δοχείο νερού.
- Αν έχετε προϋπάρχουσες ιατρικές καταστάσεις, συμβουλευτείτε γιατρό πριν τη χρήση.
- Χρησιμοποιείτε το προϊόν μόνο για την προοριζόμενη χρήση του.
- Αυτό το προϊόν δεν πρέπει να χρησιμοποιείται από ή κοντά σε παιδιά.
- Η συσκευή δεν πρέπει ποτέ να μένει χωρίς επίβλεψη όταν είναι συνδεδεμένη.
- Αποσυνδέστε την από την ηλεκτρική πρίζα όταν δεν χρησιμοποιείται.
- Μην τη χρησιμοποιείτε αν έχει φθαρμένο καλώδιο ή φως, αν δεν λειτουργεί σωστά, αν έχει πέσει, υποστεί ζημιά ή έχει βυθιστεί σε νερό.
- Κρατήστε το καλώδιο μακριά από θερμές επιφάνειες.
- Μην χρησιμοποιείτε καλώδιο επέκτασης με αυτή τη συσκευή.
- Χρησιμοποιείτε τη συσκευή μόνο σε καθαρό και ανεμπόδιο χώρο.
- Μην τη χρησιμοποιείτε σε εξωτερικούς χώρους. Αυτή η συσκευή είναι σχεδιασμένη μόνο για εσωτερική χρήση.
- Χρησιμοποιείτε πάντα τη συσκευή σε επίπεδη επιφάνεια.
- Μην την κλίνετε ενώ λειτουργεί.
- Μην αγγίζετε κανένα μέρος της συσκευής που είναι ζεστό.
- Μην καλύπτετε το προϊόν με οποιοδήποτε υλικό ενώ βρίσκεται σε λειτουργία. Η υπερβολική θέρμανση μπορεί να προκαλέσει πυρκαγιά, ηλεκτροπληξία ή άλλους τραυματισμούς.
- Μην τοποθετείτε τη συσκευή σε σημεία όπου μπορεί να πέσει σε μανιέρα ή νιπτήρα. Μην τη βυθίζετε ή ρίχνετε σε νερό ή άλλο υγρό. Φυλάσσετε πάντα σε ξηρό μέρος.
- Μην προσπαθείτε να πιάσετε μια συσκευή που έχει πέσει στο νερό. Αποσυνδέστε την αμέσως.
- Μην αγγίζετε τη συσκευή ή το καλώδιο της με βρεγμένα χέρια.
- Μην επιχειρήσετε να αποσυναρμολογήσετε ή να επισκευάσετε το προϊόν μόνοι σας.
- Αν το καλώδιο τροφοδοσίας υποστεί ζημιά, πρέπει να αντικατασταθεί από τον κατασκευαστή, εξουσιοδοτημένο τεχνικό ή κατάλληλα εκπαιδευμένο άτομο για την αποφυγή κινδύνων.
- Αυτή η συσκευή μπορεί να χρησιμοποιηθεί από παιδιά ηλικίας 8 ετών και άνω, καθώς και από άτομα με μειωμένες σωματικές, αισθητηριακές ή πνευματικές ικανότητες ή έλλειψη εμπειρίας και γνώσης, εφόσον τους έχει παρασχεθεί επίβλεψη ή εκπαίδευση σχετικά με τη χρήση της συσκευής με

ασφαλή τρόπο και κατανοούν τους σχετικούς κινδύνους. Τα παιδιά δεν πρέπει να παίζουν με τη συσκευή. Ο καθαρισμός και η συντήρηση δεν πρέπει να γίνονται από παιδιά χωρίς επίβλεψη.

## **ΔΙΑΤΗΡΗΣΤΕ ΑΥΤΕΣ ΤΙΣ ΟΔΗΓΙΕΣ**

### **Πληροφορίες FCC**

#### **ΠΡΟΣΟΧΗ:**

Τυχόν αλλαγές ή τροποποιήσεις που δεν έχουν εγκριθεί ρητά από το υπεύθυνο μέρος για τη συμμόρφωση μπορεί να ακυρώσουν την εξουσία του χρήστη να λειτουργεί τη συσκευή!

Αυτή η συσκευή συμμορφώνεται με το Μέρος 15 των Κανονισμών της FCC. Η λειτουργία υπόκειται στις ακόλουθες δύο συνθήκες:

1. Αυτό το προϊόν μπορεί να προκαλέσει επιβλαβείς παρεμβολές.
2. Αυτό το προϊόν πρέπει να αποδέχεται οποιαδήποτε παρεμβολή λαμβάνει, συμπεριλαμβανομένων των παρεμβολών που μπορεί να προκαλέσουν ανεπιθύμητη λειτουργία.

#### **ΠΡΟΕΙΔΟΠΟΙΗΣΗ:**

Τυχόν αλλαγές ή τροποποιήσεις σε αυτό το προϊόν που δεν έχουν εγκριθεί ρητά από το υπεύθυνο μέρος για τη συμμόρφωση μπορεί να ακυρώσουν την εξουσία του χρήστη να το λειτουργεί.

#### **Σημείωση:**

Αυτό το προϊόν έχει δοκιμαστεί και βρέθηκε ότι συμμορφώνεται με τα όρια για μια ψηφιακή συσκευή Κλάσης Β, σύμφωνα με το Μέρος 15 των Κανονισμών της FCC. Αυτά τα όρια έχουν σχεδιαστεί για να παρέχουν εύλογη προστασία έναντι επιβλαβών παρεμβολών σε οικιακές εγκαταστάσεις.

Αυτό το προϊόν παράγει, χρησιμοποιεί και μπορεί να ακτινοβολεί ενέργεια ραδιοσυχνότητας και, αν δεν εγκατασταθεί και χρησιμοποιηθεί σύμφωνα με τις οδηγίες, μπορεί να προκαλέσει επιβλαβείς παρεμβολές στις ραδιοεπικοινωνίες. Ωστόσο, δεν υπάρχει εγγύηση ότι δεν θα προκύψουν παρεμβολές σε μια συγκεκριμένη εγκατάσταση.

Αν το προϊόν προκαλεί επιβλαβείς παρεμβολές στη ραδιοφωνική ή τηλεοπτική λήψη (κάτι που μπορεί να διαπιστωθεί απενεργοποιώντας και ενεργοποιώντας τη συσκευή), ο χρήστης ενθαρρύνεται να προσπαθήσει να διορθώσει την παρεμβολή με ένα ή περισσότερα από τα ακόλουθα μέτρα:

- Αναπροσανατολίστε ή μετακινήστε την κεραία λήψης.
- Αυξήστε την απόσταση μεταξύ της συσκευής και του δέκτη.
- Συνδέστε το προϊόν σε μια πρίζα σε διαφορετικό κύκλωμα από εκείνο στο οποίο είναι συνδεδεμένος ο δέκτης.
- Συμβουλευτείτε τον προμηθευτή ή έναν έμπειρο τεχνικό ραδιοφώνου/τηλεόρασης για βοήθεια.

## ΛΙΣΤΑ ΕΞΑΡΤΗΜΑΤΩΝ

A: Κουκούλα Bonnet	B: Κύριο σώμα	C: Άνω στύλος	D: Κάτω στύλος
1 TEM	1 TEM	1 TEM	1 TEM

E	Πόδι (Leg)	5 TEM
F	Κεντρικός κόμβος (Center Hub)	1 TEM
G	Τροχοί (Wheels)	3 TEM
H	Κλειδαριές τροχών (Wheel Locks)	2 TEM
I	Ροδέλα, Μπουλόνι και Εργαλείο (Washer, Bolt and Tool)	1 TEM
J	Δοχείο ανακύκλωσης νερού (Recycle Water Container)	1 TEM

## Οδηγίες Συναρμολόγησης

**Step1:**

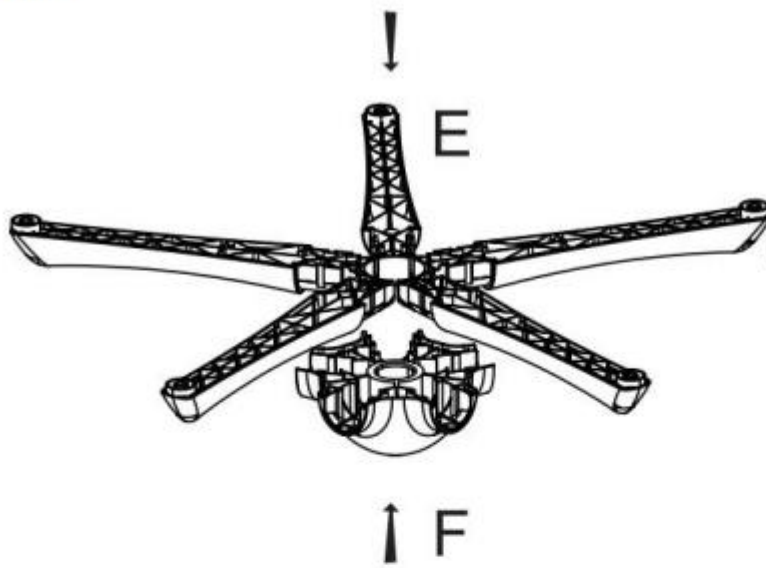

**Step2:**

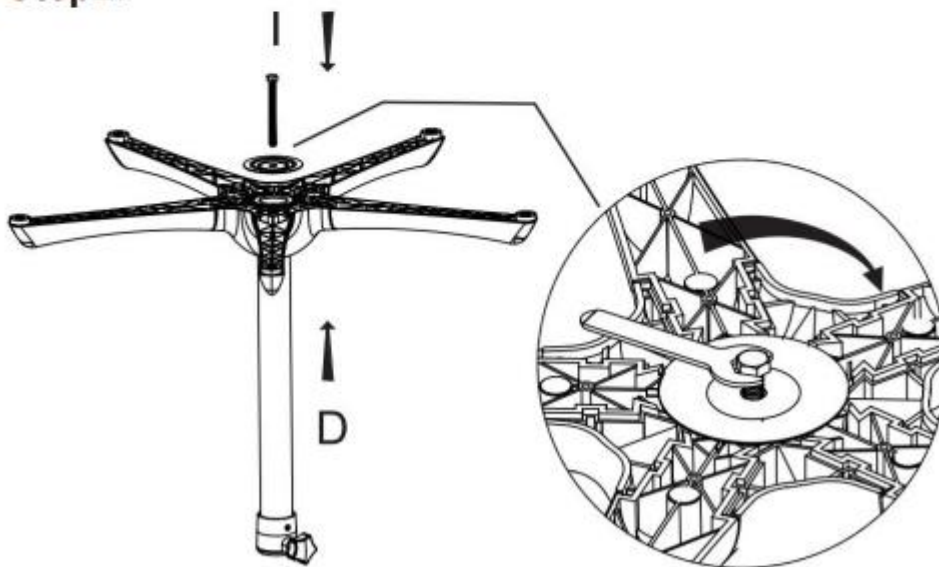



**Step3:**

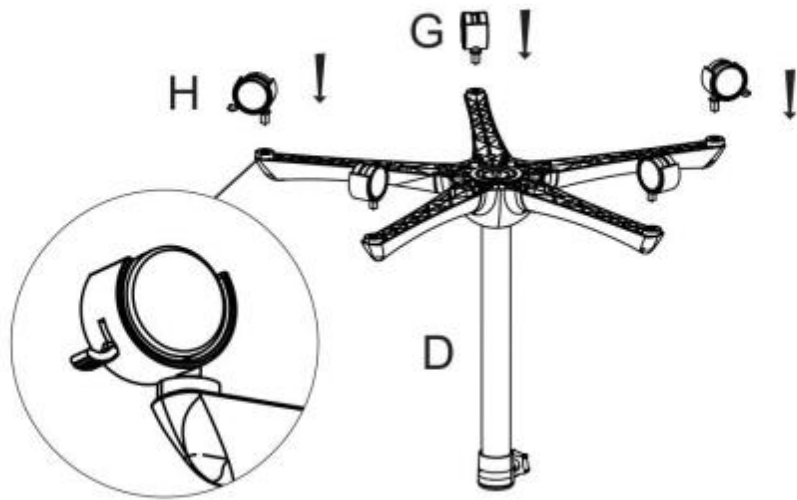

**Step4:**

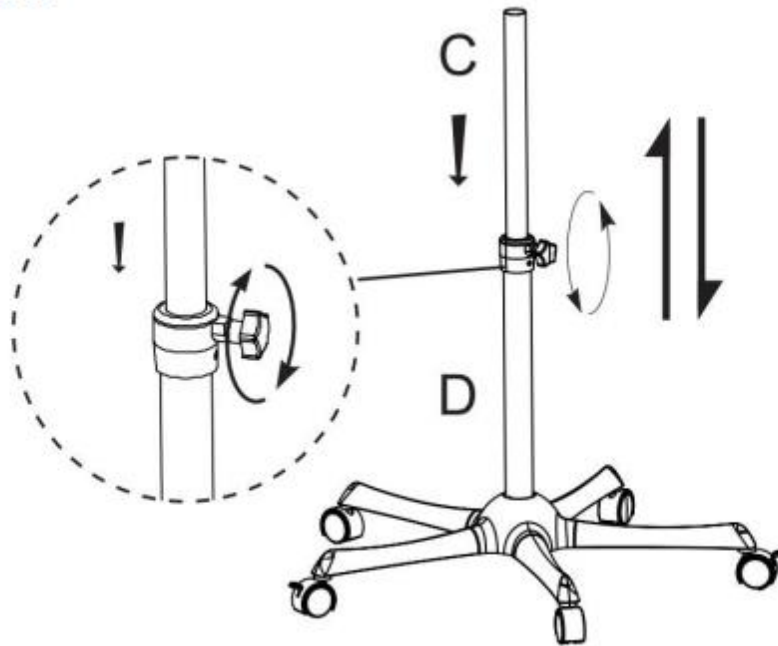

### Step5:

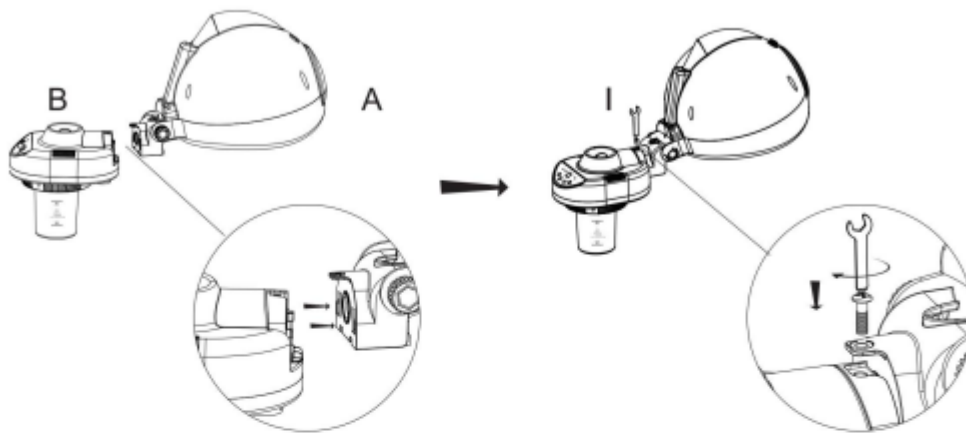

### Step6:

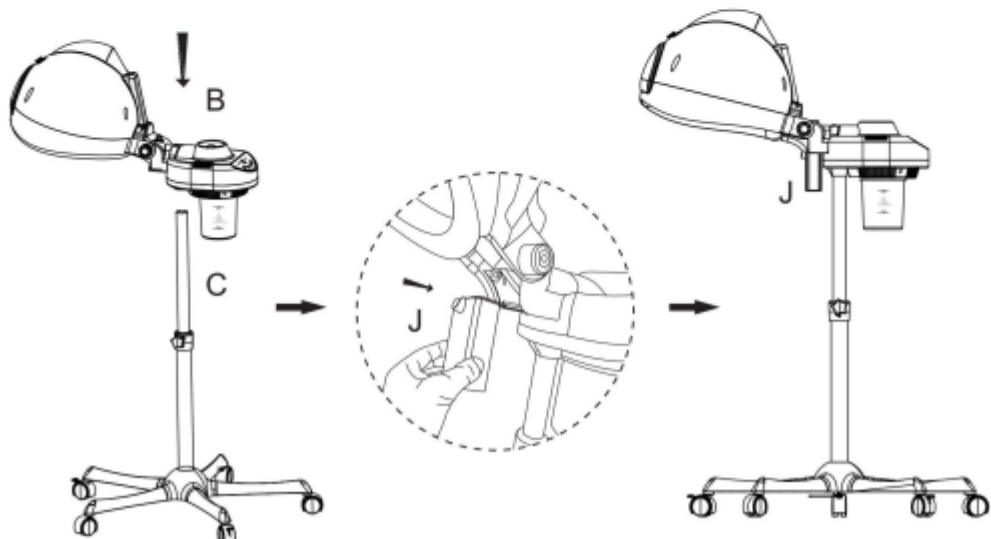

### Οδηγίες Λειτουργίας

Αυτός ο συσκευαστής ατμού προσώπου λειτουργεί με σχεδόν όλους τους τύπους καθαρού νερού, όπως καθαρισμένο νερό, αποσταγμένο νερό, μεταλλικό νερό, νερό βρύσης κ.λπ. Ωστόσο, για την καλύτερη απόδοση και σωστή συντήρηση αυτής της συσκευής, χρησιμοποιείτε καθαρισμένο ή αποσταγμένο νερό.

### ΠΡΟΕΙΔΟΠΟΙΗΣΗ:

Μην προσθέτετε πρόσθετα ή αιθέρια έλαια στο νερό. Αυτό μπορεί να προκαλέσει βλάβη στη συσκευή ή να θέσει σε κίνδυνο τους χρήστες. Καθαρίζετε τακτικά τον θερμαντήρα και τον αισθητήρα νερού.

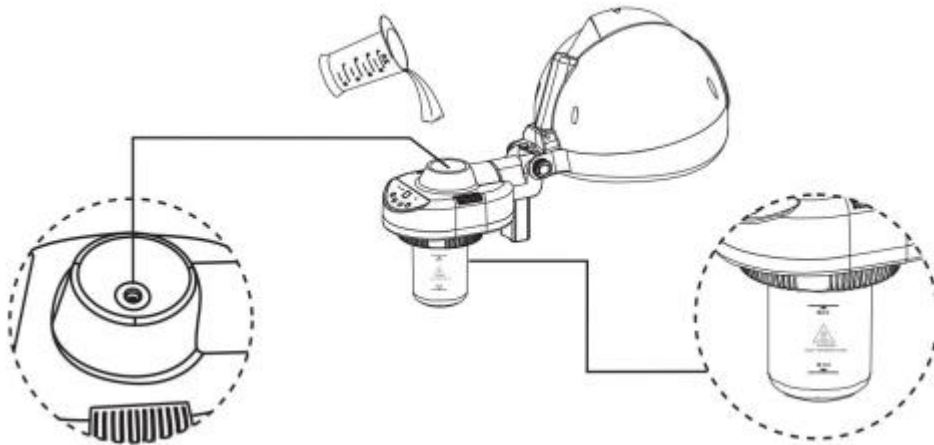

### Βήματα Χρήσης

1. Γεμίστε νερό μέσω του ανοίγματος πλήρωσης. Βεβαιωθείτε ότι η στάθμη του νερού δεν ξεπερνά τη γραμμή "MAX".
2. Συνδέστε τη συσκευή στην πρίζα και αυτή θα εισέλθει σε κατάσταση αναμονής (Standby Mode).
  - Αν η στάθμη του νερού είναι χαμηλή, η συσκευή θα ηχήσει 3 φορές.
  - Η οθόνη θα εμφανίσει "LO" και θα αναβοσβήσει μέχρι η στάθμη του νερού να φτάσει στο σωστό επίπεδο.
3. Πατήστε το κουμπί "H/L" για να εισέλθετε στην προεπιλεγμένη λειτουργία "H". Πατήστε ξανά για να μεταβείτε στη λειτουργία "L".
4. Πατήστε το κουμπί "OZONE" για να ενεργοποιήσετε τη λειτουργία όζοντος.
5. Η προεπιλεγμένη διάρκεια λειτουργίας είναι 30 λεπτά. Πατήστε το κουμπί "+" ή "-" για να αυξήσετε ή να μειώσετε τον επιθυμητό χρόνο λειτουργίας.
6. Για να απενεργοποιήσετε τη συσκευή, πατήστε και κρατήστε πατημένο το κουμπί "H/L" για 2 δευτερόλεπτα. Η συσκευή θα εισέλθει σε κατάσταση αναμονής.
7. Αν η στάθμη του νερού είναι πολύ χαμηλή ή πολύ υψηλή, η συσκευή θα ηχήσει και θα σταματήσει να λειτουργεί.
  - Για να συνεχίσετε τη χρήση, γεμίστε ή αδειάστε το δοχείο μέχρι να φτάσει στο σωστό επίπεδο.

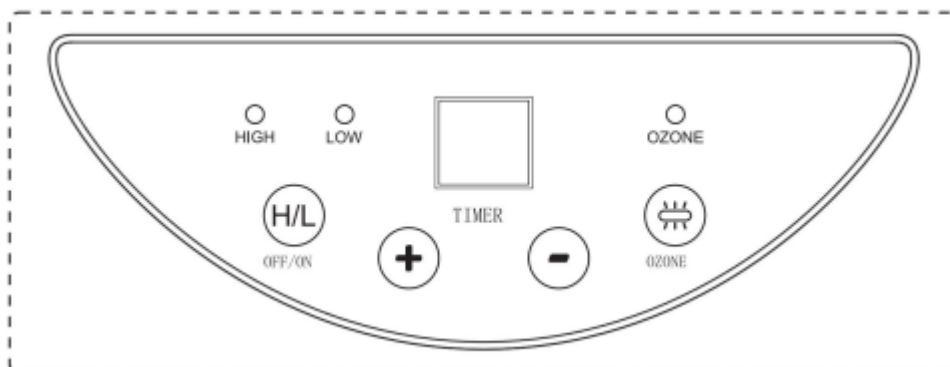

### Προφυλάξεις:

- Για την ασφάλειά σας, η συσκευή θα απενεργοποιηθεί αυτόματα όταν η στάθμη του νερού είναι χαμηλή.
  - Για να την επανεκκινήσετε, απενεργοποιήστε τη συσκευή, ξαναγεμίστε το δοχείο νερού και στη συνέχεια ενεργοποιήστε τη ξανά.
  - Θα επανέλθει σε κανονική λειτουργία μόλις φτάσει στη σωστή θερμοκρασία.
- 8. Μετά από κάποιο διάστημα χρήσης, το δοχείο ανακύκλωσης νερού θα γεμίσει. Αφαιρέστε το, αδειάστε το νερό και επιστρέψτε το στη θέση του.

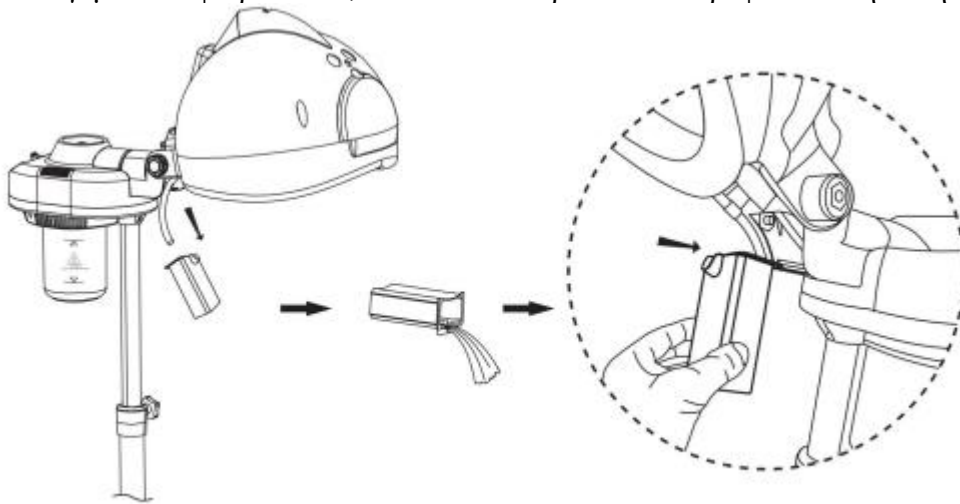

- 9. Αν η συσκευή δεν πρόκειται να χρησιμοποιηθεί για μεγάλο χρονικό διάστημα, αδειάστε το δοχείο νερού.

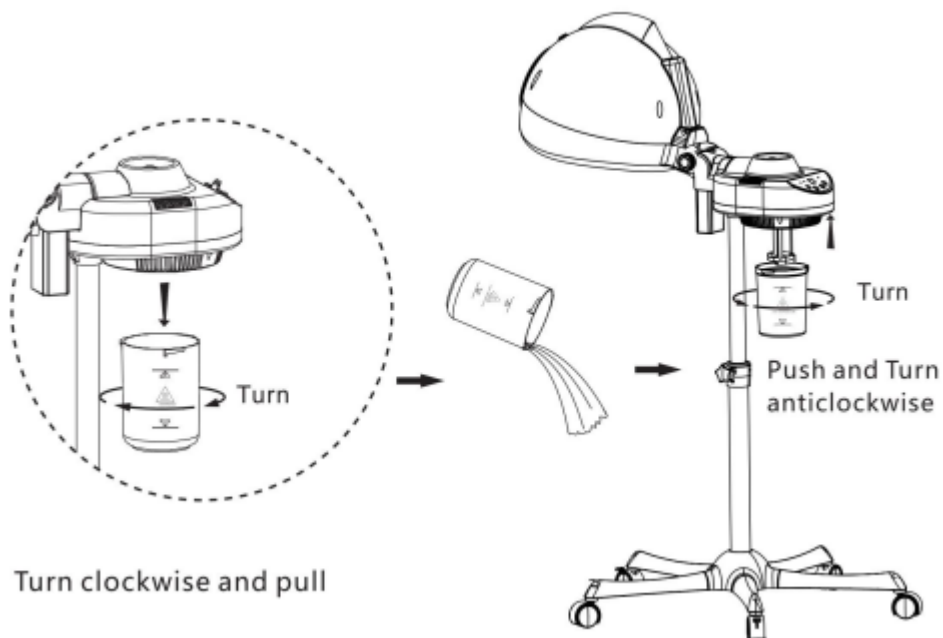

## ΠΡΟΕΙΔΟΠΟΙΗΣΗ

- Αυτή η συσκευή προορίζεται για χρήση από επαγγελματίες που έχουν εκπαιδευτεί κατάλληλα στη χρήση της.
- Χρησιμοποιείτε μόνο **αποσταγμένο νερό**. Μην προσθέτετε χημικά στοιχεία ή αιθέρια έλαια στο δοχείο νερού.
- Εάν έχετε προϋπάρχουσες ιατρικές παθήσεις, **συμβουλευτείτε γιατρό πριν τη χρήση**.
- Χρησιμοποιείτε το προϊόν **μόνο για την προοριζόμενη χρήση του**.
- **Μην το χρησιμοποιείτε κοντά σε παιδιά ή από παιδιά.**
- **Μην αφήνετε τη συσκευή χωρίς επίβλεψη** όταν είναι συνδεδεμένη στην πρίζα.
- **Αποσυνδέστε τη συσκευή από την ηλεκτρική πρίζα** όταν δεν χρησιμοποιείται.
- **Μην τη χρησιμοποιείτε** εάν το καλώδιο ή το φισ είναι φθαρμένο, αν η συσκευή δεν λειτουργεί σωστά, αν έχει πέσει ή αν έχει βυθιστεί σε νερό.
- Κρατήστε το καλώδιο **μακριά από θερμές επιφάνειες**.
- **Μην χρησιμοποιείτε καλώδιο επέκτασης** με αυτό το προϊόν.
- Χρησιμοποιείτε τη συσκευή **σε καθαρό και ανεμπόδιτο χώρο**.
- **Απαγορεύεται η χρήση σε εξωτερικούς χώρους**. Η συσκευή έχει σχεδιαστεί **μόνο για εσωτερική χρήση**.
- **Τοποθετήστε τη συσκευή σε επίπεδη επιφάνεια**.
  - Προσθέστε βάρος στη βάση, όπως σακιά με άμμο, για να διατηρηθεί σταθερή.
- **Μην την κλίνετε** ενώ λειτουργεί.
- **Μην αγγίζετε** μέρη της συσκευής που είναι καυτά.
- **Μην καλύπτετε** το προϊόν με οποιοδήποτε υλικό ενώ βρίσκεται σε λειτουργία.

## ΠΡΟΕΙΔΟΠΟΙΗΣΗ

- Υπερβολική θέρμανση μπορεί να προκαλέσει πυρκαγιά, ηλεκτροπληξία ή άλλους τραυματισμούς.
- **Μην τοποθετείτε τη συσκευή σε σημεία όπου μπορεί να πέσει ή να τραβηχτεί σε μανιέρα ή νιπτήρα**.
  - **Μην τη βυθίζετε ή ρίχνετε σε νερό ή άλλο υγρό και φυλάσσετε τη σε ξηρό μέρος**.
- **Μην προσπαθήσετε να πιάσετε τη συσκευή αν πέσει στο νερό**.
  - **Αποσυνδέστε την αμέσως**.
- **Μην αγγίζετε το προϊόν ή το καλώδιό του με βρεγμένα χέρια**.
- **Μην επιχειρήσετε να αποσυναρμολογήσετε ή να επισκευάσετε το προϊόν μόνοι σας**.