



370-014



ΗΟΜCΟΜ Ηλεκτρική Μοτοσικλέτα Σκούτερ για
παιδιά 3 Τροχοούς με Μουσική, Φώτα 112; 51; 72,5
ΕΚ

Κατάλληλο για παιδιά 37~96 μηνών

- Μέγιστο βάρος χρήστη: 30 kg
- Απαιτείται συναρμολόγηση από ενήλικες

Φυλάξτε αυτό το εγχειρίδιο για μελλοντική αναφορά, όπως περιέχει σημαντικές πληροφορίες.

Πριν από την πρώτη χρήση, φορτίστε την μπαταρία για τουλάχιστον 4-6 ώρες.

1. Πληροφορίες για το νέο όχημα
2. Κατάλογος εξαρτημάτων
3. Διάγραμμα εξαρτημάτων
4. Στάδια συναρμολόγησης
5. Πώς να χρησιμοποιήσετε το όχημα
6. Φόρτωση του οχήματος
7. Οδηγός αντιμετώπισης προβλημάτων
8. Συντήρηση οχημάτων
9. Απόρριψη μπαταριών

Σας ευχαριστούμε που αγοράσατε τα προϊόντα μας, θέλουμε το παιδί σας απολαύσει αυτό το προϊόν για τα επόμενα χρόνια. Λάβετε υπόψη αυτά τα σημεία κατά την ανάγνωση αυτού του οδηγού:

Κατάλληλη ηλικία: 37 – 96 μήνες Μπαταρία: 6V4AH ή 6V7AH ή 6V10AH

Χωρητικότητα του φόρτωση:

Κάτω από 30 κιλά Διαστάσεις

Μέγεθος μηχανής: 112 x 51 x 72,5 CM Ταχύτητα: 3km/h Τύπος ισχύος: Επαναφορτιζόμενος τύπος

Μέση ζωή μπαταρίας: Περίπου 300 φορές Φόρτωση : Είσοδος: εξαρτάται από τοπική ένταση

Έξοδος: DC 6V500mA















ο DC6V1AT Χρόνος φόρτισης: 8 – 12 ώρες Ασφάλεια: 10A









ΓΙΑ ΤΗΝ ΑΣΦΑΛΕΙΑ ΤΟΥ ΠΑΙΔΙΟΥ ΣΑΣ, ΠΑΡΑΚΑΛΩ ΔΙΑΒΑΣΤΕ ΠΡΟΣΕΚΤΙΚΑ

ΟΛΕΣ ΤΙΣ ΠΡΟΕΙΔΟΠΟΙΗΣΕΙΣ ΚΑΙ ΟΔΗΓΙΕΣ ΓΙΑ ΣΥΝΑΡΜΟΛΟΓΗΣΗ/ΧΡΗΣΗ.

ΑΠΟΘΗΚΕΥΣΕ ΑΥΤΟΝ ΤΟΝ ΟΔΗΓΟ ΓΙΑ ΜΕΛΛΟΝΤΙΚΗ ΑΝΑΦΟΡΑ.

- ΚΙΝΔΥΝΟΣ ΠΝΙΓΜΟΥ - Μικρά εξαρτήματα. Δεν είναι κατάλληλο για παιδιά κάτω των 36 μηνών.
- ΑΠΑΙΤΕΙΤΑΙ ΣΥΝΑΡΜΟΛΟΓΗΣΗ ΑΠΟ ΕΝΗΛΙΚΕΣ - το προϊόν περιέχει μικρά εξαρτήματα, που προορίζονται για συναρμολόγηση μόνο από ενήλικες. Κρατήστε τα παιδιά μακριά κατά τη συναρμολόγηση.
- Να αφαιρείτε πάντα το προστατευτικό υλικό και τις πλαστικές σακούλες και να τα απορρίπτετε πριν τη χρήση

PART NO.	PART NAME	Fotografie	Cantitate	Note	PART NO.	PART NAME	Fotografie	Cantitate	Note
1	Caroserie		1		2	Cutie de viteze		1	
3	Apărătoare față		1		4	Scaun		1	
5	Axă față		1		6	Axă spate		1	
7	Roată față		1		8	Roată motrice		1	
9	Roată spate		1		10	Încărcător		1	
11	Parbriz		1		12	Carcasă		1	
13	Stâlp/ Bară ghidon		2		14	Suport pentru ghidon		1	

Număr Piese	Numele piesei	Fotografie	Cantitate	Note	Număr Piese	Numele piesei	Fotografie	Cantitate	Note
15	Oglindă		2		16	Ø4x16 Șurub		5	Introduceți într-o pungă de plastic și lipiți de baza trasei de scule
17	Ø3.5x12 Șurub		9	introduceți într-o pungă de plastic și prindeți de suportul ghidonului	18	Ø12 Șaibă		4	poziționați pe axa șurub
19	Ø12 Bucșă		1		20	Ø10 Piuliță de blocare		4	poziționați pe axa țep și axa șurub
21	Capac trusă de scule		1		22	Bază instrumente		1	
23	Indicator de avertizare		1						

Pacchetto di montaggio									
Numero Pezzi	Numele Piesei	Fotografie	Cantitate	Note	Numero Pezzi	Numele Piesei	Fotografie	Cantitate	Note
A	Capac roată		2		B	Capac roată spate		2	
C	Cheie hexagonală		2		D	Rotiță cheie hexagonală		1	
E	M10x170 Bolț		1		F	Ø4x12 șuruburi		7	1 bucată în plus
G	Ø10 Piuliță		1		H	Ø10 Șaibă		1	
I	Ø10 Stâlp bară		2		J	M5x12 Șurub cu filet		3	

Schema pieselor

Diagramma delle parti

NOTA: unele piese prezentate sunt asamblate pe ambele laturi ale vehiculului.

NOTA: alcune parti mostrate sono assemblate su entrambi i lati del veicolo.

Parti non visualizzate: ruota posteriore * 1
Piese nevăzute: roată spate * 1

Ø12 bucsă * 1

- 1 Copac înclinabil
- 2 Ghidon
- 3 Anunțor de avarie
- 4 Copac înclinabil
- 5 Anunțor de avarie
- 6 Prăjini de blocare
- 7 Roată față
- 8 Pășă
- 9 Șurub
- 10 Oglindă
- 11 Suport ghidon
- 12 Bolț
- 13 Prăjini
- 14 Șurub
- 15 Capac spate

- 16 Rondela Ø10
- 17 Rondela Ø12 * 4
- 18 Roată motor
- 19 Scatola del cambio
- 20 Axă spate
- 21 Baza instrumentelor
- 22 Vite Ø4x16 * 4
- 23 Vite Ø4x16 * 4
- 24 Copacchio della cassetta porta attrezzi
- 25 Corpo del veicolo
- 26 Șurub
- 27 Sediile
- 28 Spa di allarme

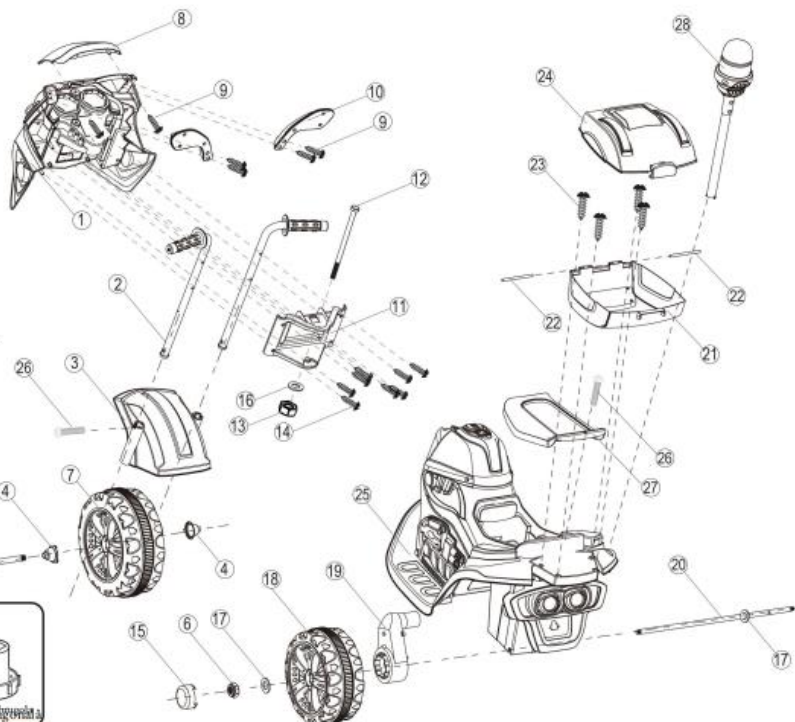

- Το νέο σας όχημα χρειάζεται συναρμολόγηση από ενήλικα. Κάντε κράτηση τουλάχιστον 40 λεπτά για τη συναρμολόγηση. Τα παιδιά μπορεί να τραυματιστούν από μικρά κομμάτια, αιχμηρές άκρες και αιχμηρά σημεία η μη συναρμολογημένη κατάσταση του οχήματος. Προσέξτε κατά την αποσυσκευασία και τη συναρμολόγηση του οχήματος. Τα παιδιά όχι πρέπει να χειρίζεται εξαρτήματα ή να βοηθά στη συναρμολόγηση του οχήματος.
- Προσδιορίστε όλα τα εξαρτήματα πριν από τη συναρμολόγηση και κρατήστε όλο το υλικό συσκευασίας μέχρι ολοκλήρωση της συναρμολόγησης για να διασφαλιστεί ότι δεν θα πεταχτούν εξαρτήματα.
- Εργαλείο συναρμολόγησης όπως χρειάζεται: κατσαβίδι (κάντε το μόνοι σας), κλειδί και κλειδί τιμονιού.

Αφαιρέστε τη βιδωτή σακούλα από τη θήκη τιμόνι και αφαιρέστε τις βίδες.

- Τοποθετήστε το τιμόνι με την ετικέτα "L" στο πλάι "L" προστασίας προσώπου. προσαρμόστε το δικό σας το τιμόνι με την ετικέτα "R" στην πλευρά "R" α προστασία προσώπου?

- Τοποθετήστε το στήριγμα του τιμονιού (τετράγωνο ανοιχτό) $\varnothing 3,5 \times 12$ στο προστατευτικό προσώπου. ΕΙΣΑΓΩ οκτώ βίδες $\varnothing 3,5 \times 12$ και σφίξτε με ο κατσαβίδι

Τοποθετήστε τον μπροστινό προφυλακτήρα στους στύλους του τιμονιού.

- Τοποθετήστε μια βίδα M5x12 μέσα από το μπροστινό φτερό και τιμόνι, σφίξτε τη βίδα με ένα κατσαβίδι.

Επαναλάβετε για την άλλη πλευρά

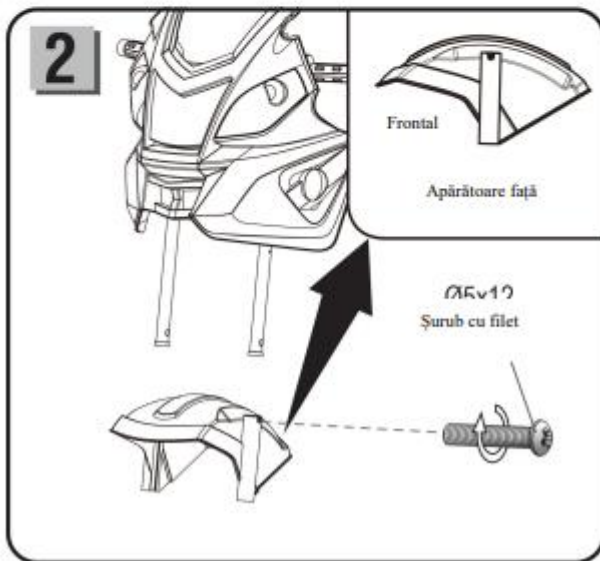
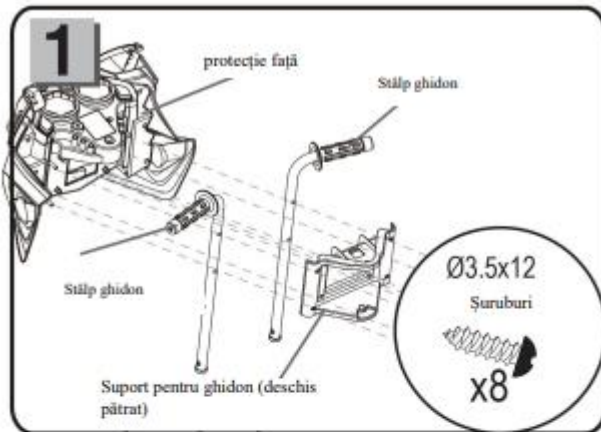

Αφαιρέστε ένα ασφαλιστικό παξιμάδι $\varnothing 10$ στον μπροστινό άξονα με κλειδί. ●

Τοποθετήστε τις γλωττίδες στο καπάκι της μπροστινής πλήμνης στις υποδοχές στον τροχό από πρόσωπο. Σημείωση: Ο μπροστινός τροχός είναι μεγαλύτερος από τους άλλους τροχούς.

Επαναλάβετε αυτή τη διαδικασία σε συνδέστε το άλλο μπροστινό καπάκι πλήμνης τον μπροστινό τροχό.

● Τοποθετήστε και κρατήστε τον μπροστινό τροχό στο στέλεχος τιμόνι και ευθυγραμμίστε τις τρύπες στο τιμόνι με την τρύπα στον μπροστινό τροχό. ●

Εισαγάγετε τον μπροστινό άξονα μέσα από το τιμόνι και τον τροχό από πρόσωπο. Τοποθετήστε ένα ασφαλιστικό παξιμάδι $\varnothing 10$ άκρο μπροστινού άξονα.

Σφίξτε τα παξιμάδια ασφάλισης και στις δύο πλευρές του μπροστινού άξονα με δύο κλειδιά. ΜΗΝ σφίγγετε υπερβολικά πολύ.

● Τοποθετήστε τα αυτιά στο παρμπρίζ μέσα τις υποδοχές στην ασπίδα προσώπου.

● Τοποθετήστε δύο βίδες $\varnothing 4 \times 12$ και σφίξτε με ένα κατσαβίδι.

Ο καθρέφτης

- Τοποθετήστε τον καθρέφτη προστασία προσώπου.
- Τοποθετήστε δύο βίδες $\varnothing 4 \times 12$ και σφίξτε με ένα κατσαβίδι.
- Επαναλάβετε για την άλλη πλευρά.

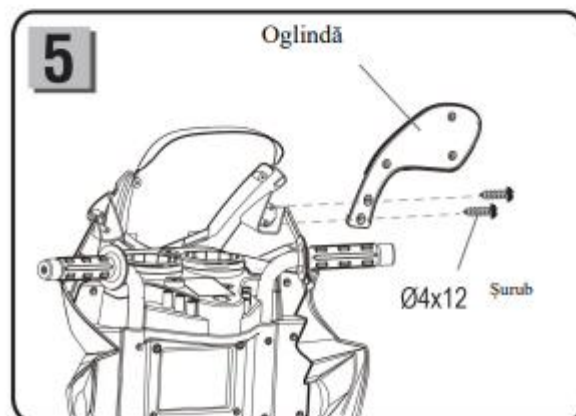
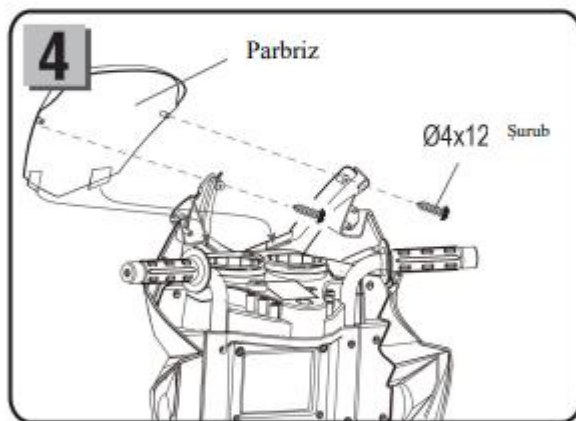
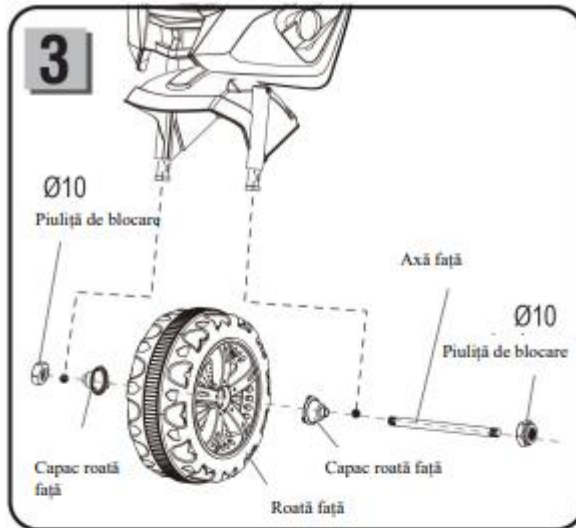

Αναποδογυρίστε το αμάξωμα του οχήματος με από πάνω προς τα κάτω.

- Τοποθετήστε τη ροδέλα $\varnothing 12$ στον άξονα πίσω από το μεγαλύτερο άκρο.

- Εισαγάγετε τον πίσω άξονα τρύπα στο αμάξωμα του οχήματος από την αριστερή πλευρά (κάθονται μέσα πόδια πίσω από το όχημα).

Τοποθετήστε το κιβώτιο ταχυτήτων

στον πίσω άξονα από τη δεξιά πλευρά (στέκεται στο πίσω μέρος του αμαξώματος του οχήματος). Και περάστε τον κινητήρα στο κιβώτιο ταχυτήτων μέσω του τρύπα στο αμάξωμα του οχήματος.

- Τοποθετήστε τον κινητήριο τροχό στον πίσω άξονα, κρατήστε τον σε συνδυασμό με το κιβώτιο ταχυτήτων.

- Τοποθετήστε μια ροδέλα $\varnothing 12$ στον πίσω άξονα.

- Τοποθετήστε ένα παξιμάδι ασφάλισης $\varnothing 10$ στο άκρο του πίσω άξονα.

- Τοποθετήστε τις γλωττίδες στο πίσω κάλυμμα στις υποδοχές στον κινητήριο τροχό.

Τοποθετήστε μια ροδέλα $\varnothing 12$ στον άξονα

πίσω από την αριστερή πλευρά (όρθια πίσω μέρος του αμαξώματος του οχήματος).

- Τοποθετήστε έναν δακτύλιο $\varnothing 12$ (πρώτο άκρο του δακτυλίου) στον πίσω άξονα.

- Τοποθετήστε έναν πίσω τροχό στον πίσω άξονα, κρατήστε τον σε συνδυασμό με τον δακτύλιο.

- Τοποθετήστε μια ροδέλα $\varnothing 12$ στον άξονα όπισθεν.

- Τοποθετήστε ένα παξιμάδι κλειδώματος $\varnothing 10$

στο άκρο του πίσω άξονα και σφίξτε με ένα κλειδί. ΜΗΝ σφίγγετε υπερβολικά ● Εισαγάγετε τις γλωττίδες στο πίσω κάλυμμα στον πίσω τροχό.

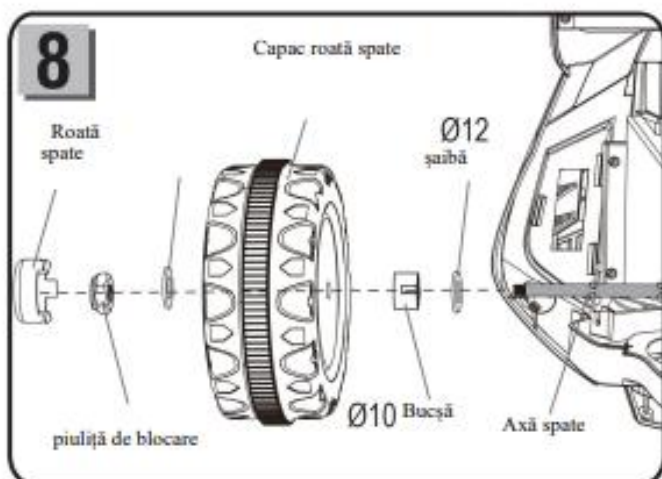
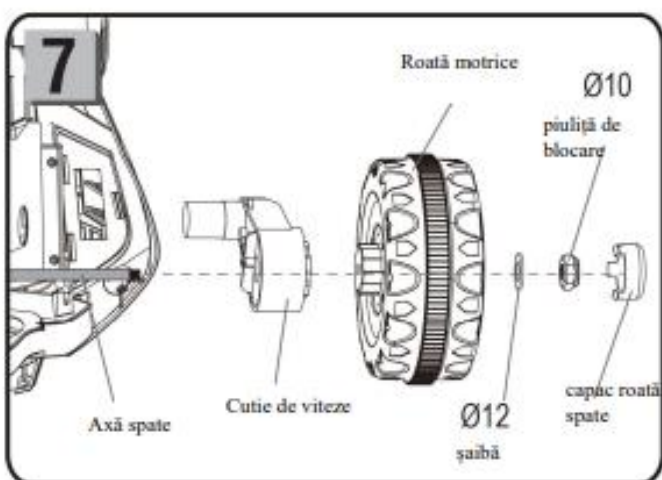
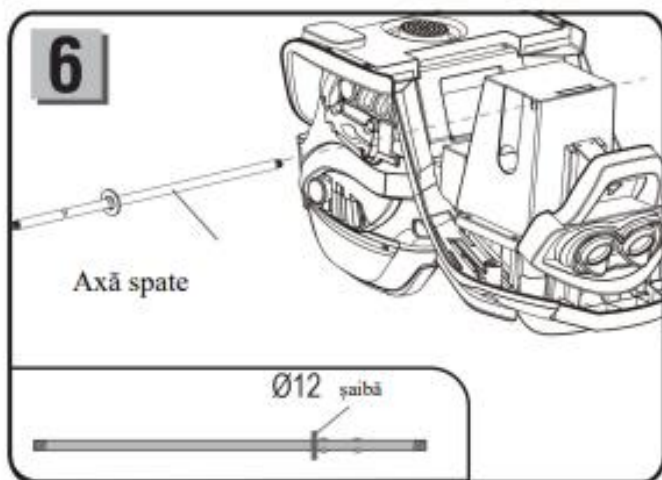

- Περιστρέψτε το αμάξωμα του οχήματος κατακόρυφος.
 - Τοποθετήστε το συγκρότημα τιμονιού στο σώμα του οχήματος και ευθυγραμμίστε τις οπές στο αμάξωμα του οχήματος με την τρύπα στο υποστήριξη τιμονιού.
 - Εισαγάγετε το μπουλόνι M10x170 μέσα από το αμάξωμα οχήματος, η υποστήριξη του τιμόνι και έξω μέσα από το σώμα του όχημα.
 - Τοποθετήστε και συντηρήστε μια ροδέλα $\varnothing 10$ στο μπουλόνι M10x170 από την κάτω πλευρά.
 - Τοποθετήστε ένα παξιμάδι $\varnothing 10$ στην άκρη του μπουλονιού M10x170 και σφίξτε με το κλειδί τιμονιού.
 - Τοποθετήστε το κάλυμμα του εργαλειοθήκη στη βάση της εργαλειοθήκης.
 - Εισαγάγετε τον πόλο $\varnothing 5$ μέσα από το κάλυμμα κασέτας εργαλεία και τη βάση του κουτιού των εργαλείων.
 - Επαναλάβετε για την άλλη πλευρά.
- Μονταρέα μαθητής
- Τοποθετήστε το συγκρότημα κασέτας εργαλεία στο αμάξωμα του οχήματος. Ευθυγραμμίστε τις τρύπες στο γραμματοκιβώτιο εργαλεία με τρύπες στο σώμα του όχημα.
 - Τοποθετήστε τέσσερις βίδες $\varnothing 4 \times 16$ και σφίξτε με ένα κατσαβίδι. Εντοπίστε τη φίσσα του κινητήρα και τη φίσσα του οχήματος e συνδέστε τα μεταξύ τους. Πιέστε σταθερά για να βεβαιωθείτε ότι i οι σύνδεσμοι είναι εντελώς ενωμένος.
 - Εντοπίστε την υποδοχή σύνδεσης τροφοδοτικό και συνδέστε το στο ακροδέκτης στην μπαταρία. Πιέστε σταθερά για να βεβαιωθείτε ότι i οι σύνδεσμοι είναι εντελώς ενωμένος.
 - Τοποθετήστε τις γλωττίδες στο κάθισμα στις υποδοχές του αμαξώματος του οχήματος.
 - Τοποθετήστε τη βίδα M5x12 του μηχανήματος και σφίξτε με ένα κατσαβίδι.

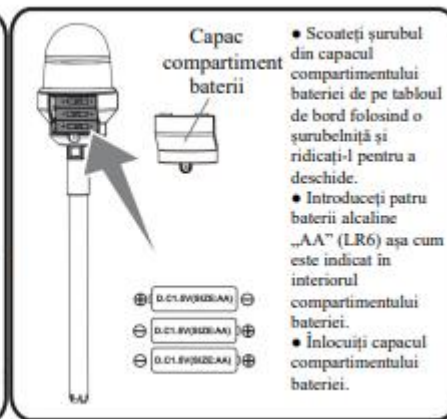
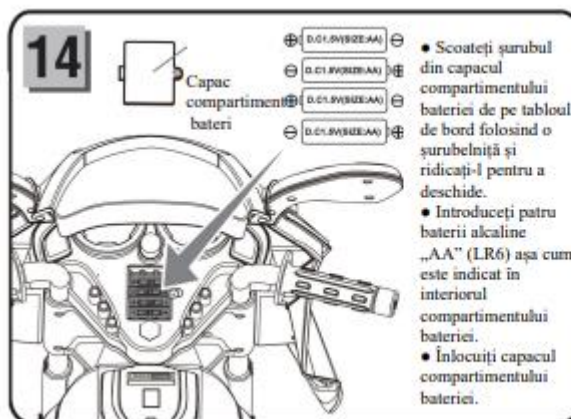
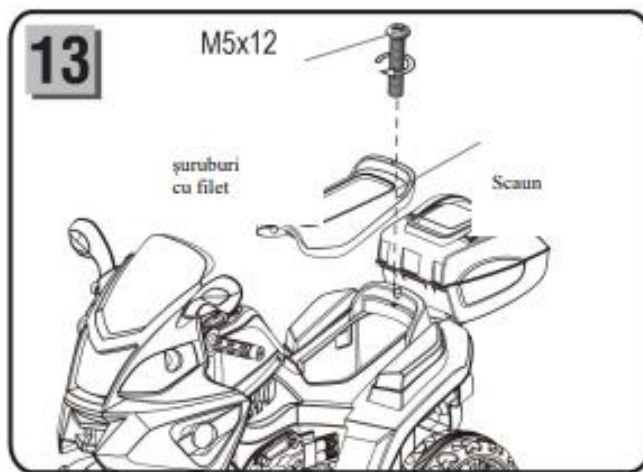
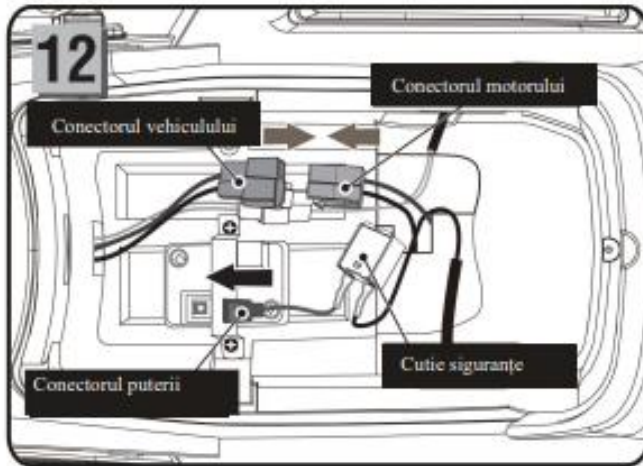

ΠΛΗΡΟΦΟΡΙΕΣ ΜΠΑΤΑΡΙΑΣ

Οι μπαταρίες μπορεί να διαρρεύσουν υγρό το οποίο μπορεί να προκαλέσει τραυματισμό από χημικό έγκαυμα ή να το καταστρέψει προϊόν. Για να αποφύγετε διαρροές μπαταρίας:

- Μην αναμειγνύετε παλιές και νέες μπαταρίες.
- Μην αναμειγνύετε διαφορετικούς τύπους μπαταριών: αλκαλικές, τυπικές (άνθρακας-ψευδάργυρος) ή επαναφορτιζόμενες (νικέλιο-κάδμιο) Τοποθετήστε τις μπαταρίες όπως υποδεικνύεται στο εσωτερικό της θήκης μπαταριών.
- Αφαιρέστε τις μπαταρίες για μεγάλες περιόδους μη χρήσης. Αφαιρείτε πάντα τις μπαταρίες

Η διαρροή και η διάβρωση της μπαταρίας ενδέχεται να προκαλέσουν ζημιά σε αυτό το προϊόν.

Απορρίψτε τις μπαταρίες με ασφάλεια.

- Μην πετάτε τις μπαταρίες στη φωτιά. Οι μπαταρίες μπορεί να εκραγούν ή να διαρρεύσουν.
- Μην βραχυκυκλώνετε ποτέ τους πόλους της μπαταρίας.
- Οι μη επαναφορτιζόμενες μπαταρίες δεν πρέπει να επαναφορτίζονται.
- Χρησιμοποιείτε μόνο τον ίδιο ή ισοδύναμο τύπο μπαταριών όπως συνιστάται.
- Εάν χρησιμοποιείτε αφαιρούμενες επαναφορτιζόμενες μπαταρίες, θα πρέπει να φορτίζονται μόνο υπό την επίβλεψη του ένας ενήλικας.
- Αφαιρέστε τις επαναφορτιζόμενες μπαταρίες από το προϊόν πριν τις φορτίσετε.
- Οι φορτιστές μπαταριών που χρησιμοποιούνται με παιχνίδια θα πρέπει να ελέγχονται τακτικά

αποφύγετε ζημιά στο καλώδιο, το βύσμα, τη θήκη και άλλα εξαρτήματα. Σε περίπτωση που συμβεί τέτοια ζημιά

διαπιστώθηκε ότι το παιχνίδι δεν πρέπει να χρησιμοποιείται με το φορτιστή μέχρι να υποστεί ζημιά επισκευάστηκε.

- Όταν ο ήχος εξασθενήσει ή σταματήσει, είναι ώρα να αντικαταστήσετε τις μπαταρίες

- Τοποθετήστε τα ωτία της λάμπας προειδοποίηση σε τρύπα από σώμα. Σπρώξτε μέχρι ακούστε το να κάνει κλικ στη θέση του.

ΣΗΜΑΝΤΙΚΟ ΣΥΜΠΛΗΡΩΜΑ ΣΤΟ ΕΓΧΕΙΡΙΔΙΟ ΟΔΗΓΙΩΝ

Αφού συναρμολογήσετε τους τροχούς στους άξονες, ελέγξτε το κενό μεταξύ των νήμα και το πτυσσόμενο (ανατρέξτε στην παρακάτω εικόνα). Εάν ο χώρος είναι πολύ μεγάλος, προσθέστε δύο ή τρεις ροδέλες μέσα στον τροχό αλλά

Αφού σφίξετε το παξιμάδι στον εξωτερικό τροχό, γυρίστε τον τροχό με το δάχτυλό σας για να ελέγξετε εάν ο τροχός μπορεί να στρίψει ομαλά. Αυτό είναι πολύ σημαντικό, γιατί αν ο τροχός μπορεί να στρίψει χωρίς προβλήματα σημαίνει ότι το η συναρμολόγηση έχει πραγματοποιηθεί σωστά, αλλά εάν το παξιμάδι πιέσει τον τροχό και ο τροχός δεν μπορεί να γυρίσει ομαλά, ο κινητήρας GAP θα σπάσει εύκολα! Επομένως, πρέπει να μειώσετε ένα ή δύο πλυντήρια για να βεβαιωθείτε ότι ο τροχός μπορεί να στρίψει χωρίς προβλήματα!

Πρέπει να επιβεβαιώσετε πριν χρησιμοποιήσετε την ακόλουθη εργασία που έχει ήδη ολοκληρωθεί: • Σημαντικό! Πριν χρησιμοποιήσετε το όχημα για πρώτη φορά, η μπαταρία πρέπει να φορτιστεί

4-6 ώρες, όχι περισσότερο από 10 ώρες. Μόνο ένας ενήλικας μπορεί να φορτίσει και να επαναφορτίσει την μπαταρία.

• Ελέγχετε τακτικά όλες τις βίδες, τα παξιμάδια και τα προστατευτικά καλύμματα και σφίξτε τα ανάλογα

χρειάζομαι. Ελέγχετε τακτικά τα πλαστικά μέρη για ρωγμές ή κομμάτια σπασμένος.

Κανόνες για ασφαλή οδήγηση

ΔΙΑΒΑΣΤΕ ΑΥΤΟΥΣ ΤΟΥΣ ΚΑΝΟΝΕΣ, ΕΠΙΣΗΣ ΓΙΑ ΤΟ ΠΑΙΔΙ ΣΑΣ ΚΑΙ ΤΑ ΠΑΙΔΙΑ ΤΟΥ,
Βεβαιωθείτε ότι ΤΑ ΚΑΤΑΛΑΒΕΤΕ!

• Να φοράτε πάντα κράνος όταν οδηγείτε.

• Κρατήστε τα παιδιά σε ασφαλείς περιοχές ιππασίας:

- Μην χρησιμοποιείτε ποτέ σε δρόμους, κοντά σε μηχανοκίνητα οχήματα, σε χώρους πρασίνου, πάνω ή κοντά

απότομους λόφους ή σκαλοπάτια, πισίνες ή άλλα υδάτινα σώματα.

• Χρησιμοποιήστε το παιχνίδι μόνο σε επίπεδες επιφάνειες, όπως στο εσωτερικό του σπιτιού, στον κήπο ή στην παιδική χαρά.

• Μην χρησιμοποιείτε ποτέ στο σκοτάδι. Ένα παιδί μπορεί να συναντήσει απροσδόκητα εμπόδια και να έχει ένα ατύχημα.

Λειτουργείτε το όχημα μόνο κατά τη διάρκεια της ημέρας ή σε καλά φωτισμένο χώρο.

• Δεν συνιστάται η οδήγηση του οχήματος σε βρεγμένες επιφάνειες ή με θερμοκρασίες πάνω από 15 βαθμούς.

• Μην χρησιμοποιείτε αυτό το όχημα σε εξωτερικούς χώρους όταν βρέχει ή χιονίζει.

• Βεβαιωθείτε ότι έχετε σταματήσει τελείως πριν αλλάξετε κατεύθυνση από εμπρός προς τα πίσω.

• Ακολουθήστε τα επιτρεπόμενα όρια βάρους και ηλικίας για την οδήγηση αυτού του οχήματος.

• Απαγορεύεται η αλλαγή κυκλώματος ή η προσθήκη άλλων ηλεκτρικών εξαρτημάτων

• Επιθεωρείτε περιοδικά τις καλωδιώσεις και τις συνδέσεις του οχήματός σας.

• Για την αποφυγή ατυχημάτων, βεβαιωθείτε ότι το όχημα είναι ασφαλές πριν οδηγήσετε.

• Μην αφήνετε κανένα παιδί να αγγίζει τους τροχούς ή να είναι κοντά τους όταν το αυτοκίνητο κινείται

ΠΩΣ ΝΑ ΧΡΗΣΙΜΟΠΟΙΗΣΕΤΕ ΤΟ ΟΧΗΜΑ ΣΑΣ

• Να ασφαρίζετε πάντα την μπαταρία με το στήριγμα. Η μπαταρία μπορεί να πέσει και να τραυματίσει ένα παιδί εάν το αναποδογυρίζει το όχημα.

• Η υποδοχή εισόδου φόρτισης βρίσκεται στο πίσω μέρος του οχήματος.

• Ο ΔΙΑΚΟΠΤΗΣ ΤΡΟΦΟΔΟΣΙΑΣ πρέπει να γυρίσει στη θέση OFF κατά τη λειτουργία επαναφόρτιση.

• Πριν από την πρώτη χρήση, πρέπει να φορτίσετε την μπαταρία για 4-6 ώρες. Μην επαναφορτίζετε την μπαταρία

για περισσότερες από 10 ώρες για να αποφευχθεί η υπερθέρμανση του φορτιστή.

• Όταν το όχημα αρχίσει να λειτουργεί αργά, επαναφορτίστε την μπαταρία.

• Μετά από κάθε χρήση ή μία φορά το μήνα, ελάχιστος χρόνος φόρτισης 8 έως 12 ώρες, λιγότερο από 20 ώρες

στο έπακρο.

- Με βάση τον πίνακα για να αποφασίσετε εάν θα φορτίσετε την μπαταρία (το όχημα πρέπει να είναι σταματημένο)