



820-425V90BK



Επιτοίχιο ηλεκτρικό τζάκι 1800W



Σημαντικό

- Διαβάστε προσεκτικά όλες τις οδηγίες πριν χρησιμοποιήσετε αυτό το προϊόν.
- Βεβαιωθείτε ότι η τάση που αναγράφεται στην πινακίδα του προϊόντος ταιριάζει με την κύρια τάση ρεύματος που χρησιμοποιείτε.
- Εάν η τάση δεν ταιριάζει με την κύρια τάση ρεύματος, μην χρησιμοποιήσετε τη συσκευή. Επικοινωνήστε με τον προμηθευτή.
- Μην αφήνετε τη συσκευή χωρίς επίβλεψη όταν είναι σε λειτουργία.
- Ακόμα και αν απομακρύνετε για λίγο, απενεργοποιήστε τη συσκευή.
- Κρατήστε τη μακριά από παιδιά. Μην επιτρέπετε ποτέ σε παιδιά να χειρίζονται τη συσκευή.
- Αυτό το προϊόν προορίζεται αποκλειστικά για οικιακή χρήση. Ακολουθήστε τις οδηγίες λειτουργίας.
- Ελέγχετε τακτικά το καλώδιο για τυχόν φθορές. Εάν το καλώδιο ή οποιοδήποτε άλλο μέρος της συσκευής έχει υποστεί ζημιά, μην τη χρησιμοποιείτε.
- Τα κατεστραμμένα καλώδια πρέπει να αντικαθίστανται από τον κατασκευαστή, το εξουσιοδοτημένο σέρβις ή εξειδικευμένο τεχνικό, ώστε να αποφευχθούν κίνδυνοι.
- Κρατήστε το καλώδιο μακριά από θερμές επιφάνειες.

⚠ ΠΡΟΕΙΔΟΠΟΙΗΣΗ: Μην καλύπτετε τη θερμάστρα για να αποφύγετε την υπερθέρμανση.

- Για σωστό αερισμό, κρατήστε τη συσκευή τουλάχιστον **15 cm (6 ίντσες)** μακριά από τοίχους, κουρτίνες και άλλα αντικείμενα.
- Μην χρησιμοποιείτε τη συσκευή σε εξωτερικούς χώρους.
- Μην τη χρησιμοποιείτε με βρεγμένα χέρια.
- Κρατήστε τη μακριά από θερμές επιφάνειες.
- Μην μετακινείτε τη συσκευή τραβώντας το καλώδιο.
- Πριν τον καθαρισμό, αποσυνδέστε τη συσκευή και αφήστε τη να κρυώσει εντελώς.
- Μην ανοίγετε τη συσκευή, εκτός αν υποδεικνύεται από τον κατασκευαστή.
- Η χρήση μη εξουσιοδοτημένων αξεσουάρ μπορεί να προκαλέσει ζημιές στη συσκευή ή τραυματισμό.
- Μην τοποθετείτε το καλώδιο κάτω από χαλιά.
- Μην χρησιμοποιείτε τη συσκευή για στέγνωμα ρούχων ή άλλων αντικειμένων.
- Μην τοποθετείτε τη συσκευή απευθείας κάτω από πρίζα.
- Μην χρησιμοποιείτε καλώδιο επέκτασης με τη συσκευή.
- Μην χρησιμοποιείτε τη συσκευή με προγραμματιστή, χρονοδιακόπτη ή οποιαδήποτε άλλη συσκευή αυτόματης ενεργοποίησης – υπάρχει κίνδυνος πυρκαγιάς εάν η θερμάστρα καλυφθεί ή τοποθετηθεί λανθασμένα.
- Μην χρησιμοποιείτε τη συσκευή κοντά σε μπανιέρες, ντους ή πισίνες.

⚠ ΠΡΟΣΟΧΗ: Για την αποφυγή τυχαίας ενεργοποίησης του θερμικού διακόπτη, μην συνδέετε τη συσκευή μέσω ενός εξωτερικού διακόπτη ή σε κύκλωμα που ενεργοποιείται τακτικά.

- Υπό επιτήρηση, η συσκευή μπορεί να χρησιμοποιηθεί από παιδιά **άνω των 8 ετών**, εφόσον έχουν λάβει οδηγίες για τους κινδύνους.
- Επίσης, μπορεί να χρησιμοποιηθεί από άτομα με σωματικές ή διανοητικές αναπηρίες, αν κατανοούν τους κινδύνους.
- Τα παιδιά **κάτω των 3 ετών** πρέπει να κρατιούνται μακριά από τη συσκευή, εκτός αν επιβλέπονται συνεχώς.
- Τα παιδιά ηλικίας **3-8 ετών** μπορούν να ενεργοποιούν/απενεργοποιούν τη συσκευή μόνο αν είναι σωστά τοποθετημένα και τους έχουν δοθεί οδηγίες για τη χρήση της. Δεν πρέπει να καθαρίζουν ή να συντηρούν τη συσκευή χωρίς επίβλεψη.

⚠ ΠΡΟΣΟΧΗ: Ορισμένα μέρη της συσκευής μπορεί να γίνουν **πολύ καυτά** κατά τη χρήση. Για να αποφύγετε εγκαύματα και σοβαρούς τραυματισμούς, να είστε **ιδιαίτερα προσεκτικοί** όταν η συσκευή είναι σε λειτουργία, **ειδικά εάν υπάρχουν παιδιά κοντά**.

⚠ ΠΡΟΣΟΧΗ: Για την αποφυγή ηλεκτροπληξίας, τοποθετήστε τη φαρδιά λεπίδα του βύσματος στον αντίστοιχο ακροδέκτη της πρίζας και πιέστε μέχρι τέρμα.

ΠΡΟΣΟΧΗ:

1. Βρείτε μια τοποθεσία για τη θερμάστρα που να είναι **προστατευμένη από το άμεσο ηλιακό φως**.
2. **Μην συνδέετε** τη θερμάστρα στην πρίζα πριν διαβάσετε όλες τις οδηγίες.
3. Αυτό το προϊόν είναι **κατάλληλο μόνο για καλά μονωμένους χώρους** και για **περιστασιακή χρήση**.

ΠΡΟΣΟΧΗ:

- Η θερμάστρα γίνεται **πολύ ζεστή** κατά τη χρήση. Για να **αποφύγετε εγκαύματα, μην αγγίζετε** τις θερμές επιφάνειες με γυμνό δέρμα.
- Κρατήστε έπιπλα, μαξιλάρια, κλινοσκεπάσματα, χαρτί, ρούχα, κουρτίνες και άλλα εύφλεκτα υλικά **τουλάχιστον 0,9 μέτρα (3 πόδια)** μακριά από το μπροστινό, τα πλαϊνά και το πίσω μέρος της συσκευής.
- **Μην χρησιμοποιείτε** τη θερμάστρα σε **υγρά ή υγρά περιβάλλοντα**.

⚠ ΠΡΟΕΙΔΟΠΟΙΗΣΗ:





- Αυτή η συσκευή **δεν διαθέτει θερμοστάτη** για τον έλεγχο της θερμοκρασίας του δωματίου.
- **Μην τη χρησιμοποιείτε** σε **μικρούς χώρους** όπου βρίσκονται άτομα που **δεν μπορούν να απομακρυνθούν μόνα τους**, εκτός εάν υπάρχει **συνεχής επίβλεψη**.

Ηλεκτρικές προδιαγραφές:

- **Τροφοδοσία ρεύματος:** AC 220-240V
- **Συχνότητα:** 50-60Hz
- **Ισχύς:** 1800W

ΣΗΜΕΙΩΣΗ:

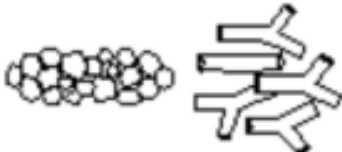
- Εάν το καλώδιο ρεύματος υποστεί φθορά, **πρέπει να αντικατασταθεί** από τον κατασκευαστή, εξουσιοδοτημένο τεχνικό ή εξειδικευμένο άτομο, ώστε να αποφευχθεί κίνδυνος.
- **Μην απορρίπτετε** τη θερμάστρα μαζί με τα οικιακά απορρίμματα. **Ανακυκλώστε** τη συσκευή όπου υπάρχουν διαθέσιμες εγκαταστάσεις.
- Για πληροφορίες ανακύκλωσης, επικοινωνήστε με τις τοπικές αρχές ή τον προμηθευτή σας.

A		2
B	 M5*10	2
C	 M4*16	4
D		Crystal FRO2718-50: 1900g FRO2718-60: 2300g Log FRO2718-50: 13 PCS FRO2718-60: 16 PCS
E		2
F		1

Εγκατάσταση

Διαστάσεις ανοίγματος τοίχου:

- Πριν από την εγκατάσταση, **επιβεβαιώστε τις διαστάσεις του ανοίγματος στον τοίχο.**

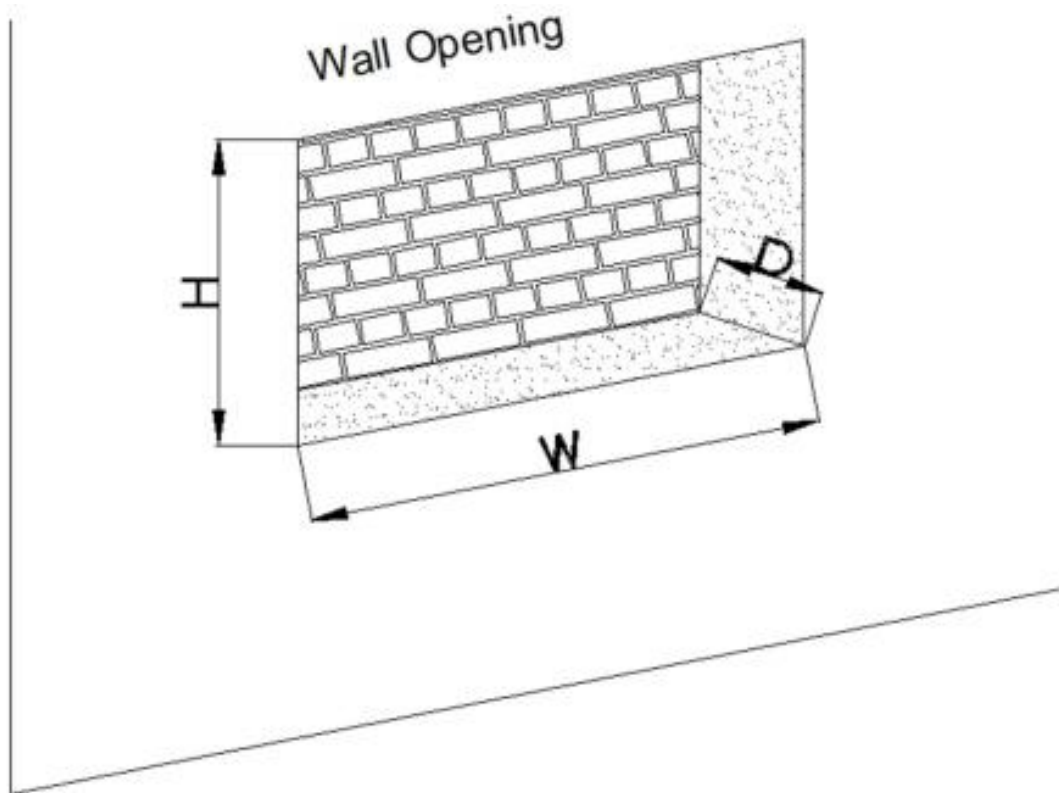

Βήμα 1:

- Αφαιρέστε τις **βίδες** που συγκρατούν τη **βάση στερέωσης**, οι οποίες βρίσκονται **πάνω από το μπροστινό γυάλινο πάνελ**.
- Αφαιρέστε προσεκτικά τη βάση και κρατήστε τη μαζί με τις βίδες σε ασφαλές μέρος για την επόμενη φάση εγκατάστασης (**βλ. Εικόνα A**).

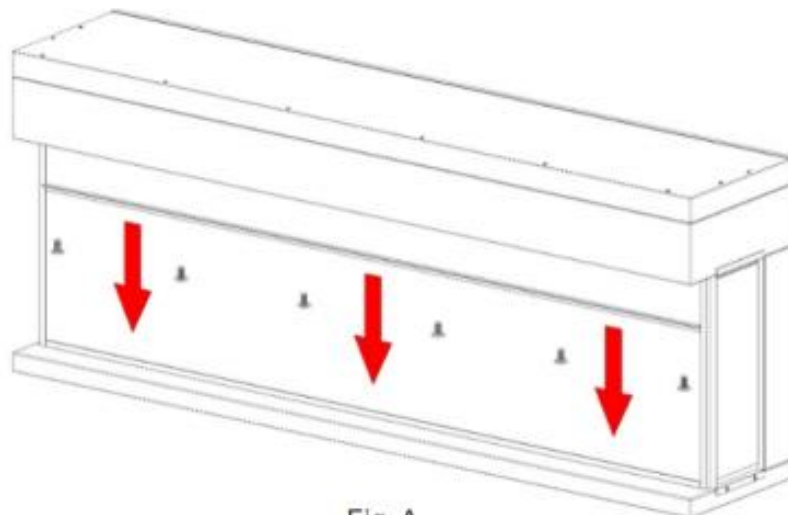

Fig. A

Βήμα 2:

- Αφαιρέστε τις **οκτώ βίδες** που συγκρατούν τα **πλαϊνά πάνελ**.
- Αφαιρέστε προσεκτικά τα πάνελ από κάθε πλευρά και φυλάξτε τα σε ασφαλές μέρος για μεταγενέστερη εγκατάσταση (βλ. **Εικόνα Β**).

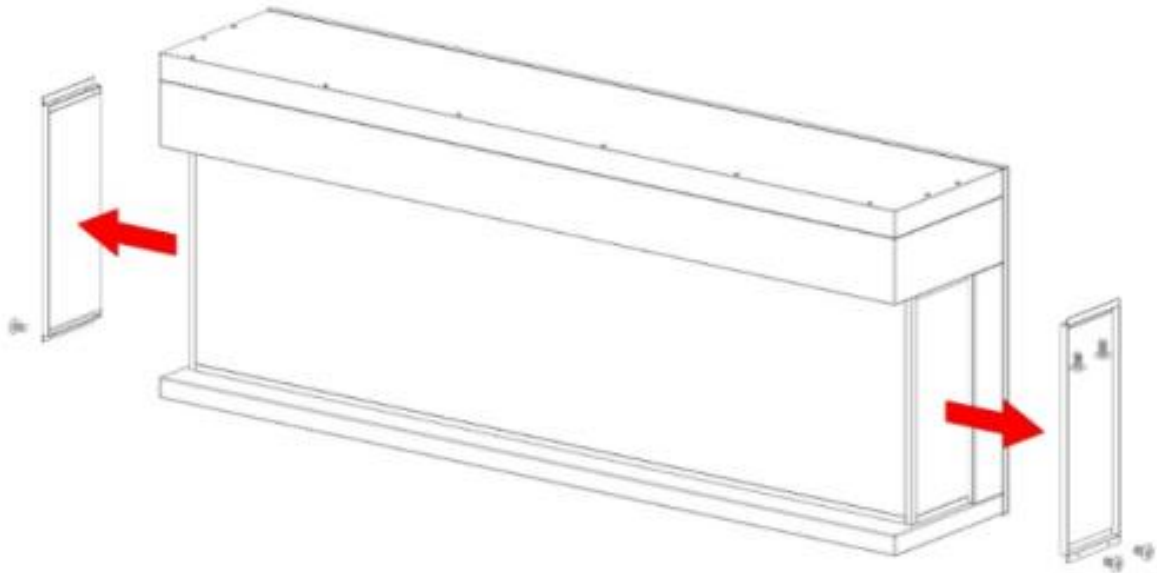

Fig. B

Βήμα 3:

- Γείρετε το **μπροστινό γυάλινο πάνελ** για να το αφαιρέσετε.
- Βεβαιωθείτε ότι ο **διακόπτης ρεύματος** είναι στη θέση **OFF** για να επιτρέψει τη διέλευση του γυαλιού.
- Μόλις το γυαλί περάσει τον διακόπτη, μπορείτε να μετακινήσετε τον διακόπτη στη θέση **ON**.
- Τοποθετήστε το γυαλί σε **επίπεδη και μαλακή επιφάνεια** για να προετοιμαστεί για την επανατοποθέτηση (βλ. **Εικόνα C**).

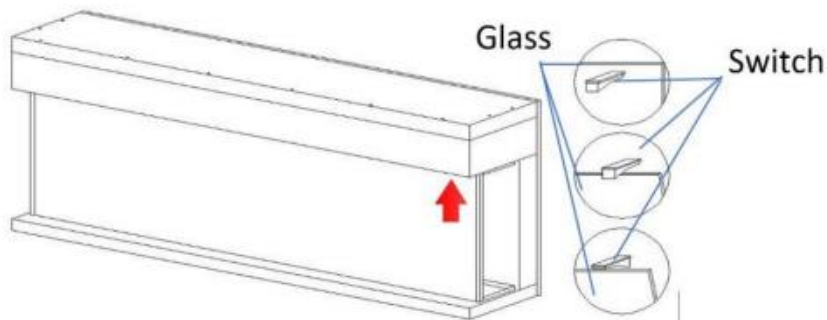

Fig. C

Βήμα 4:

- Το **διακοσμητικό κάλυμμα** έχει δύο πλευρές:
 - **Μια γυαλιστερή πλευρά**
 - **Μια ματ πλευρά (βλ. Εικόνα D)**

✓ Για τη ματ πλευρά:

- Αφαιρέστε το **προστατευτικό φιλμ** από το διακοσμητικό κάλυμμα.

✓ Για τη γυαλιστερή πλευρά:

- Ξεβιδώστε τις **τρεις βίδες** που συγκρατούν το διακοσμητικό κάλυμμα.
- **Αναποδογυρίστε το** στην επιθυμητή πλευρά.
- Επανατοποθετήστε το **ασφαλίζοντας τις βίδες**.

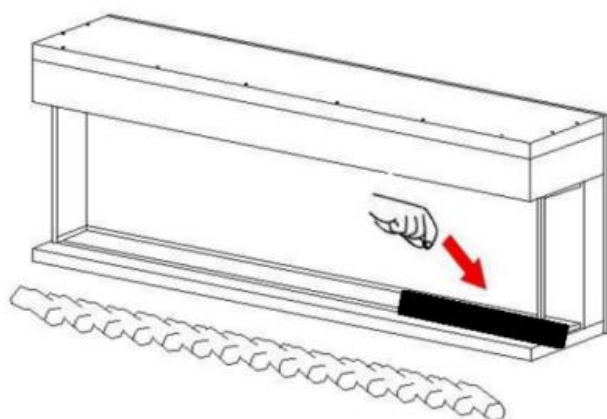

Fig. D

Βήμα 5:

- Τοποθετήστε προσεκτικά το **γυάλινο πάνελ** πίσω στη μονάδα, **προσέχοντας να μην το καταστρέψετε**.
- Χρησιμοποιήστε την ίδια μέθοδο που εφαρμόστηκε κατά την αφαίρεση, **γέρνοντας το γυάλινο πάνελ**.
- Για να επιτρέψετε στο γυαλί να περάσει, βεβαιωθείτε ότι ο **διακόπτης ρεύματος** βρίσκεται στη θέση **ON (βλ. Εικόνα E)**.

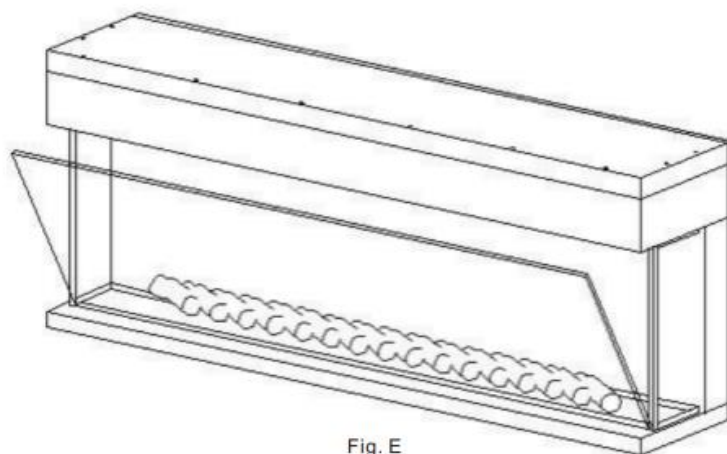

Fig. E

Βήμα 6:

- Χρησιμοποιώντας τις **βίδες που αφαιρέθηκαν στο "Βήμα 1"**, επανατοποθετήστε **ασφαλώς τη βάση στερέωσης**.
- Βεβαιωθείτε ότι τοποθετείτε τη βάση στην **αρχική της θέση** (βλ. **Εικόνα F**).

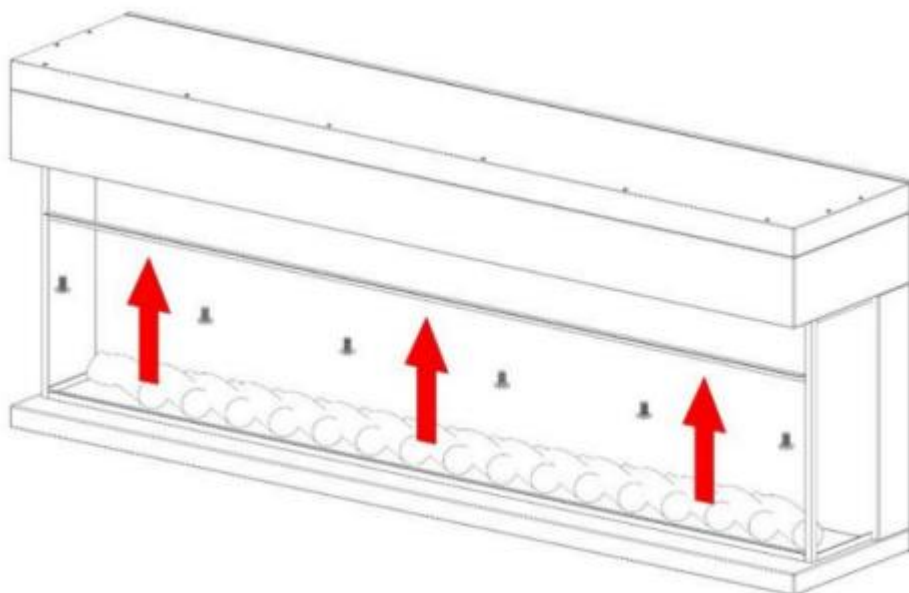

Fig. F

Βήμα 7:

- Εάν θέλετε το **τζάκι να παραμείνει πλήρως ανοιχτό**, παραλείψτε αυτό το βήμα.
- Επανατοποθετήστε τα **πλαϊνά πάνελ** στις επιθυμητές πλευρές για να **περιβάλλετε** το τζάκι μετά την εγκατάσταση (βλ. **Εικόνα G**).

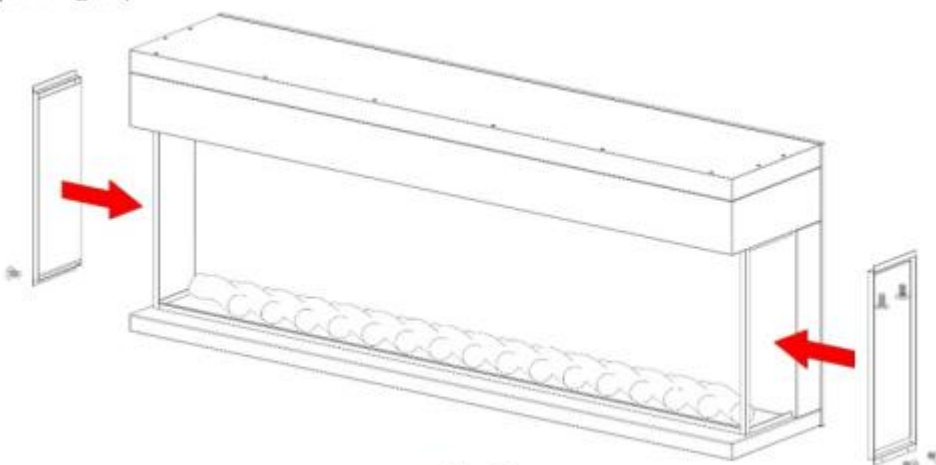

Fig. G

⚠ ΠΡΟΣΟΧΗ:

- Πριν ενεργοποιήσετε τη συσκευή, **βεβαιωθείτε ότι όλες οι βίδες είναι σφιγμένες σωστά.**

Οδηγίες λειτουργίας

- Μετά τη **σωστή εγκατάσταση και σύνδεση** της συσκευής σε μια **γειωμένη πρίζα**, μπορείτε να τη θέσετε σε λειτουργία.
- **Σημείωση:** Βεβαιωθείτε ότι οι **ασφαλειοδιακόπτες** της ηλεκτρικής παροχής είναι **ενεργοποιημένοι**.

Χειριστήρια θερμάστρας

- Τα **κουμπιά ελέγχου** βρίσκονται **στη δεξιά πλευρά** της συσκευής.



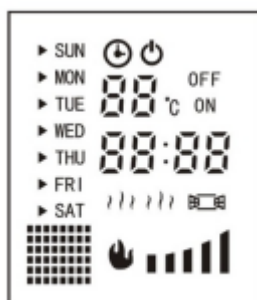

Τηλεχειριστήριο & Πίνακας ελέγχου

- **Τηλεχειριστήριο:** Απαιτεί **2 μπαταρίες AAA** (δεν περιλαμβάνονται).
- **Οθόνη LED:** Εμφανίζει πληροφορίες λειτουργίας.
- **Κουμπί O/I:** Πατήστε αυτό το κουμπί για **να ενεργοποιήσετε** τη συσκευή.
 - Όλες οι υπόλοιπες λειτουργίες **διακόπτονται** όταν το κουμπί **O/I** είναι **απενεργοποιημένο**, ανεξάρτητα από τις ρυθμίσεις.



Οδηγίες Λειτουργίας & Χρήση Τηλεχειριστηρίου

Λειτουργία μέσω του Πίνακα Ελέγχου

- **Κουμπί Ενεργοποίησης/Αναμονής** : Πατήστε αυτό το κουμπί για να εισέλθει η συσκευή σε λειτουργία αναμονής (**standby mode**). Η ενδεικτική λυχνία θα ανάψει. Στη συνέχεια, μπορείτε να επιλέξετε τις επιθυμητές λειτουργίες. Πατήστε ξανά για να απενεργοποιήσετε τη θερμάστρα.
- **Αλλαγή χρώματος φλόγας** : Πατήστε αυτό το κουμπί για να αλλάξετε το χρώμα της φλόγας. Υπάρχουν **δέκα διαφορετικά εφέ φλόγας**. Κρατήστε το πατημένο για **3 δευτερόλεπτα** για να αλλάξετε το χρώμα του **πάνω φωτισμού (7 διαφορετικά εφέ)**.
- **Αλλαγή έντασης φλόγας** : Πατήστε επανειλημμένα για να μειώσετε την ένταση της φλόγας. Υπάρχουν **5 επίπεδα φωτεινότητας**, με **5** ως το πιο φωτεινό και **1** ως το χαμηλότερο.
- **Ρύθμιση θερμοκρασίας** : Πατήστε επανειλημμένα για να ρυθμίσετε την επιθυμητή θερμοκρασία δωματίου.
 - Κρατήστε πατημένο το κουμπί θερμοκρασίας για **3 δευτερόλεπτα** για να ενεργοποιηθεί η **λειτουργία θέρμανσης**.
 - Κρατήστε το πατημένο ξανά για **3 δευτερόλεπτα** για να απενεργοποιήσετε τη λειτουργία θέρμανσης.
 - Η λειτουργία θέρμανσης μπορεί επίσης να ρυθμιστεί μέσω του τηλεχειριστηρίου.

Λειτουργία μέσω του Τηλεχειριστηρίου

⚠ Σημείωση: Για καλύτερη απόκριση, χρησιμοποιήστε το τηλεχειριστήριο **μπροστά από τη θερμάστρα και όχι σε απόσταση μεγαλύτερη από 5 μέτρα.**

- **Κουμπί Ενεργοποίησης/Αναμονής** : Πατήστε αυτό το κουμπί για να ενεργοποιήσετε τη συσκευή (**standby mode**). Η ενδεικτική λυχνία θα ανάψει. Στη συνέχεια, μπορείτε να επιλέξετε τις επιθυμητές λειτουργίες. Πατήστε ξανά για να απενεργοποιήσετε τη θερμάστρα.

Ρύθμιση Ώρας & Ημερομηνίας

- Πατήστε το κουμπί **‘Ήλιος’ (SUN)** για να αρχίσει να αναβοσβήνει η ημερομηνία στην **LED οθόνη**.
 - Χρησιμοποιήστε τα κουμπιά **↑ και ↓** για να επιλέξετε την επιθυμητή ημερομηνία και πατήστε **‘+’** για επιβεβαίωση.
 - Μετά την επιλογή της ημερομηνίας, πατήστε **‘Ο’** για να μεταβείτε στη **ρύθμιση της ώρας**.
 - Χρησιμοποιήστε **+ ή -** για να ρυθμίσετε την **επιθυμητή ώρα**.
 - Πατήστε **‘Ο’** για να μεταβείτε στα **λεπτά**.
 - Χρησιμοποιήστε **+ ή -** για να ρυθμίσετε τα **λεπτά**.
 - Πατήστε **‘✓’ ή ‘OK’** για να ολοκληρώσετε τη ρύθμιση.
- ⚠ Σημείωση:** Εάν υπάρξει **διακοπή ρεύματος**, η ημερομηνία θα **επαναφερθεί αυτόματα**.



Αυτόματη Ρύθμιση Χρονοδιακόπτη Θέρμανσης

- Πατήστε το κουμπί **‘Χρονοδιακόπτης’**, και η **ώρα και ο σειριακός αριθμός** θα αρχίσουν να αναβοσβήνουν.
 - Η ένδειξη **‘ON’** στην οθόνη LED θα ανάψει.
- Χρησιμοποιήστε **+ ή -** για να επιλέξετε την επιθυμητή **ώρα εκκίνησης**.
- Πατήστε ξανά το κουμπί **‘Ηλιος’ (SUN)** και η ημερομηνία θα αρχίσει να αναβοσβήνει.
 - Χρησιμοποιήστε **↑ ή ↓** για να επιλέξετε την επιθυμητή ημερομηνία και πατήστε **‘✓’** για επιβεβαίωση.
- Μετά την επιλογή της ημερομηνίας, ρυθμίστε την **ώρα διακοπής λειτουργίας**.
 - Πατήστε **‘O’** για να επιλέξετε τα **λεπτά** και χρησιμοποιήστε **+ ή -** για να ρυθμίσετε την επιθυμητή ώρα.
- Πατήστε **‘✓’** για να επιβεβαιώσετε.
- Τέλος, ρυθμίστε την **επιθυμητή θερμοκρασία** στην οποία θα σταματήσει η θέρμανση.
 - Χρησιμοποιήστε **+ ή -** για να επιλέξετε την επιθυμητή θερμοκρασία.
 - Μόλις η θερμοκρασία επιτευχθεί, η συσκευή **θα απενεργοποιηθεί αυτόματα**.



Λειτουργία Ανίχνευσης Ανοιχτού Παραθύρου

- Πατήστε αυτό το κουμπί για να ενεργοποιήσετε τη **λειτουργία ανίχνευσης ανοιχτού παραθύρου**.
- Εάν η θερμοκρασία του δωματίου **μειωθεί απότομα** λόγω **ανοιχτών παραθύρων ή πορτών** ενώ η θερμάστρα είναι σε λειτουργία, **θα σταματήσει αυτόματα** για εξοικονόμηση ενέργειας.
- Το αντίστοιχο **εικονίδιο στην οθόνη θα αναβοσβήνει**.
- Πατήστε ξανά το κουμπί για **να απενεργοποιήσετε** τη λειτουργία και να συνεχιστεί η **κανονική θέρμανση**.

Άλλες Λειτουργίες

-  **Λειτουργία Επαναφοράς (Reset Function):** Πατήστε αυτό το κουμπί για να **διαγράψετε όλες τις ρυθμίσεις χρονοδιακόπτη**.
-  **Λειτουργία Θέρμανσης (Heating Function):** Πατήστε το κουμπί για να **ενεργοποιήσετε τη θέρμανση**. Πατήστε ξανά για να **την απενεργοποιήσετε**.
-  **Λειτουργία Χρονοδιακόπτη (Timer Function):** Πατήστε το κουμπί για να **ενεργοποιήσετε τη λειτουργία χρονοδιακόπτη**. Πατήστε ξανά για να **την απενεργοποιήσετε**.
 - **Σημείωση:** Όταν ο χρονοδιακόπτης είναι ενεργός, η θερμάστρα θα λειτουργήσει **με βάση τις ρυθμίσεις που είχαν επιλεγεί** πριν από την ενεργοποίησή του.

Λειτουργίες Φλόγας & Φωτισμού

-  **Αλλαγή Εφέ Φλόγας:** Πατήστε αυτό το κουμπί για να αλλάξετε το χρώμα της φλόγας.
 - Υπάρχουν **10** τύποι εφέ φλόγας: Κίτρινο, μπλε, κόκκινο και πολυχρωμία.
 - Κρατήστε πατημένο το κουμπί για **3 δευτερόλεπτα** για να μειώσετε την ένταση της φλόγας.
 - Υπάρχουν **5 επίπεδα φωτεινότητας** (5 → 4 → 3 → 2 → 1). Πατώντας ξανά το κουμπί, η φωτεινότητα **αυξάνεται** (1 → 2 → 3 → 4 → 5).
-  **Αλλαγή Φωτισμού Οροφής (Top Light Effect):** Πατήστε το κουμπί για να αλλάξετε τον φωτισμό της οροφής.
 - Υπάρχουν **7** επιλογές φωτισμού: Κίτρινο, μπλε, κόκκινο και πολυχρωμία.

Σημειώσεις Λειτουργίας

- Όταν η οθόνη σβήσει, μπορείτε να την επαναφέρετε πατώντας οποιοδήποτε κουμπί.
- Εκτός λειτουργίας χρονοδιακόπτη, μπορείτε να χρησιμοποιήσετε τα + ή - για να επιλέξετε την επιθυμητή θερμοκρασία.
 - Μόλις επιτευχθεί η επιθυμητή θερμοκρασία χώρου, η θέρμανση θα σταματήσει αυτόματα.

Συντήρηση & Καθαρισμός

⚠ ΠΡΟΕΙΔΟΠΟΙΗΣΗ:

- Πριν από οποιαδήποτε συντήρηση ή καθαρισμό, απενεργοποιήστε και αποσυνδέστε τη συσκευή για να αποφύγετε τον κίνδυνο πυρκαγιάς ή ηλεκτροπληξίας.
- Συνιστάται η συντήρηση να γίνεται από εξειδικευμένο τεχνικό.

Καθαρισμός

⚠ ΠΡΟΣΟΧΗ: Πριν τον καθαρισμό, περιμένετε να κρυώσει εντελώς η συσκευή.

Καθαρισμός Γυάλινου Πάνελ

- Χρησιμοποιήστε ένα στεγνό πανί για να αφαιρέσετε τη σκόνη.
- Χρησιμοποιήστε ένα ελαφρώς νωπό πανί για να καθαρίσετε δαχτυλιές και άλλους λεκέδες από τη γυάλινη επιφάνεια.
- Μην χρησιμοποιείτε λειαντικά καθαριστικά ή σπρέι καθαρισμού σε γυάλινες επιφάνειες.

Καθαρισμός Μεταλλικών Μερών

- Χρησιμοποιήστε μόνο ένα νωπό πανί για να καθαρίσετε μεταλλικά και βαμμένα μεταλλικά μέρη.
- Μην χρησιμοποιείτε λειαντικά καθαριστικά ή σπρέι καθαρισμού στις μεταλλικές επιφάνειες.

Πίνακας με πληροφορίες για ηλεκτρικές τοπικές θερμάστρες χώρου

Χαρακτηριστικά θερμικής απόδοσης

Στοιχείο	Σύμβολο	Τιμή	Μονάδα
Ονομαστική θερμική ισχύς	P_nom	1.8	kW
Ελάχιστη θερμική ισχύς (ενδεικτική)	P_min	N/A	kW
Μέγιστη συνεχής θερμική ισχύς	P_max	1.8	kW

Κατανάλωση βοηθητικής ηλεκτρικής ενέργειας

Στοιχείο	Σύμβολο	Τιμή	Μονάδα
Σε ονομαστική ισχύ εξόδου	eI_max	N/A	kW
Σε ελάχιστη ισχύ εξόδου	eI_min	N/A	kW
Σε κατάσταση αναμονής (standby mode)	eI_sb	N/A	W

Τύπος ελέγχου θερμοκρασίας / εξόδου θερμότητας

Περιγραφή	Επιλογή
Μονοβάθμια έξοδος θερμότητας, χωρίς έλεγχο θερμοκρασίας χώρου	<input type="checkbox"/> Όχι
Δύο ή περισσότερα χειροκίνητα στάδια, χωρίς έλεγχο θερμοκρασίας χώρου	<input type="checkbox"/> Όχι
Με μηχανικό θερμοστάτη έλεγχο θερμοκρασίας δωματίου	<input checked="" type="checkbox"/> Ναι
Με ηλεκτρονικό έλεγχο θερμοκρασίας δωματίου	<input type="checkbox"/> Όχι
Ηλεκτρονικός έλεγχος θερμοκρασίας δωματίου με χρονόμετρο ημέρας	<input type="checkbox"/> Όχι
Ηλεκτρονικός έλεγχος θερμοκρασίας δωματίου με εβδομαδιαίο χρονόμετρο	<input checked="" type="checkbox"/> Ναι

Άλλες λειτουργίες (επιλέγονται πολλαπλές επιλογές όπου είναι δυνατόν)

Περιγραφή	Επιλογή
Έλεγχος θερμοκρασίας χώρου με ανίχνευση παρουσίας	✘ Όχι
Έλεγχος θερμοκρασίας χώρου με ανίχνευση ανοιχτού παραθύρου	✔ Ναι
Δυνατότητα τηλεχειρισμού (remote control)	✘ Όχι
Με προσαρμοζόμενο χρονικό προγραμματισμό εκκίνησης	✘ Όχι
Με περιορισμό χρόνου λειτουργίας	✘ Όχι
Με αισθητήρα μαύρου λαμπτήρα (black bulb sensor)	✘ Όχι

Διεύθυνση Εισαγωγέα

MH STAR UK LTD

Unit 27, Perivale Park,
Horsenden Lane South,
Perivale, UB6 7RH

MADE IN CHINA

Σημαντική Παρατήρηση

✦ Για τις ηλεκτρικές θερμάστρες τοπικού χώρου, η μετρηθείσα εποχιακή ενεργειακή απόδοση θέρμανσης δεν μπορεί να είναι χαμηλότερη από την ονομαστική τιμή ισχύος εξόδου της μονάδας.